

№ 1 (5)
2020 год

**Международная научно-практическая
конференция**

**«НАУКА И ОБРАЗОВАНИЕ:
ВЕКТОРЫ РАЗВИТИЯ»**

Периодическое печатное издание, сборник зарегистрирован
Федеральной службой по надзору в сфере связи, информационных
технологий и массовых коммуникаций (Роскомнадзор)

Свидетельство о регистрации средства массовой информации
ПИ № ФС77-63601 от 02 ноября 2015 г.

**Главный редактор
Редакционная коллегия**

Нечаев Михаил Петрович, д.п.н., профессор, академик МАНПО

Великая Наталья Николаевна – доктор исторических наук, профессор кафедры всеобщей и отечественной истории ФГБОУ ВО «Армавирский государственный педагогический университет» (г. Армавир)

Влаширова Ольга Николаевна – доктор экономических наук по направлению «Управление инновациями», кандидат экономических наук по специальности «Финансы и кредит», профессор Сибирского федерального университета (г. Красноярск)

Галета Сергей Георгиевич – заслуженный художник РФ, член Творческого союза художников России, профессор кафедры «Дизайн и инженерная графика» АСИ ТГУ (г.о. Тольятти, Самарская область)

Гулиев Игбал Адиль оглы – кандидат экономических наук, руководитель Центра стратегических исследований и геополитики в области энергетики МИЭП МГИМО МИД России (г. Москва)

Зак Анатолий Залманович – доктор психологических наук, профессор, Психологический институт РАО (г. Москва)

Зорина Елена Евгеньевна – кандидат педагогических наук, доцент кафедры «Иностранные языки» Санкт-Петербургского филиала ФГОБУ ВПО «Финансовый университет при Правительстве Российской Федерации» (г. Санкт-Петербург)

Иванов Владимир Николаевич – кандидат технических наук, доцент, ведущий инженер по внедрению новой техники и технологии, филиал РТРС «РТРС Чувашской Республики» (г. Чебоксары)

Лобанов Игорь Евгеньевич – доктор технических наук, ведущий научный сотрудник, ФГБОУ ВО «Московский авиационный институт (национальный исследовательский университет)» (г. Москва)

Ярутова Алла Николаевна – ответственный редактор, генеральный директор Негосударственного образовательного учреждения дополнительного профессионального образования «Экспертно-методический центр» (г. Чебоксары)

Международная научно-практическая конференция «Наука и образование: векторы развития» посвящена распространению актуального опыта в науке и образовании, заслуживающего самого пристального внимания научной общественности и педагогического сообщества.

Материалы сборника предназначены для всех категорий работников образовательных организаций, а также научных сотрудников, докторантов, аспирантов, соискателей, студентов педагогических вузов и всех, интересующихся научными и педагогическими исследованиями.

Сборник подготовлен по материалам, предоставленным в электронном виде, и сохраняет авторскую редакцию.

© Негосударственное образовательное учреждение дополнительного профессионального образования «Экспертно-методический центр», 2020

© Коллектив авторов, 2020

СОДЕРЖАНИЕ

Физико-математические науки	
<i>Волкова М.Г.</i> О формировании понятия – потенциал электростатического поля.....	6
<i>Мендель В.В.</i> Применение имитационного моделирования для уточнения коэффициентов динамической Seig модели (модели эпидемии).....	10
Технические науки	
<i>Гарькавский А.А., Емельянова А.Г., Муталиев М.Х., Кесян Э.М.</i> Тендеры на строительство: виды и особенности проведения.....	18
<i>Инюткин В.А., Маринич Е.Е.</i> К вопросу оценки эффективности тренировок пожарных-спасателей на практических объектах.....	21
<i>Коптева А.А.</i> Цитрусовые эфирные масла как естественные антиоксиданты в составе пищевых продуктов.....	24
<i>Новоселова И.В., Конфиндратов М.О., Тютюнникова Н.П., Муталиев М.Х.</i> Внедрение энергосберегающих мероприятий в многоквартирных жилых домах.....	28
Сельскохозяйственные науки	
<i>Чукарина А.В.</i> Влияние различных агроприемов выращивания посадочного материала сосны крымской на приживаемость и рост в культурах на песках.....	31
Филологические науки	
<i>Купцова О.Г., Бараковецкая К.Р., Левина О.Н.</i> Еврейская лексика в современном немецком языке.....	33
<i>Процукович Е.А., Смирнова О.Г.</i> Уровень владения английским сленгом студентами неязыкового вуза.....	36
Юридические науки	
<i>Ахобадзе Т.Ш., Емельянова А.Г., Куклев Е.А.</i> Право собственности и основания его прекращения.....	39
<i>Кушхов Р.Х.</i> Социальная обусловленность ответственности за преступления террористической направленности.....	41
<i>Маринич Е.Е., Фортова Л.К., Шипилов Р.М.</i> Теоретический анализ стратегий в противодействии коррупции.....	43
Экономические науки	
<i>Кузнецова Д.С., Степаненко Р.А., Лами Каррар Х.С., Петров К.С.</i> Основные преимущества объектов, представленных на первичном рынке жилой недвижимости.....	49
<i>Матасимов Ф.И., Стафиевская М.В.</i> О некоторых аспектах внутрихозяйственного контроля.....	52
<i>Матасова А.К.</i> Развитие современных цифровых технологий в сфере туризма.....	54
<i>Новоселова И.В., Ягода И.А., Пергат М.Э., Кесян Э.М.</i> Организационно-экономические проблемы развития жилищно-коммунальной сферы.....	58
<i>Петров К.С., Коренюгина Е.В., Зоалкфл Д.А., Степаненко Р.А.</i> Основные этапы процесса продажи объектов жилой недвижимости.....	60

Синди Габриэла А.П. Воздействие Covid-19 на эквадорские ММСП (микро, малые и средние предприятия).....	62
Стафиевская М.В. Совершенствование инструментария бухгалтерского учета безвозмездно полученного имущества в бюджетном предприятии.....	66
Стафиевская М.В. Учет денежных средств: финансовый и управленческий аспект.....	68
Устинов Д.В., Барченко А.А., Тютюнникова Н.П., Зоалкфл Д.А. Факторы, влияющие на рыночную стоимость объектов недвижимости....	71
Педагогические науки	
Аносова К.В., Ковтунова А.Е., Севастьянов В.В. Проблемы физического воспитания лиц с ограниченными функциональными возможностями.....	73
Баубекова Г.Д., Булатбаева К.Н., Югай В.С. Культурно-ценностные трансформации современной казахской семьи в условиях глобализации.....	76
Дмуховский В.В., Польшкая И.Н. Приемы стилизации природных форм.....	84
Дубровинский С.С., Баталов А.Г. Характеристика параметров соревновательной техники лыжников- гонщиков на этапе совершенствования спортивного мастерства.....	89
Зарицкая В.В. Интерактивные формы обучения в ходе преподавания курса безопасность жизнедеятельности.....	93
Ильясова А.А. Основная цель раннего изучения иностранного языка детьми дошкольного возраста.....	95
Клименова Д.С. Роль родителей в социальной инклюзии детей с тяжелыми множественными нарушениями развития.....	98
Климова К.В. Изучение особенностей музыкально-ритмических умений и навыков младших школьников с нарушениями слуха и возможностей их развития	105
Крюкова В.Д. Особенности коммуникативных компетенций у обучающихся старших классов с ТМНР.....	108
Козик И.В. Отношение учителей начальных классов к проектной деятельности.....	113
Лебедева Н.А. Процесс сопровождения социального взаимодействия старших дошкольников как педагогическая проблема.....	116
Маркова О.А. Экологический праздник как средство социально-личностного развития дошкольников.....	118
Мартынова Т.В. Опыт использования диалоговых форм работы при формировании ценностного отношения к другому человеку у подростков 11-13 лет.....	123
Мхитарян Г.В. Изготовление сувениров как средство развития у младших школьников стремления к творческой самореализации.....	125
Нагоричная М.Р., Польшкая И.Н. Стилистические особенности иллюстрирования детских книг Ю.А. Васнецова.....	129
Пушкарева И.Н. Организация физического воспитания в вузе.....	133

Рыжов Ю.В.	
«Игра жизни»: арт-терапия как синтез искусств.....	136
Сайгушев Н.Я., Веденева О.А., Гарипов М.А., Веденева А.О.	
Сотрудничество школьников в информационном пространстве как средство общения в образовательном процессе.....	139
Салюкова М.В.	
Метод сравнения как средство формирования интеллектуальных умений дошкольников.....	142
Усова Е.А., Алтухова Т.А.	
Результаты изучения оптико-пространственных функций у младших школьников с общим недоразвитием речи.....	146
Филиппиду М.И., Тюпенькова Г.Е.	
Влияние оздоровительного бега на сердечно-сосудистую систему человека.....	151
Швец П.М., Полынская И.Н.	
Академический рисунок как основополагающая дисциплина в изобразительном искусстве.....	155
Психологические науки	
Верченко И.А., Абдрахманов С.Ю.	
О проблеме исследования самоотношения студентов с разным уровнем просоциального поведения.....	158
Верченко И.А., Алеева Д.А.	
Теоретические основы исследования проблемы эмоционального интеллекта и социально-психологической адаптации студентов.....	162
Крючкова С.Е.	
Формирование субъектности у детей младшего школьного возраста в познавательной деятельности.....	166
Цветкова Ю.Н.	
Формирование коммуникативной культуры у младших школьников.....	168
Культурология	
Межова М.В., Син Е.А.	
Определяющие характеристики сказки как объекта культуры.....	171
Социологические науки	
Цымбал Л.Г.	
Участие населения в реализации национальных проектов.....	175

Волкова Марина Геннадьевна,

кандидат психол. наук, доцент,

Ярославское высшее военное училище противовоздушной обороны,

г. Ярославль

О ФОРМИРОВАНИИ ПОНЯТИЯ - ПОТЕНЦИАЛ ЭЛЕКТРОСТАТИЧЕСКОГО ПОЛЯ

Аннотация. Рассматриваются варианты демонстрации студентам опытов, способствующих пониманию понятия «потенциал электростатического поля». Проанализированы результаты этих демонстраций и сформулированы основные выводы.

Ключевые слова: потенциал, консервативные силы, электростатическое поле, разность потенциалов.

Одним из самых сложных понятий электростатики является «потенциал». Школьники, а затем и студенты часто заучивают определение потенциала электростатического поля, решают различные задачи. При этом у студентов не создается грамотного понимания потенциала, и физического смысла этой величины. В этой связи в формировании понятия потенциала возрастает роль учебного лекционного эксперимента. Возникает потребность в таких опытах, которые могли проиллюстрировать теоретические знания и рассуждения о потенциале. («Когда будешь излагать науку... не забудь под каждым положением приводить его практические применения, чтобы твоя наука не была бесполезна» - Леонардо да Винчи).

Предложим несколько опытов, которые несложно провести, как в школьной лаборатории, так и в вузе.

1. Потенциальность электростатического поля.

Еще из курса механики студенты знают, что любое стационарное поле центральных сил является консервативным. Работа сил такого поля не зависит от формы траектории, а определяется только начальным и конечным положением точек. Именно таким свойством обладает и электростатическое поле. Если в качестве пробного заряда, перенесенного из точки 1 (рис. 1.) заданного поля \vec{E} в точку 2, взять положительный единичный заряд q , то элементарная работа

сил поля будет равна $A = q \int_1^2 \vec{E} \cdot d\vec{l}$.



Рис. 1. Работа электростатического поля по перемещению заряда

НАУКА И ОБРАЗОВАНИЕ: ВЕКТОРЫ РАЗВИТИЯ

Интеграл по пути между двумя точками является линейно независимым, следовательно, по *произвольному замкнутому пути* $\oint \vec{E} \cdot d\vec{l} = 0$. Тогда работа по замкнутому контуру $A = q \oint \vec{E} \cdot d\vec{l} = 0$ тоже равна нулю. Поле, обладающее такими свойствами, называется *потенциальным* [1, с. 187].

На изолированной подставке закрепим заряженное проводящее тело q . А в поле этого заряда подвесим на непроводящей длинной нити лёгкий проводящий шарик и сообщим ему заряд q_0 одноименный с зарядом тела. Под действием кулоновских сил отталкивания шарик из положения 1 перейдёт в положение 2. При этом высота шарика в поле тяготения увеличится на h . Значит, и потенциальная энергия взаимодействия заряда с Землёй возрастет на mgh . Изменение энергии тела происходит в результате совершения над телом работы, следовательно, электрическое поле, созданное заряженным телом, над зарядом совершило некоторую работу (работа электростатического поля по перемещению заряда равна изменению потенциальной энергии, взятому с противоположным знаком). Даже если заряда в поле нет, то **потенциально** эта работа все равно может быть совершена, как только он там окажется.

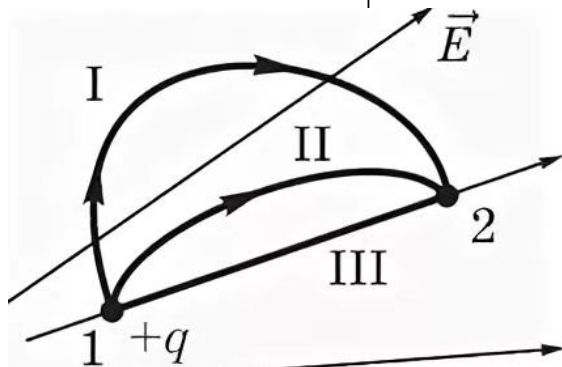
Повторим опыт, изменив начальные условия - толкнем заряженный шарик в произвольном направлении, тем самым, мы сообщаем ему кинетическую энергию. Наблюдения показывают, что шарик, пройдя по некой траектории, снова достигнет положения 2. При этом кинетическая энергия, которую мы сообщили ему вначале расходуется на преодоление сил трения при движении шарика. Электрическое поле при этом совершает над шариком ту же работу, что и в первом случае. Если в конечном случае мы уберём заряженное тело q , то шарик из положения 2 возвращается в положение 1.



Рис. 2. Взаимодействие заряженных тел

Таким образом, опыт демонстрирует, что работа электрического поля над зарядом не зависит от формы траектории движения заряда, а определяется только начальным и конечным его положением. То есть, по замкнутой траектории работа электростатического поля всегда равна нулю, а поля, обладающие таким свойством, называются *потенциальными* [1, с. 187].

Для любой массы m разница энергий на высоте 0 и h будет равна mgh . Если разделить значение потенциальной энергии mgh на массу, мы получим величину, характеризующую гравитационное поле в данной точке. Выражение gh уже не зависит от массы, оно показывает работу, которую необходимо со-

НАУКА И ОБРАЗОВАНИЕ: ВЕКТОРЫ РАЗВИТИЯ

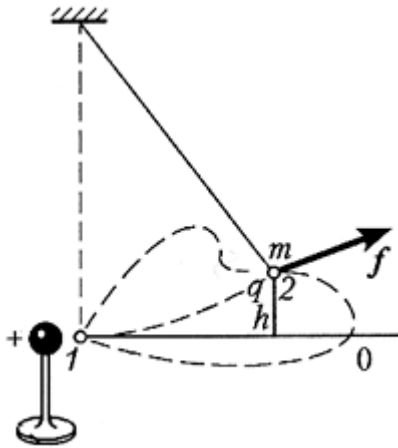
вершить для переноса тела, с некоторой массой, на высоту h , деленную на эту массу.

Если по аналогии с гравитационным полем рассмотреть величину, равную потенциальной энергии взаимодействия двух зарядов, деленной на заряд q_0 тела, находящегося в электрическом поле заряда q , то она уже не будет зависеть от заряда q и охарактеризует только поле заряда q в данной точке. То есть будет являться функцией заряда q и расстояния между зарядами. Эта величина и называется **потенциалом электрического поля**.

В механике, как правило, потенциальная энергия равна нулю, когда тело находится на поверхности земли. И говорят, что тело обладает потенциальной энергией, если оно поднято на некоторую высоту. В электростатике нулевого уровня потенциальной энергии нет. Его выбирают произвольно [2, с.37]. Поэтому и потенциал в электростатике является относительной физической величиной. Разность потенциалов (напряжение) не зависит от выбора системы координат.

В механике тела, предоставленные сами себе, стремятся занять положение с наименьшей потенциальной энергией. В электричестве же под действием сил поля положительно заряженное тело стремится переместиться из точки с более высоким потенциалом в точку с более низким потенциалом, а отрицательно заряженное тело - наоборот.

2. Разность потенциалов.

Во многих случаях для того, чтобы правильно уяснить суть вопроса, касающегося электротехники, необходимо точно знать, что такое разность потенциалов. Наиболее распространенное понятие данного определения заключается в образовании напряжения между двумя отдельными точками. Это напряжение является работой, которую производит поле при перемещении единичного положительного заряда из одного заданного положения в другое.

В качестве варианта демонстрации такого понятия как напряжение или разность потенциалов предлагаем использовать следующую установку. Расположим на двух изолирующих подставках параллельные металлические пластины на расстоянии примерно десяти сантиметров друг от друга. Заряд пластинам сообщим равный по модулю и противоположный по знаку. Как и в первом опыте, используем заряженный шарик и введем его в область между пластинами. Пластины между собой создают однородное электрическое поле $\vec{E} = const$. Стрелка отклонения покажет определённое значение угла результирующей силы $\vec{F}_{рез}$, действующей на шарик. Мы можем перемещать точку подвеса в разных направлениях, демонстрируя, что во всех точках поля между заряженными пластинами на шарик будет действовать одна и та же сила.



Рис. 3. Шарик между заряженными пластинами

Мы можем найти силу Кулона в данном опыте, используя второй закон Ньютона $m\vec{g} + \vec{F}_k = \vec{F}_{рез}$. Откуда $mg \cdot tg\alpha = F_k$. Зная силу Кулона, а как следствие, напряженность поля между пластинами и расстояние между ними, можем найти и напряжение между пластинами или разность потенциалов между

$$ними \quad U = \varphi_1 - \varphi_2 = \frac{mg \cdot tg\alpha}{q \cdot d}.$$

Разность потенциалов электрического поля можно продемонстрировать на практике и следующим образом с помощью проводников, потенциалы которых неодинаковые. Если их соединить металлической проволокой, то на ее концах возникнет напряжение, которое и будет разностью потенциалов. Действие поля будет наблюдаться на протяжении всей проволоки. В сторону увеличения потенциала начнется движение свободных электронов, в результате чего по проволоке потечет электрический ток. Движение электронов будет продолжаться до тех пор, пока потенциалы проводников не станут равными, а разность потенциалов между ними не станет равной нулю.

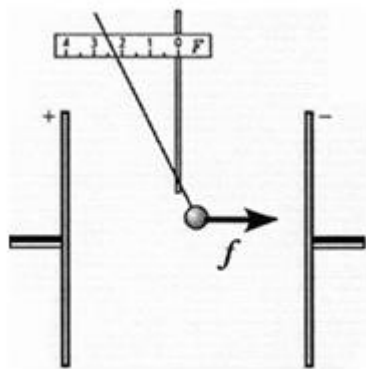
Чтобы лучше уяснить себе это, приведем аналогию из другой области физики. Если два сосуда с различными уровнями воды соединить снизу трубкой, то по трубке потечет вода. Движение воды будет продолжаться до тех пор, пока уровни воды в сосудах не установятся на одной высоте, а разность уровней не станет равной нулю.

В лабораторных работах для измерения разности потенциалов в жидких или газообразных диэлектриках применяется метод электрического зонда [3, с.201]. Зонд необходимо поместить в нужную точку диэлектрика, после чего он покажет разность потенциалов между оболочкой и стрелкой (или между зондом и Землей). Нужно учитывать, что помещение зонда в диэлектрик сильно изменяет потенциал измеряемой точки. Это происходит из-за индукционных зарядов на шарике прибора и самом зонде. Чтобы получить достоверные данные, нужно, чтобы при внесении зонда прибор и шарик электроскопа приняли исходный потенциал измеряемой точки. Если зонд не заряжен, то его потенциал такой же, как у окружающего его пространства. Поскольку он соединяется с шариком электрометра, то его потенциал будет равен ему. В итоге мы получим нужное значение потенциала без искажений.

Список литературы

1. Курс физики: учебное пособие для вузов / А.А. Детлаф, Б.М. Яворский. – 4-е изд. испр., – М.: Высшая школа, 2002. – 718 с.

2. Курс физики с примерами решения задач. Ч. II. Электричество и магнетизм. Колебания и волны: учебное пособие / С.И. Кузнецов. – 4-е изд., перераб. доп.; Национальный исследовательский Томский политехнический университет. – Томск: Изд-во ТПУ, 2013. – 370 с.

3. Физический эксперимент в средней школе: Механика. Молекуляр. физика. Электродинамика / Н. М. Шахмаев, В. Ф. Шилов. – М.: Просвещение, 1989. – 254 с.

Мендель Василий Викторович,
преподаватель кафедры математики и ИТ,
ФГБОУ ВО ТОГУ,
г. Хабаровск

ПРИМЕНЕНИЕ ИМИТАЦИОННОГО МОДЕЛИРОВАНИЯ ДЛЯ УТОЧНЕНИЯ КОЭФФИЦИЕНТОВ ДИНАМИЧЕСКОЙ SEIR МОДЕЛИ (МОДЕЛИ ЭПИДЕМИИ)

Аннотация. В статье рассмотрена имитационная модель распространения инфекции и описан общий подход применения результатов моделирования для уточнения коэффициентов более точной динамической SEIR модели и улучшения прогнозов развития эпидемии на ранних стадиях.

Ключевые слова: математическое моделирование, имитационное моделирование, SEIR, распространения инфекции.

Модели распространения инфекционных заболеваний исследуются с начала XX века (Росс в 1904 [7]). Значительно позже появились SIR-модель: «восприимчивые-инфицированные-выздоровевшие» (в 1982 году) и SEIR- модель: добавлены Exposed – зараженные, но еще не заразные (в 1992 году [6]). Указанные модели относятся к динамическим, они представляют из себя системы обыкновенных дифференциальных уравнений, количество которых зависит от количества исследуемых параметров. При моделировании реальных процессов распространения инфекции на основе динамических моделей возникает проблема с подбором адекватных коэффициентов. Она связана с тем, что эти коэффициенты эмпирические, а статистиках о распространении болезни, особенно на начальном этапе, является приблизительной. Надежность статистических подсчетов повышается со временем, по мере того как совершенствуются методы диагностики и расширяется охват исследуемых лиц. Кроме этого, подсчет статистики в реальных обстоятельствах производится существенно различными способами в зависимости от государств и интенсивности эпидемии. Таким образом актуальной становится проблема определения эмпирических коэффициентов на основе локальных характеристик эпидемии, которые могут быть довольно точно выявлены уже на первых её этапах. В статье рассматривается метод уточнения коэффициентов динамической модели эпидемии с помощью вспомогательной дискретной имитационной модели, созданной на основе локальных характеристик эпидемии.

На основе объективных характеристик, таких как «заразность», «продолжительность», «смертельность», строится дискретная модель распространения заболевания в небольшой популяции, полученные данные об изменении параметров применяются для вычисления необходимых коэффициентов динамической модели.

Ниже описывается динамическая модель.

НАУКА И ОБРАЗОВАНИЕ: ВЕКТОРЫ РАЗВИТИЯ

Динамическая модель. В качестве характеристик эпидемии выделим следующие:

- p_i – вероятность заражения при контакте;
- p_d – вероятность смерти агента;
- s – количество социальных контактов за единицу времени;
- λ – продолжительность инкубационного периода;
- τ – продолжительность активной стадии болезни;
- n – общее количество агентов.

В качестве числовых параметров будем исследовать значения следующих функций от времени:

- $H(t)$ – Количество здоровых агентов, которые могут заразиться;
- $E(t)$ – Количество агентов зараженных, но еще не заразных (латентных);
- $I(t)$ – Количество зараженных (в активной стадии);
- $D(t)$ – Количество умерших агентов.

Для простоты будем считать, что выздоровевший агент не может заразиться повторно, то есть имеет устойчивый продолжительный иммунитет.

Для введенных обозначениях динамическая модель описывается следующей системой обыкновенных дифференциальных уравнений:

$$\begin{cases} \frac{dE(t)}{dt} = \frac{dE_+}{dt} - \frac{dE_-}{dt}, \\ \frac{dH(t)}{dt} = -\frac{dE_+}{dt}, \\ \frac{dI(t)}{dt} = \frac{dI_+}{dt} - \frac{dI_-}{dt}, \\ \frac{dD(t)}{dt} = p_d \frac{dI_-}{dt}, \end{cases}$$

где функции из правых частей имеют вид:

$$\frac{dE_+}{dt} = 2ksp_i \frac{I}{n} \frac{H}{n} \Delta t_0 = F(t) \text{ – прирост новых латентных агентов за время } \Delta t_0.$$

$$\frac{dE_-}{dt} = F(t - \lambda) \text{ – уменьшение количества латентных агентов за время } \Delta t_0.$$

$$\frac{dI_+}{dt} = F(t - \lambda) \text{ – увеличение количества инфицированных агентов за время } \Delta t_0.$$

$$\frac{dI_-}{dt} = F(t - \lambda - \tau) \text{ – уменьшение количества инфицированных агентов за время } \Delta t_0.$$

Здесь k – некоторый коэффициент, зависящий от параметров болезни и социальной активности, который и нужно будет уточнять.

Таким образом имеем систему дифференциальных уравнений:

$$\left\{ \begin{array}{l} \frac{dE(t)}{dt} = F(t) - F(t - \lambda), \\ \frac{dH(t)}{dt} = -F(t), \\ \frac{dI(t)}{dt} = F(t - \lambda) - F(t - \lambda - \tau), \\ \frac{dD(t)}{dt} = p_d F(t - \lambda - \tau), \end{array} \right.$$

где $F(t) = \begin{cases} 2ksp_i \frac{I(t)H(t)}{n \ n} \Delta t_0, & t > 0, \\ E(0), & t = 0, \\ 0, & t < 0. \end{cases}$

Пусть болезнь начинается с нулевого пациента и передается только от человека к человеку, то есть в нулевой момент времени имеется один агент с латентной стадией заражения, а все остальные здоровы и потенциально могут заразиться. Тогда начальные условия имеют вид:

$$\begin{cases} E(0) = 1, \\ H(0) = n - 1, \\ I(0) = D(0) = 0. \end{cases}$$

Имитационная модель. Будем рассматривать задачу в ограниченной области. Реализация состоит из следующих шагов.

- 1) Случайным образом расставим в ограниченной области n точек (агентов).
- 2) Выберем (так же случайным образом) нулевого пациента и назначим ему статус «латентный».
- 3) Выберем скорость v движения точек такую, чтобы за единицу времени происходило в среднем s социальных контактов.
- 4) Зададим всем агентам случайное направление движения (со скоростью v) и будем менять направления движения случайным образом, через небольшие промежутки времени, чтобы имитировать хаотическое движение.
- 5) Будем обрабатывать каждый контакт между агентами если контакт происходит между носителем и здоровым, то здоровый заражается с вероятностью p_i .

Модель реализована на языке kotlin с использованием библиотеки Box2d от libgdx (<https://github.com/libgdx/libgdx/wiki/Box2d>). Ссылка на репозиторий с реализацией имитационной модели: <https://github.com/MendelVV/ImitationModel>.

Уточнение коэффициентов. Рассмотрим модель эпидемии, которая характеризуется следующими параметрами: $p_i=0.2$, $p_d=0.1$, $\lambda=5$, $\tau=15$, $n=250$, $s=100$. Пусть $k=1$ тогда график распространения болезни имеет вид:

НАУКА И ОБРАЗОВАНИЕ: ВЕКТОРЫ РАЗВИТИЯ



Рисунок 1. Динамическая модель распространения болезни

Сравним с результатами имитационного моделирования с аналогичными параметрами.

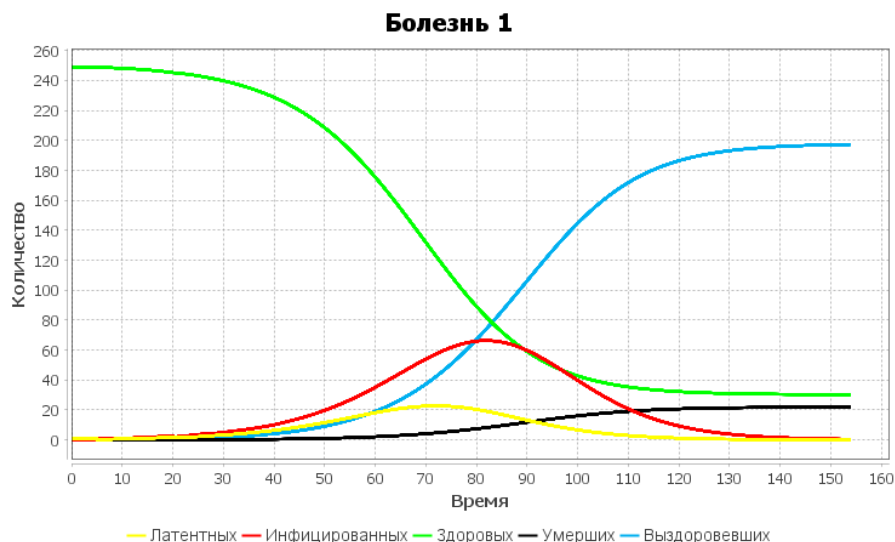

Рисунок 2. Дискретная модель распространения болезни

Не смотря на схожее поведение искомым функций, видно, что в случае динамической модели пик наступает немного раньше, его значение выше и соответственно продолжительность эпидемии меньше. Различие хода развития эпидемии хорошо заметно на графике общего числа случаев заражения (сумма всех латентных, инфицированных, выздоровевших и умерших на момент времени t).

НАУКА И ОБРАЗОВАНИЕ: ВЕКТОРЫ РАЗВИТИЯ

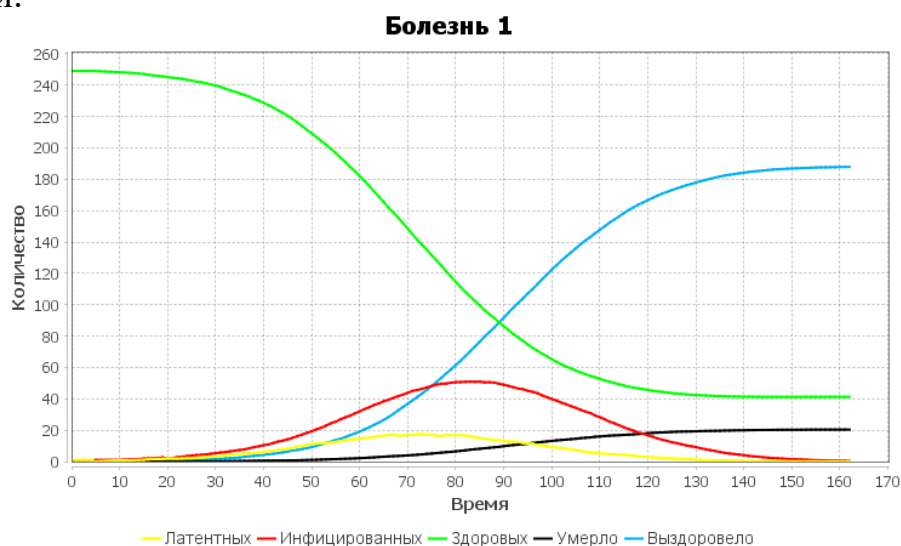

Рисунок 3. Сравнение динамической и дискретной моделей

Приведем три способа подсчета коэффициента k .

Способ 1. Будем находить коэффициент по формуле: $k = \frac{\sum_{i=1}^m T_{1i}/T_{2i}}$

Способ 2. Будем искать k из отрезка $[0, 2]$ такое, что $\Delta T = \sum_{i=0}^m |T_{1i} - T_{2i}|$ минимально.

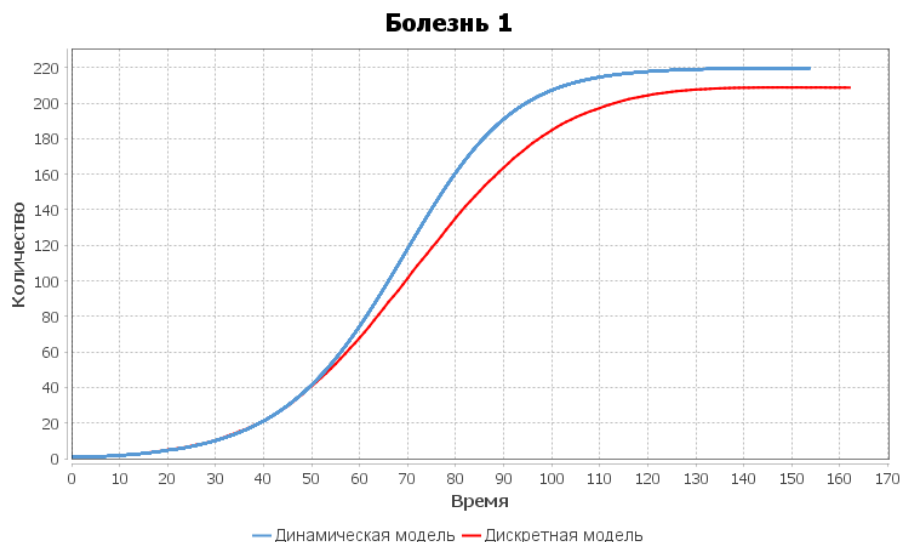
Способ 3. Для $n \in \overline{2, 10}$, точек, выбранных с промежутком $\frac{m}{n-1}$ будем строить интерполяционный полином Лагранжа ($n-1$ степени) для значений $f(i) = \frac{T_{1i}}{T_{2i}}$.

Для всех способов m – среднее число шагов имитационной модели, T_{1i} – среднее значение имитационной модели в точке $t=i$, T_{2i} – значение динамической модели в точке $t=i$.

В первом случае получим $k=0.94$, во втором $k=0.92$, а в третьем $n=6$. Сравним результаты

НАУКА И ОБРАЗОВАНИЕ: ВЕКТОРЫ РАЗВИТИЯ



Рисунок 4. Болезнь 1, подбор коэффициентов

Общая картина заражения будет соответственно иметь вид:

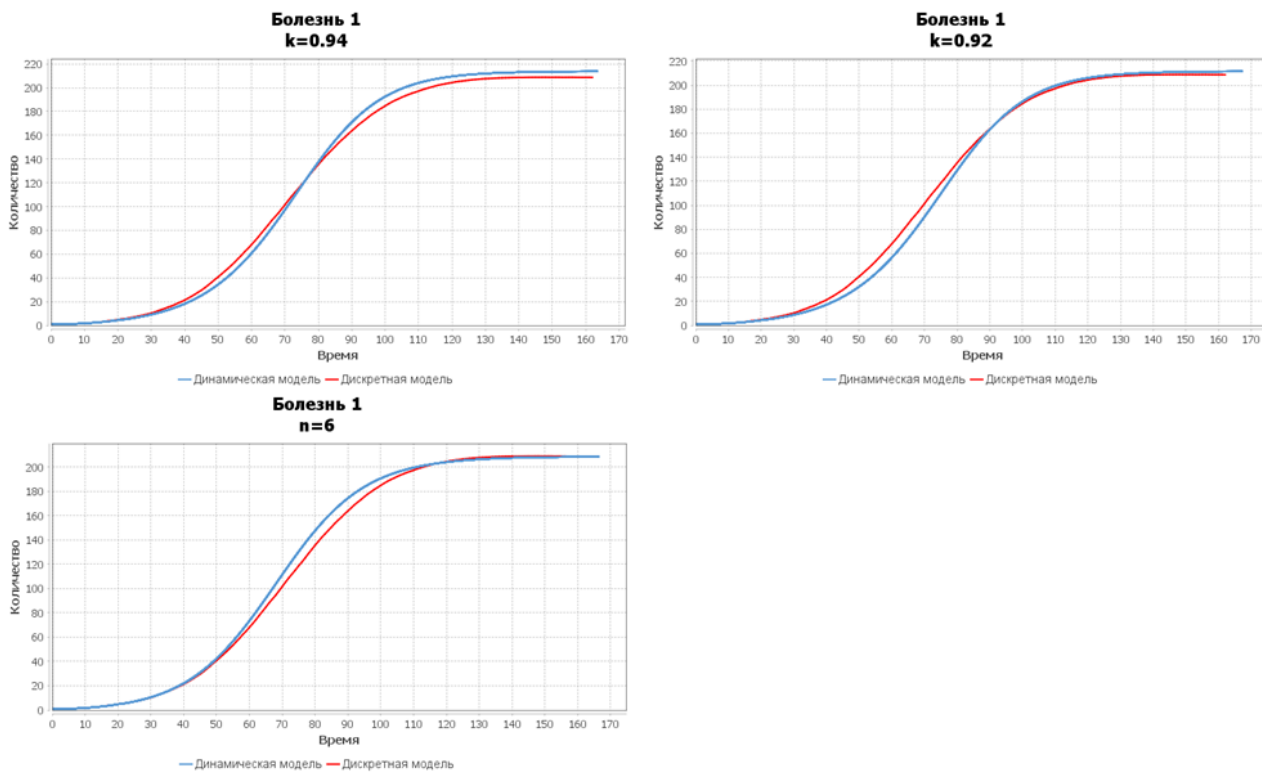

Рисунок 5. Болезнь 1, подбор коэффициентов

Сравним теперь абсолютные значения для полученных коэффициентов по следующим параметрам: продолжительность, здоровых на конец эпидемии,

НАУКА И ОБРАЗОВАНИЕ: ВЕКТОРЫ РАЗВИТИЯ

умерших на конец эпидемии и отклонение функции общего числа случаев заражения от результатов дискретной модели ($\Delta T = \sum_{i=0}^m |T_{1i} - T_{2i}|$)

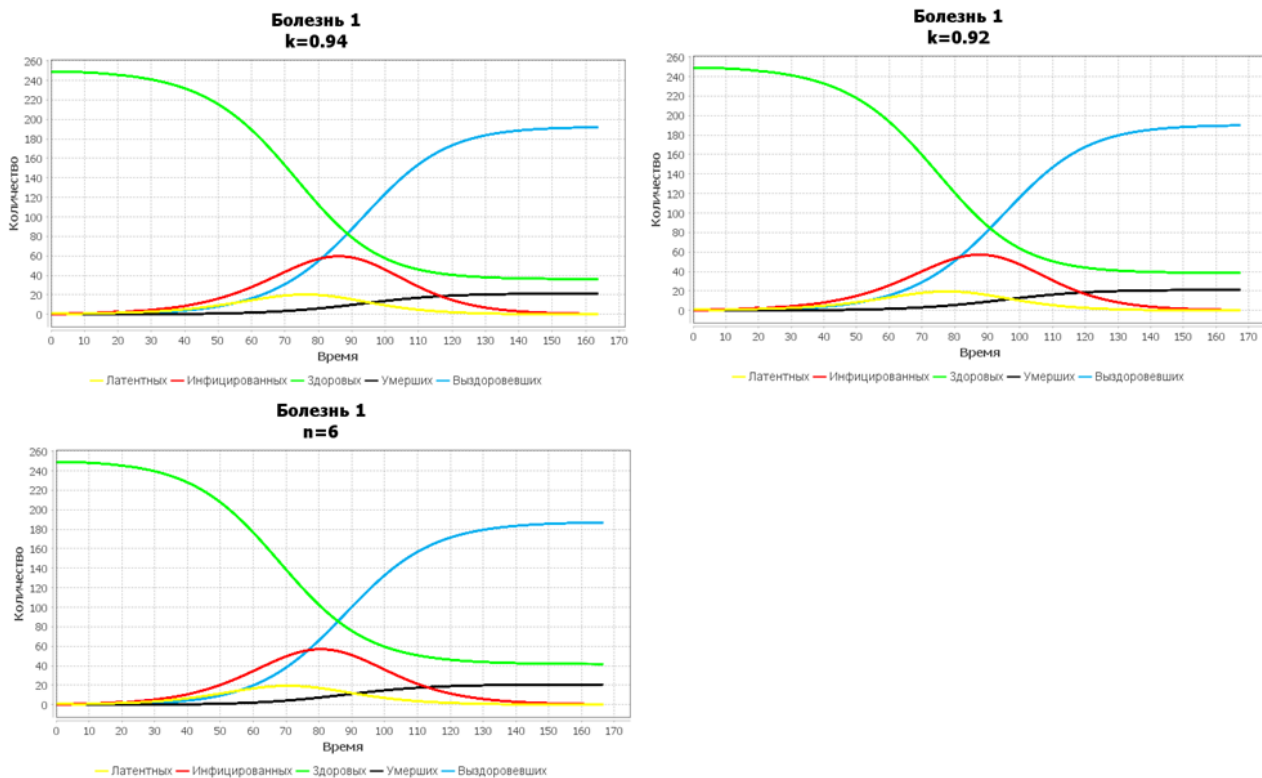
Таблица 1.

Параметр	Дискретная модель	Динамическая модель			
		k=1	k=0.94	k=0.92	n=6
Продолжительность	161	154	164	167	166
Здоровых	40.5	30.3	36.3	38.5	41.8
Умерших	20.5	21.9	21.3	21.1	20.8
ΔT	-	1609	686	574	524

Рассмотрим несколько измененных вариантов болезни.

Увеличим заразность вдвое, а остальные параметры оставим прежними. То есть теперь: $p_i=0.4$, $p_d=0.1$, $\lambda=5$, $\tau=15$, $n=250$, $s=100$.

Используя описанные выше способы получим три варианта коэффициента: $k_1=0.95$, $k_2=0.92$, $n=7$. Соответственно графики распространения инфекции будут иметь вид:



Рисунок 6. Болезнь 2, подбор коэффициентов

В абсолютных значениях получим:

Таблица 2.

Параметр	Дискретная модель	Динамическая модель			
		k=1	k=0.95	k=0.92	n=7
Продолжительность	97	90	93	95	96
Здоровых	2.5	2.1	2.7	3.1	3.1
Умерших	25.1	24.7	24.7	24.6	24.6
ΔT	-	602	281	176	98

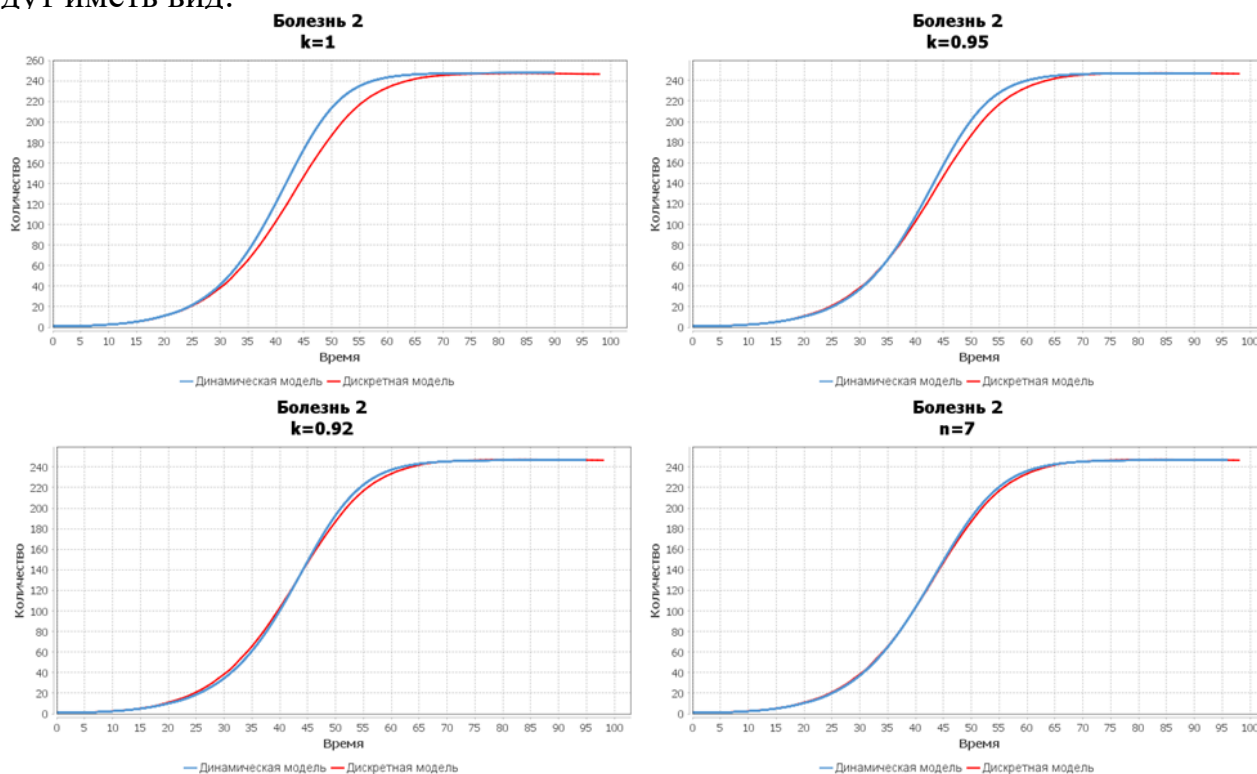
И приведем случай, когда активная стадия болезни увеличена вдвое. Параметры имеют вид: $p_i=0.2$, $p_d=0.1$, $\lambda=5$, $\tau=30$, $n=250$, $s=100$.

НАУКА И ОБРАЗОВАНИЕ: ВЕКТОРЫ РАЗВИТИЯ

Получим коэффициенты: $k_1=0.95$, $k_2=0.93$, $n=10$.



Рисунок 7. Болезнь 3, подбор коэффициентов

В абсолютных значениях:

Таблица 3.

Параметр	Дискретная модель	Динамическая модель			
		k=1	k=0.95	k=0.93	n=10
Продолжительность	149	143	148	150	153
Здоровых	2.3	2.1	2.7	3.0	3.0
Умерших	25.2	24.7	24.7	24.6	24.6
ΔT	-	840	298	190	82

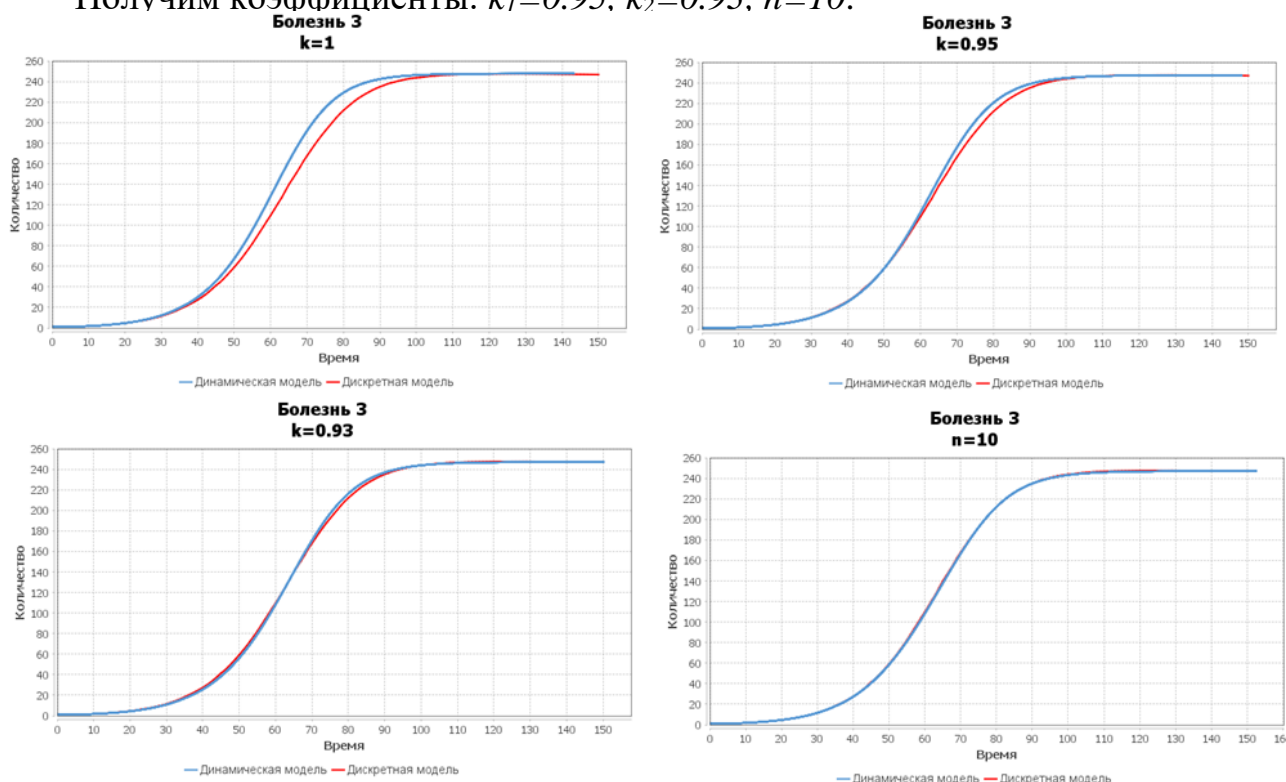
Параметр «смертельность», в случае, когда повторное заражение невозможно, не влияет на процесс заражения, поэтому его можно не рассматривать отдельно.

Вывод. В статье описан метод уточнения коэффициентов динамической SEIR модели при помощи имитационного моделирования. Такой метод может быть использован, в частности, для уточнения динамики заболеваемости на начальном этапе эпидемии. Ранние стадии распространения болезни характеризуются недостаточным развитием методик выявления зараженных, что приводит к недостоверным статистическим данным за этот период и влияет на качество динамической модели. С ходом распространения эпидемии методы выявления новых случаев заболеваний становятся надежнее, тестирование на наличие патогена более массовым, а это повышает достоверность статистических данных. Таким образом появляется возможность выбора период эпидемии, в котором данные о новых случаях можно считать достаточно достоверными и построить имитационную модель, близкую к динамической на соответствующем временном отрезке. Эта имитационная модель далее используется описанным выше способом для уточнения коэффициентов динамической модели.

НАУКА И ОБРАЗОВАНИЕ: ВЕКТОРЫ РАЗВИТИЯ

Имея более точную динамическую модель, можно определить вероятную динамику заражения на ранних этапах и количество не зафиксированных официальной статистикой случаев.

В дальнейшем можно усложнять модель болезни добавляя новые значимые факторы, такие как медицинская помощь, изоляция инфицированных, повторные заражения, дополнительные источники инфекции и др.

Список литературы

1. Баталин Р. М. *Оптимальное управление в моделях эпидемий трансмиссивных заболеваний с SEI-SEIR системами* / Р. М. Баталин, В. А. Терлецкий // *Известия Иркутского государственного университета. Серия Математика.* – 2015. – Т. 14. – С. 18-30.
2. Васильев Ф. П. *Методы оптимизации* / Ф. П. Васильев. – М.: Факториал Пресс, 2002. – 824 с.
3. Карпов Ю. *Имитационное моделирование систем. Введение в моделирование с AnyLogic 5.* – СПб.: БХВ-Петербург, 2006. – 400 с.
4. Радько Н.М. *Пиковая оценка для информационных эпидемий, распространяющихся по модели SEIR [Текст]* / Н.М. Радько, А.С. Авдеев // *Информация и безопасность.* – 2014. – Т. 17. – Вып. 7. – С. 74-79.
5. Allen, L.J.S & Burgin, A. (2000). *Comparison of deterministic and stochastic SIS and SIR models in discrete time. Mathematical Biosciences, 163, 1 - 33.*
6. Newton E. Reiter P. *A Model of the Transmission of Dengue Fever with an Evaluation of the Impact of Ultra-Low Volume (ULV) Insecticide Applications on Dengue Epidemics/ E. Newton, P.Reiter – The American Journal of Tropical Medicine and Hygiene, Volume 47, Issue 6, 1 Dec 1992, p. 709 – 720.*
7. Ross R. *Report on the prevention of malaria in Mauritius* / R. Ross – N. Y.: E. P. Dutton & Company, 1908.

Технические науки

Гарькавский Александр Александрович,

студент, кафедра «Городское строительство и хозяйство»;

Емельянова Александра Геннадьевна,

студент магистратуры, кафедра «Городское строительство и хозяйство»;

Муталиев Магомед Хаважевич,

студент магистратуры, кафедра «Городское строительство и хозяйство»;

Кесян Эльмира Муратовна,

студент магистратуры, кафедра «Городское строительство и хозяйство»,

ФГБОУ ВО «Донской государственный технический университет»,

г. Ростов-на-Дону

ТЕНДЕРЫ НА СТРОИТЕЛЬСТВО: ВИДЫ И ОСОБЕННОСТИ ПРОВЕДЕНИЯ

Аннотация. В статье рассматривается процедура проведения тендерных торгов на ремонтно-строительные и другие работы, а также приведена классификация тендеров с учетом способа их проведения. В настоящее время тендер выступает эффективным инструментом заказчика по выбору наиболее эффективных условий и выгодных предложений подрядных организаций.

Ключевые слова: тендер, заказчик, подрядная организация, торги, строительство, ремонтно-строительное производство, конкуренция.

В современном мире экономические отношения в сфере строительства развиваются с большой скоростью. Сами же экономические отношения в стро-

НАУКА И ОБРАЗОВАНИЕ: ВЕКТОРЫ РАЗВИТИЯ

ительстве являются, как и одними из самых прибыльных, так и одними из самых высокозатратных [1, 2].

В современных реалиях каждый заказчик преследует цель найти такую фирму, которая бы за короткий срок с минимальными затратами и высоким качеством выполнила необходимые работы. Так как на данный момент в сфере строительства присутствует большое количество строительных организаций, то выбор оптимального соотношения цены, качества и сроков строительства является сложной задачей [3]. Поэтому для выбора наиболее выгодного решения заказчик проводит тендер на строительство.

Тендер на строительство – это конкурентная процедура отбора организаций, оказывающих строительно-монтажные, ремонтно-строительные и другие работы, за право выполнения работ или обеспечения заказчика необходимыми материалами. Заказчиком может выступать как физическое или юридическое лицо, так и государство. Для победы в торгах строительная фирма может прибегнуть к двум способам: первый – это ранняя договоренность с заказчиком, однако данный способ преследуется по закону, и второй способ, которым пользуется большинство фирм, – это предложение наиболее выгодных условий по реализации проекта [4]. При этом не каждая строительная организация допускается к участию в тендере. К участию в торгах не допускаются организации, которые предоставили неверную информацию о своем финансовом положении и мощностях, а также другую информацию. К торгам также не будет допущена организация, признанная банкротом или не имеющая необходимых допусков и лицензий на выполнение работ, которые вынесены на торги.

По способу проведения тендеры можно классифицировать на следующие виды:

– Открытые торги. В них могут принимать участие все подрядные организации. Данный способ является основным способом проведения торгов на строительство.

– Закрытые торги. В данном виде торгов заказчик сам выбирает организации, которые будут участвовать в торгах и отправляет им приглашения. Такой вид торгов проводится в том случае, если количество подрядных организаций способных выполнить работу, ограничено. Закрытые торги проводятся при невозможности провести открытый тендер. На это могут быть такие причины как секретность работ или их срочность. Также причиной проведения закрытых торгов может являться неоправданно большая сумма расходов на проведение конкурентной процедуры.

– Открытые торги с предварительной квалификацией. В данном тендере участие может принимать только та организация, которая допущена к участию в торгах по результатам предварительной квалификации. Такой вид тендера проводится в том случае, если количество подрядных организаций, которые желают участвовать в торгах, велико, а заказчик стремится сократить их количество.

Непосредственно процесс организации тендерных торгов можно разделить на несколько этапов:

1. Принятие решения о проведении торгов. На данном этапе формируются основные задачи тендерных торгов.

2. Приглашение к участию. На этом этапе документально излагаются цели тендера и требования к организациям, которые будут принимать участие в тор-

НАУКА И ОБРАЗОВАНИЕ: ВЕКТОРЫ РАЗВИТИЯ

гах. Составляется документ, включающий сроки проведения торгов, требования к участникам, описание компании заказчика, формулировку основных задач, описание необходимого результата, критерии оценки претендентов, критерии подачи заявки. Затем данный документ направляется участникам для рассмотрения.

3. Выбор компаний-участников. На данном этапе происходит непосредственное приглашение строительных организаций на конкурентную процедуру. При открытом тендере приглашение осуществляется с помощью специальных интернет-сайтов и т.д. При закрытом виде торгов строительные фирмы приглашаются непосредственно организатором торгов.

4. Уточнение позиций. На данном этапе подрядные организации, заинтересованные участвовать в торгах, обращаются к заказчику для уточнения данных и получения дополнительной информации.

5. Презентация предложений. Выполняется презентация решения по заданию заказчика. Подрядная организация, представляя свое решение, пытается убедить заказчика, что оно является наиболее выгодным и эффективным.

6. Окончательный отбор. На этом этапе руководители компании-заказчика выбирают победителя торгов.

7. Объявление победителя и заключение контракта. На данном этапе объявляется победитель тендера, тендерные торги завершаются.

В настоящее время тендер представляет собой эффективный инструмент, который позволяет заказчику выбирать наиболее выгодные для себя предложения подрядных организаций, а также добиваться экономии средств, снижения сроков строительства и повышения качества выполняемых работ.

Список литературы

1. Сухинин С.А. Тенденции трансформации специализации экономики регионов Юга России // Организационно-экономические проблемы регионального развития в современных условиях: материалы научно-практической конференции молодых ученых, аспирантов и студентов. Симферополь: Крымский федеральный университет им. В.И. Вернадского, 2020. – С. 192-194.
2. Штайнер В.Ю., Новоселова И.В., Гарькавский А.А. Инвестиционно-строительный инжиниринг в России // Актуальные направления современной науки, образования и технологий: материалы Всероссийской научно-практической конференции. – Чебоксары: Негосударственное образовательное учреждение дополнительного профессионального образования «Экспертно-методический центр», 2020. – С. 127-131.
3. Буланова А.С., Сеферян Л.А., Тарасенко Д.М. Совершенствование управления эксплуатацией жилищного фонда города в современных условиях // Евразийское Научное Объединение. – 2017. – Т. 1. – № 5 (27). – С. 36-37.
4. Устойчивое развитие территорий, городов и предприятий: монография / С.Г. Шеина, И.Ю. Зильберова, В.Ф. Касьянов [и др.]; под общ. ред. С.Г. Шеиной; Донской гос. техн. ун-т. – Ростов-на-Дону: ДГТУ. – 2018. – 144 с.

УДК. 614.849/ 796.088

Инюткин Владимир Александрович,

*помощник начальника караула,
пожарно-спасательная часть № 19 первого ПСО ФПС ГПС ГУ МЧС
России по Тульской области»,
г. Тула, Россия;*

Маринич Евгений Евгеньевич,

*кандидат педагогических наук, преподаватель,
ФГБОУ ВО «Ивановская пожарно-спасательная академия ГПС МЧС России»,
г. Иваново, Россия*

К ВОПРОСУ ОЦЕНКИ ЭФФЕКТИВНОСТИ ТРЕНИРОВОК ПОЖАРНЫХ-СПАСАТЕЛЕЙ НА ПРАКТИЧЕСКИХ ОБЪЕКТАХ

Аннотация. В статье рассматривается вопрос об оценке профессионально-значимых качеств пожарных-спасателей и определении эффективности, используемых на практических занятиях учебно-тренировочных комплексов (УТК)

Ключевые слова: профессиональная и физическая подготовка, пожарные-спасатели, методы исследования, учебно-тренировочные комплексы (УТК), СИЗОД, УТК «Грот», УТК «Лава».

Работа пожарного-спасателя протекает в постоянно меняющейся обстановке. Одновременно с нервно-психическим напряжением пожарные-спасатели подвергаются высоким физическим нагрузкам, работают в специальной одежде и снаряжении, включая средства индивидуальной защиты.

Эффективная деятельность пожарных-спасателей является одним из основных факторов, влияющих на успешное проведение спасательных работ при пожаре, снижение масштабов развития пожаров и убытков от них.

Эффективность деятельности достигается:

- современным уровнем развития материально-технической оснащенности;
- профессиональным мастерством;
- высоким уровнем организации оперативно-тактических действий подразделений ГПС на пожаре, реализующей возможности современной техники.

Приоритетами развития пожарных-спасателей являются:

- повышение эффективности организации профессиональной деятельности;
- совершенствование системы физической подготовки;
- повышение эффективности организации оперативно-тактических действий по тушению пожаров;
- обеспечение безопасных условий труда пожарных-спасателей.

Одним из основных методов решения этих проблем являются тренировки пожарных-спасателей, проводимые на должном уровне, в условиях максимально приближенным к реальным. Для того, чтобы определить эффективность проводимых тренировок, необходимо выработать определенную методику, направленную для определения уровня профессиональной подготовки, в том числе физической подготовки пожарных-спасателей. Оценка эффективности проводимых тренировок в совокупности с методами основывается и на определение уровня физической подготовки пожарных-спасателей до и после тренировок на практических объектах. В научно-исследовательской работе «Разработка программы физической подготовки личного состава ПСЧ-19 ФГКУ «19 ОФПС МЧС России по Тульской области», основываясь на экспериментальном

НАУКА И ОБРАЗОВАНИЕ: ВЕКТОРЫ РАЗВИТИЯ

исследовании эффективности практических занятий с использованием новейших учебно-тренировочных комплексов, определены методы исследования по определению эффективности практических занятий (тренировок) на учебно-тренировочных комплексах «Грот» и «Лава».

Методы исследования

1. Анкетирование - эмпирический социально-психологический метод получения информации на основании ответов на специально подготовленные, отвечающие основной задаче исследования вопросы, составляющие анкету [11,12].

Всем испытуемым после практического занятия в УТК «Грот» было предложено ответить на следующие вопросы:

1 вопрос. Какой опыт получили Вы вовремя занятия в УТК «Грот»:

- а) Считаю, что приобрёл новый опыт работы, с применением СИЗОД.
- б) Опыт работы, полученный мной на занятиях в УТК крайне мал.
- в) Считаю, что на занятии не научился ничему новому.

2 вопрос. При работе в УТК «Грот» оцените степень воздействия на психику пожарного следующих эффектов: звуковых, световых, дымовых (в баллах):

- 1 2 3 4 5 (1-не было воздействия, 2-слабое, 3-среднее, 4-выше среднего, 5 - сильное воздействие).

3 вопрос. Оцените степень сложности лабиринта в УТК «Грот» (в баллах).

- 1 2 3 4 5 (1-очень простой, 5 - очень сложный).

4 вопрос. Оцените тяжесть работы с манекеном в УТК «Грот».

- 1 2 3 4 5 (1-очень легкая работа, 5 - очень тяжелая работа).

5 вопрос. Что нового Вы получили (узнали) после занятий в УТК «Грот»?

2. Обратная связь - понятие, пришедшее в психологию из кибернетики. Трактуются как знаковые сообщения, вырабатываемые объектом взаимодействия в ответ на воздействия субъекта взаимодействия, получаемые последним и используемые им для корректировки дальнейшего взаимодействия с объектом. Сотрудникам было предложено в свободной форме написать, что нового они узнали (какие новые навыки приобрели) после занятий в учебно-тренировочных комплексах.

3. Наблюдение - один из основных, наиболее распространенный в педагогической психологии (и в педагогической практике в целом) эмпирический метод изучения человека. Под наблюдением понимается целенаправленное, организованное и определенным образом фиксируемое восприятие исследуемого объекта. Результаты фиксации данных наблюдения называются описанием поведения объекта.

Главными особенностями метода наблюдения являются: непосредственная связь наблюдателя и наблюдаемого объекта; пристрастность (эмоциональная окрашенность) наблюдения; сложность (порой - невозможность) повторного наблюдения.

4. Интегральный показатель



Рис.1. Интегральный показатель качества подготовки пожарных-спасателей

Для определения качества подготовки пожарных-спасателей на УТК «Грот», необходимо из четырех показателей выделить два, это физический и психологический, так как при тренировках в непригодной для дыхания среде и/или при высоком тепловом воздействии профессиональные и интеллектуальные показатели в меньшей степени влияют на подготовку.

Оценка психологического показателя пожарных-спасателей при проведении занятий на тренировочном комплексе, менее актуальна чем физическая, так как при периодичных тренировках, у пожарных-спасателей исчезает страх перед неизвестным и появляется уверенность в себе.

Из данного алгоритма событий вытекает один способ в оценке подготовки пожарных-спасателей при тренировках на УТК – это оценка уровня физической подготовленности.

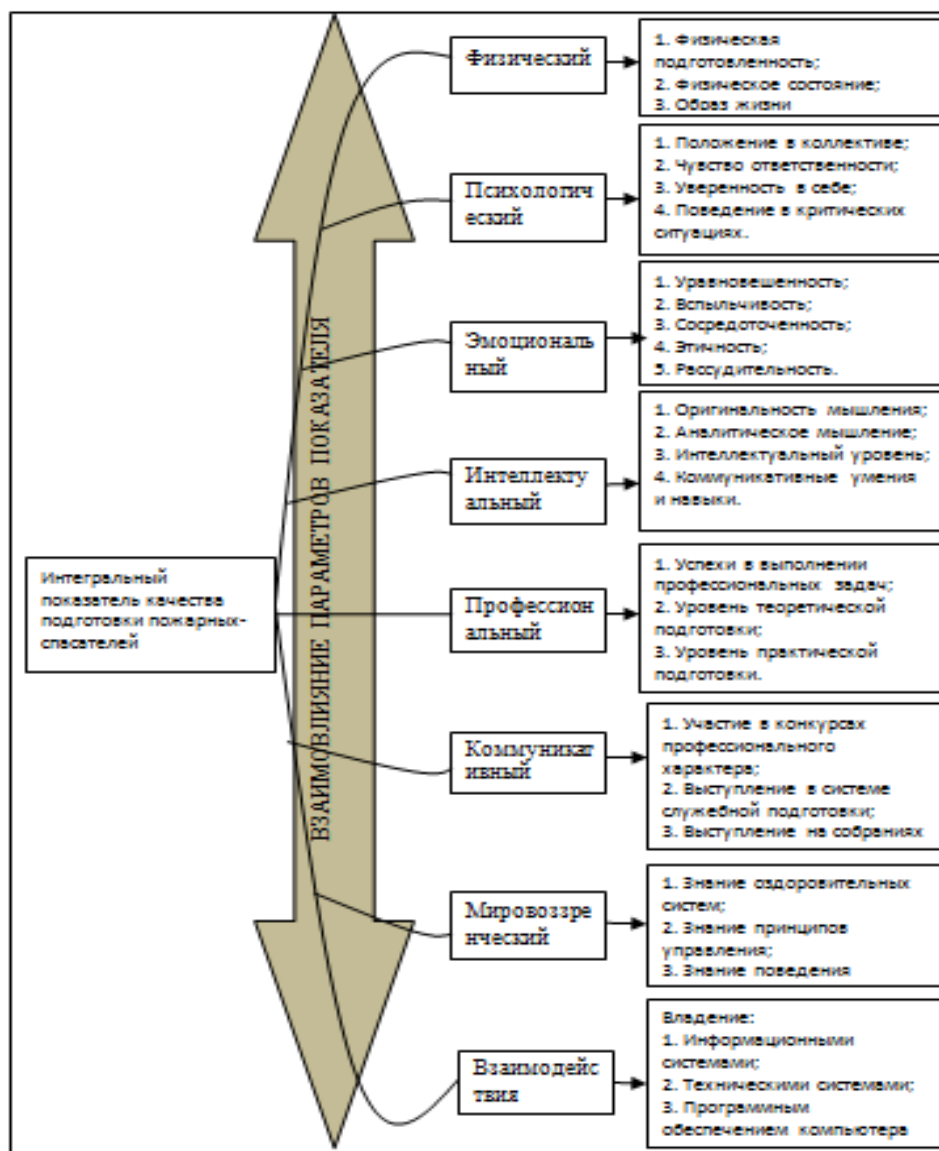
Таким образом, основываясь на экспериментальном исследовании эффективности практических занятий в учебно-тренировочных комплексах «Грот» и «Лава», а так же полученной оценки уровня физической подготовки пожарных-спасателей на них. После проведенных тренировок на рассматриваемых комплексах установлено, что УТК «Грот» и «Лава» являются эффективными тре-

нировочными объектами, а практические тренировки пожарных-спасателей на данных объектах повышают уровень профессиональных качеств.

Список литературы:

1. Апарин В.Е. Методы оценки физической работоспособности человека: Учебное пособие / В.Е. Апарин, Б.Е. Коротков, Г.К. Корчагин, Н.В. Фролова. – Воронеж: ВГТУ, 1998. – 50 с.
2. Ажицкий К.Ю., Гальчинский В.А. Об оценках общей физической работоспособности по уровню максимального потребления кислорода // Теория и практика физической культуры. – 1991. – №12. – С. 12-27.
3. Кадыров, Р.М. Модель построения физической подготовки / Р.М. Кадыров, И.И. Михаил, В.Д. Гетьман // Актуальные проблемы физической и специальной подготовки силовых структур. – 2016. – № 8. – С. 25-29.;
4. Ткачѳв, В.И. Физическая подготовка сотрудников государственной противопожарной службы МЧС России в составе пожарного расчѳта / В.И. Ткачев, В.П. Шульженко. – Белгород: Изд-во Бел. ГУ, 2006. –104 с.
5. Уколов, А.В. Методика физической подготовки в ВУЗах ГПС МЧС России / А.В. Уколов, Д.В. Жернаков, А.Н. Слепов, С.Н. Шишкин; под общей редакцией В.С. Артамонова. – СПб.: Санкт-Петербургский университет ГПС МЧС России, 2013. –124 с.

Коптева Альбина Анатольевна,

доцент кафедры «Технология продуктов из растительного сырья и парфюмерно-косметических изделий»,
МГУТУ им. К.Г. Разумовского (ПКУ),
г. Москва

ЦИТРУСОВЫЕ ЭФИРНЫЕ МАСЛА КАК ЕСТЕСТВЕННЫЕ АНТИОКСИДАНТЫ В СОСТАВЕ ПИЩЕВЫХ ПРОДУКТОВ

Аннотация. В работе проведен обзор природных антиоксидантов, применяемых в составе пищевых продуктов. Описаны состав и свойства цитрусовых эфирных масел. Проведены предварительные исследования окислительной стабильности растительного масла с добавлением смеси цитрусовых эфирных масел.

Ключевые слова: антиоксиданты, оксидативный стресс, эфирные масла цитрусовых.

Одним из приоритетов Доктрины продовольственной безопасности Российской Федерации”, утвержденной Указом Президента Российской Федерации от 21.01.2020 г. № 20, является производство пищевых продуктов, отвечающих современным требованиям качества и безопасности. Качественные пищевые продукты предполагают содержание не только питательных веществ, но и функциональных ингредиентов, улучшающих состояние здоровья населения.

Ухудшение экологической обстановки и высокий темп жизни являются причинами высокого уровня заболеваемости и сокращения продолжительности жизни населения.

В настоящее время одной из главных причин ухудшения состояния здоровья является оксидативный (окислительный) стресс [1]. С процессами окисления связаны онкологические, сердечно-сосудистые, нейродегенеративные (болезни Альцгеймера, Паркинсона), диабет, воспалительные процессы, вирусные заболевания, атеросклероз и старение. На сегодняшний день самыми распространѳнными являются сердечно-сосудистые заболевания и остаются главой проблемой в большинстве стран современного мира. По статистике, ежегодно

НАУКА И ОБРАЗОВАНИЕ: ВЕКТОРЫ РАЗВИТИЯ

от сердечно-сосудистых заболеваний в Европе умирают 4 млн человек, из которых 1 млн приходится на Россию [2].

Окислительный стресс вызывает разрушение биомолекул под действием свободных радикалов и нарушение окислительно-восстановительной сигнальной системы.

Эпидемиологические исследования подтверждают, что частота заболеваний, связанных с окислительным стрессом, снижена у лиц, потребляющих большое количество овощей и фруктов, богатых природными антиоксидантами.

Антиоксиданты в составе продуктов питания имеют важное значение, как технологически-функциональные ингредиенты, предотвращая окислительные процессы. Также, присутствуя в рационе человека, они оказывают позитивное действие на организм, способствуя замедлению процессов старения, предотвращая разрушение клеточных мембран, повышая устойчивость организма к воздействию ионизирующего излучения, повышая устойчивость организма к действию вредных факторов внешней среды, усиливая иммунитет, нормализуя функции систем и органов, в том числе сердечно-сосудистой и нервной, проявляя антиканцерогенное действие [3].

Антиоксиданты представляют собой соединения различного химического строения, природного или синтетического происхождения, которые выступают ингибиторами (In) процессов окисления, то есть, способны замедлять окисление путем захвата свободных радикалов:

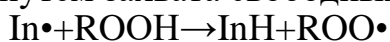

Преимущественно антиоксиданты взаимодействуют с органическими веществами. Механизм действия связан с тем, что антиоксиданты, имея подвижный атом водорода с ослабленной связью углерода, разрушают гидропероксиды или взаимодействуя со свободными радикалами образуют менее активные, отдавая свой электрон.

Одними из главных представителей природных антиоксидантов являются токоферолы, полифенолы, флавоноиды, каротиноиды, лецитины, витамины А, С [3].

Структурная формула антиоксидантов представлена на рисунке 1.

Рисунок 1. Структурная формула токоферолов

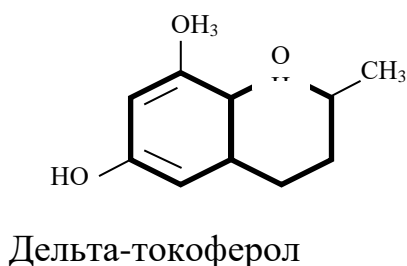
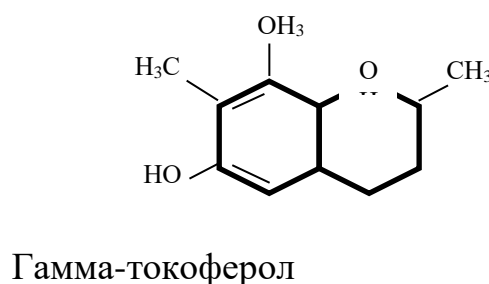
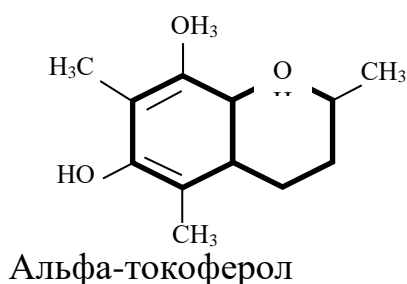

НАУКА И ОБРАЗОВАНИЕ: ВЕКТОРЫ РАЗВИТИЯ

На сегодняшний день высокий спрос на натуральные пищевые продукты стимулирует поиски новых веществ, проявляющих антиоксидантные свойства.

Ряд исследований [3-7] подтверждает, что перспективной пищевой добавкой, проявляющей антиоксидантные свойства, являются цитрусовые эфирные масла.

Россия относится к крупным потребителям эфирных масел цитрусовых, применяемых в основном в качестве ароматизаторов пищевых продуктов.

Эфирные масла получают методом прессования или дистилляции с паром из кожуры плодов цитрусовых. В состав таких масел входят в основном летучие компоненты - терпены и кислородсодержащие соединения (сесквитерпены). Более 90 % составляют монотерпеновые углеводороды, в основном лимонен, но антиоксидантные свойства больше выражены у β -пинен, мирцен, α - и β -терпинены и даже превосходят токоферол [8]. Ненасыщенные сопряженные двойные связи в структурной формуле монотерпенов определяют их высокую реакционную способность (рисунок 2). Они могут быть «ловушками» свободных радикалов.

Рисунок 2. Структурная формула монотерпеновых углеводородов

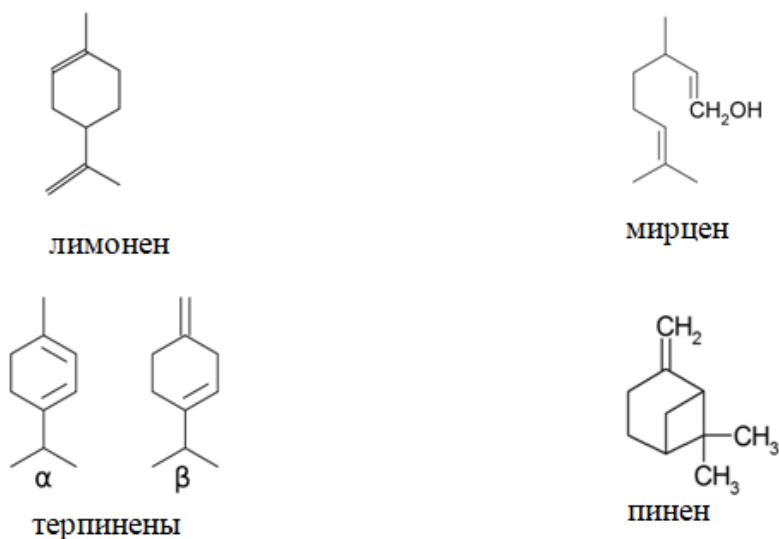

Компонентный состав эфирных масел цитрусовых представлен в таблице 1.

Таблица 1.

Основные компоненты цитрусовых масел

Наименование компонента	Содержание компонента, %			
	Бергамотовое	Апельсиновое	Мандариновое	Лимонное
Лимонен	36,54	93,42	68,8	57,98
β -пинен	8,63	0,91	2,15	14,31
n-Цимен	7,24	1,66	16,06	2,64
γ -Терпинен	2,2	-	5,85	10,51
α -Пинен	1,47	0,94	2,87	2,36
Мирцен	0,95	2,05	1,66	1,48
Всего углеводов, %	58,73	99,13	99,22	98,54
Всего кислородсодержащих углеводов, %	41,27	0,87	0,78	1,46

НАУКА И ОБРАЗОВАНИЕ: ВЕКТОРЫ РАЗВИТИЯ

Помимо летучих компонентов, в маслах из кожуры цитрусовых присутствует также небольшие количества (2-15%) нелетучих веществ с антиоксидантными свойствами (кумарины, псоралены и полиметоксилированные флавоны) [9].

Процессы окислительной порчи преимущественно проходят в жирах при контакте воздуха с липидами. Интенсификации процесса способствует действие внешних факторов, таких как воздействие света, нагревание, присутствие следов металлов. В результате самоокисления в жирах накапливаются пероксидные радикалы, позволяющие жирам взаимодействовать с кислородом.

Были проведены предварительные исследования влияния цитрусовых эфирных масел на устойчивость жиров к окислению. Степень прогоркания жиров измеряли показателями перекисное число и анизидиновое число, характеризующих содержание первичных и вторичных продуктов окисления соответственно. Результаты представлены в таблице 2.

Таблица 2.

Определение степени прогоркания жиров

Наименование показателя	Значение показателя		
	Рафинированное дезодорированное подсолнечное масло		Рафинированное дезодорированное подсолнечное масло с добавлением смеси эфирных масел цитрусовых
	после вскрытия бутылки	после хранения в течение 2 недель	после хранения в течение 2 недель
Перекисное число, ммоль активного кислорода /кг	0,2	0,7	0,3
Анизидиновое число	2,1	2,4	2,2

В результате исследований было выявлено, что жиры, содержащие смеси эфирных масел цитрусовых дольше сохраняют свою устойчивость к окислению, относительно жиров, не содержащих эфирные масла.

Предварительные исследования показали эффективность применения цитрусовых эфирных масел в качестве антиоксидантов жиров и жиросодержащих продуктов.

Таким образом, применение цитрусовых эфирных масел является одним из путей решения проблемы дефицита антиоксидантов, способствующих улучшению качества пищевых продуктов и защите организма человека от неблагоприятных условий окружающей среды.

Список литературы

1. Маркова А.В., Ступаченко К.А., Марчевская А.А. Действие антиоксидантов пищи на организм человека // *European reserch. Сборник статей XXVII Международной научно-практической конференции.* – Пенза: Наука и Просвещение, 2020. – С. 15-17.
2. *Мировая статистика сердечно – сосудистых заболеваний.* – URL: <https://dhzb.ru/otdelenie-serdechno-sosudistoy-i-grud/statistika-serdechno-sosudistykh-zabo> (дата обращения: 08.11.2020).
3. Савельев В.А. *Растениеводство. Учебное пособие.* – СПб: Лань, 2019. – 316 с.
4. Эфирные масла из отходов реализации и потребления плодов цитрусовых / В.В. Забусова, Е.А. Демакова, В.Н. Паршикова и др. // *Химия растительного сырья.* – 1999. – № 4. – С. 105-111.

НАУКА И ОБРАЗОВАНИЕ: ВЕКТОРЫ РАЗВИТИЯ

5. Пути повышения качества продукции в сахарной промышленности: Лекция для заочников курсов "Повышение техн.-экон. знаний работников сах. пром-сти" / А. А. Славянский, А. Р. Сапронов. – М.: Агропромиздат, 1985. – 39 с.
6. Славянский А.А. Сахар: назначение, свойства и производство. Учебное пособие. – М.: МГУТУ им. К.Г. Разумовского (ПКУ), 2012. – 213 с.
7. Богодист-Тимофеева Е.Ю., Калиновская Т.В., Ножко Е.С. Инновационные технологии использования эфиромасличной продукции в производстве продуктов питания // Научный и инновационный потенциал развития производства, переработки и применения эфиромасличных и лекарственных растений. Материалы Международной научно-практической конференции. Научный редактор В.С. Папитецкий. Ответственные редакторы Л.А. Радченко, Н.В. Невкрытая. — Симферополь: ООО "Издательство Типография «Ариал», 2019. – С. 302-311.
8. Ponce A.G., Del Valle C.E., Roura S.I. Natural essential oils as reducing agents of peroxidase activity in leafy vegetables // Lebensmittel.Wissenschaft. and Technologe. – 2004. – № 37. – С. 199-204.
9. Njoroge S.M., Ukeda H., M. Sawamura, Changes of the volatile profile and artifact formation in Daidai (Citrus aurantium) cold-pressed peel oil on storage. // Journal of Agricultural and Food Chemistry. – 2003. – № 51. – С. 4029-4035.

Новоселова Ирина Валерьевна,

старший преподаватель, кафедра «Городское строительство и хозяйство»;

Конфиндратов Максим Олегович,

студент, кафедра «Городское строительство и хозяйство»;

Тютюнникова Надежда Петровна,

студент магистратуры, кафедра «Городское строительство и хозяйство»;

Муталиев Магомед Хаважевич,

студент магистратуры, кафедра «Городское строительство и хозяйство»

ФГБОУ ВО «Донской государственный технический университет»,

г. Ростов-на-Дону

ВНЕДРЕНИЕ ЭНЕРГОСБЕРЕГАЮЩИХ МЕРОПРИЯТИЙ В МНОГОКВАРТИРНЫХ ЖИЛЫХ ДОМАХ

Аннотация. В статье рассматривается актуальность внедрения энергосберегающих мероприятий при строительстве и эксплуатации жилых зданий. Мероприятия по энергосбережению и повышению энергоэффективности жилых домов позволяют снизить вред, наносимый окружающей среде, уменьшить затраты потребителей ресурсов на оплату коммунальных услуг и повысить уровень комфорта проживания в домах.

Ключевые слова: энергосбережение, энергоэффективность, ресурсосбережение, экологичность, многоквартирные дома, строительство.

Энергосбережение представляет собой совокупность организационно-правовых, научных, производственно-технологических и экономических мер, направленных на рациональное и эффективное использование возобновляемых и невозобновляемых ресурсов [1].

Энергосбережение выступает важным направлением для реализации цели сохранения природных ресурсов и бережного отношения к окружающей среде.

В целом энергосбережение влечет за собой изменение общего стиля жизни потребителей ресурсов, выражающееся в ограничении и уменьшении потребления ресурсов и наиболее рациональном использовании энергии.

НАУКА И ОБРАЗОВАНИЕ: ВЕКТОРЫ РАЗВИТИЯ

Сокращение потребления энергии путем использования современных технологий и устройств является важным аспектом энергоэффективности [2]. Энергоэффективность представляет собой комплекс мероприятий, направленных на оптимизацию использования энергетических ресурсов, как в производственной, так и бытовой сфере.

В настоящее время в России энергоэффективные мероприятия внедряются и реализуются в соответствии с Федеральным законом №261 «Об энергосбережении и о повышении энергетической эффективности, и о внесении изменений в отдельные законодательные акты Российской Федерации».

Результат строительной деятельности оказывает существенное влияние на окружающую среду. Здания и сооружения, как при их возведении, так и на протяжении всего жизненного цикла представляет угрозу для окружающей среды, которая выражается в нарушении естественных ландшафтов, уничтожении флоры, выбросах углекислого газа и бытовых отходов, загрязнении водоемов и значительном расходе пресной воды, что ведет к самым негативным последствиям [3, 4]. Человек при удовлетворении своих потребностей путем строительства зданий и расходования при этом невозобновляемых источников энергии воздействует на экологию.

Внедрение энергосберегающих технологий и применение экологичных материалов улучшает экологические характеристики зданий на всем протяжении их жизненного цикла и является важным направлением при реализации государственной политики в области энергоэффективности и ресурсоэффективности.

В России подавляющее большинство многоквартирных домов были построены в прошлом веке. Ввиду того, что к таким объектам применялись уже устаревшие на сегодняшний день строительные нормы и правила, данные здания не отвечают современным требованиям энергоэффективности. В центральной части России типовые жилые дома потребляют на 70% больше тепловой энергии, чем аналогичные здания, построенные после принятия закона об энергосбережении. Таким образом, появление такого направления, как энергоэффективное строительство, является более чем актуальным.

Мероприятия по энергосбережению и повышению энергоэффективности многоквартирных жилых домов, предписанные действующим законодательством, позволяют повысить уровень комфорта проживания. Конечные потребители коммунальных ресурсов получают экономическую выгоду от снижения потребления энергии путем сокращения расходов на оплату коммунальных услуг, что обуславливает их интерес. Таким образом, ввиду того, что потребителю важен факт экономии энергии, то при выборе здания для проживания, он выберет энергоэффективный дом. В современных условиях при жесткой конкуренции на рынке строительных объектов, такой показатель потребительского качества здания, как его энергетическая эффективность, играет важную роль.

Высокие первоначальные вложения в практическое внедрение энергосберегающих технологий могут окупиться за счет дальнейших низких коммунальных платежей. После внедрения энергосберегающих мероприятий, затраты на эксплуатацию могут снизиться на 25-30%. Тем не менее, чтобы происходило снижение затрат на энергоресурсы, каждый потребитель этих ресурсов должен быть заинтересован в рациональном их использовании. Жителям многоквартирных домов следует принимать необходимые меры по обеспечению энер-

гоэффективности помещений и производить необходимые затраты, при этом у них должен быть стимул инвестирования: выгода, которую можно получить от экономии ресурсов, должна быть выше затрат на мероприятия по энергосбережению.

Внедрение мероприятий по повышению энергоэффективности позволяют повысить комфортность проживания в таком здании и увеличить в целом его рыночную стоимость. Однако для применения мероприятий по повышению энергоэффективности следует тщательно оценивать возможный экономический эффект. Кроме того, энергоэффективные здания должны возводиться при формировании и рациональном использовании природных ресурсов [5].

Величина первоначальных затрат, экономическая целесообразность и экологичность являются значимыми аргументами при принятии решений о возможности реализации энергосберегающих проектов и внедрении мер по повышению энергоэффективности зданий.

Расчет энергоэффективности зданий возможен при объективном и достоверном учете потребляемых ресурсов по зданию в целом и по каждому помещению в отдельности. Именно поэтому среди рекомендуемых мероприятий по повышению энергоэффективности жилых домов предусмотрена установка приборов учета электроэнергии, газа, воды и тепла.

Список литературы

1. Петров К.С., Воронцова О.В., Рубанова Е.А., Зленко Е.А. Проблемы повышения энергоэффективности строительной отрасли в Российской Федерации // *Инженерный вестник Дона*. – 2018. – № 4.
2. Шеина С.Г., Миненко Е.Н. Методика выбора энергоресурсосберегающих решений на этапе эксплуатации жилых зданий // *БСТ: Бюллетень строительной техники*. – 2017. – № 6 (994). – С. 54-55.
3. Зильберова И.Ю., Петров К.С., Калмыков Ю.С., Меликян В.М. Зарубежный опыт энергоэффективного строительства // *БСТ: Бюллетень строительной техники*. – 2018. – № 5 (1005). – С. 50.
4. Сухинин С.А. Особенности и проблемы экологической ситуации северо-восточной зоны Ростовской области // *Экология, здоровье и образование в XXI веке. Глобальная интеграция современных исследований и технологий: матер. III Кавказского экологического форума*. Грозный: Чеченский государственный университет, 2017. – С. 34-41.
5. Гиря М.А., Гиря Л.В. Перспективы применения зеленых стандартов и технологий в жилищном строительстве // *Инженерный вестник Дона*. – 2018. – № 3.

Чукарина Алла Васильевна,
руководитель группы лесных питомников,
филиал ФБУ ВНИИЛМ «Южно-европейская НИЛОС»,
ст. Вешенская, Ростовская область

**ВЛИЯНИЕ РАЗЛИЧНЫХ АГРОПРИЕМОВ ВЫРАЩИВАНИЯ
ПОСАДОЧНОГО МАТЕРИАЛА СОСНЫ КРЫМСКОЙ
НА ПРИЖИВАЕМОСТЬ И РОСТ В КУЛЬТУРАХ НА ПЕСКАХ**

Аннотация. Определены эффективные агроприемы выращивания сеянцев сосны крымской путем оценки биометрических показателей двухлетних сеянцев, а также приживаемости и роста их в культурах в условиях свежего бора.

Ключевые слова: жизнеспособность, ростовой потенциал, ограничен ассортимент пород, естественное возобновление древостоев.

Выращивание укрупненного посадочного материала было обусловлено тем, что использование стандартных сеянцев при лесоразведении и лесовосстановлении не всегда может гарантировать их жизнеспособность и ростовой потенциал при облесении песков и песчаных земель в степной зоне. Здесь не только ограничен ассортимент пород и практически отсутствует естественное возобновление древостоев, но и жесткие требования к качеству посадочного материала [1, с. 125]. В настоящее время приоритет по облесению принадлежит сосне крымской, но в последнее время молодые культуры имеют низкую приживаемость и сильно повреждаются ветровой эрозией легкоразвееваемых почв.

Возникла необходимость ввести новые агроприемы выращивания сосны крымской: снижение густоты посева и обработка биологически активными веществами (БАВ). Густота посевов варьировалась изменением нормы высева. Подобные исследования проводились в течение 10 лет в условиях степи [2, с. 8]. Препараты для обработки подобраны по «Государственному каталогу пестицидов и агрохимикатов, разрешенных к применению на территории РФ» [3].

Опытные посевы сосны крымской были выращены в Пигаревском лесном питомнике (Ростовская область, Шолоховское лесничество). Лесорастительные условия – свежая суборь В₂, почвы – черноземовидные супеси среднемощные слабогумусированные. Результаты исследований занесены в таблицу 1.

Таблица 1.

**Биометрические показатели двухлетних сеянцев сосны крымской,
выращенных с использованием различных агроприемов**

№ п.п.	Вариант агроприема	Диаметр, мм D±m	Высота сеян- ца, см h±m	Прирост 2-го го- да, см
1	Контроль – 460-480 шт./м ² (без обра- ботки)	3,90±0,14	12,6±0,3	5,2
Густота размещения растений				
2	340-360 шт./м ²	5,03±0,13	14,2±0,3	6,0
3	220-240 шт./м ²	4,51±0,14	14,7±0,4	5,3
4	100-120 шт./м ²	5,79±0,23	15,8±0,3	6,4
Внекорневая обработка БАВ (трехкратная) – густота размещения 460-480 шт./м ²				
5	Эпин-экстра (0,2 мл на 1 л воды)	3,22±0,12	13,1±0,2	5,5

НАУКА И ОБРАЗОВАНИЕ: ВЕКТОРЫ РАЗВИТИЯ

	Цитовит (1 мл на 1 л воды)			
6	Гумат калия (10 мл на 1 л воды)	3,44±0,17	13,6±0,3	5,6
7	«Байкал ЭМ-1» (1 мл на 1 л воды)	3,61±0,10	13,1±0,2	5,2

Анализ данных выявил (таблица 1) существенное повышение среднего диаметра его при снижении густоты посева ($F=24,14 > F_{05}=2,65$), особенно по варианту 100-120 шт./м² – на 48,5 %. По всем вариантам опыта средний диаметр превышает значение, регламентированное ГОСТ Р 58004-2017 [4, с. 16], на 7,3-93,0 %. Изменение средней высоты двухлетних сеянцев сосны больше при раз-ной густоте размещения растений ($F=16,58 > F_{05}=2,65$), чем при обработке БАВ ($F=2,71 > F_{05}=2,65$). Лучший результат получен при густоте 100-120 шт./м² (на 25,4 % выше контрольной высоты), а из вариантов обработки – гумат калия (на 7,9 % выше контроля). Средняя высота по всем вариантам опыта больше значе-ния, определенного ГОСТ Р 58004-2017 [4, с. 16], на 4,0-58,0 %. Наибольшее увеличение прироста по высоте отмечено с изменением густоты до 100-120 шт./м² (на 23,1 % при $F=7,73 > F_{05}=2,65$).

Значит, в текущем году лучшие результаты по биометрическим размерам получены при густоте посева сосны крымской 100-120 шт./м². Внекорневая об-работка гуматом калия на втором году роста усиливает корнеобразование.

Закладка культур сосны крымской проведена 19 марта 2019 года в Ростов-ской области, Шолоховском лесничестве, Колундаевском участковом лесниче-стве, кв. 46, в. 6. Лесорастительные условия – свежий бор А₂. Посадка выпол-нена в ручную под лопату по схеме 3,0 x 0,7 м. Для посадки использованы се-янцы контроля и лучших вариантов густоты и обработки БАВ. 2 сентября про-ведена инвентаризация опытных культур. В течение вегетационного периода наблюдалось интенсивное засыпание растений песком от 3 до 6 см. Результаты занесены в таблицу 2.

Таблица 2.

**Оценка культур, созданных с использованием опытных сеянцев
(Шолоховское лес-во, Колундаевское уч. лес.-во, 46/6, 2019)**

Варианты опыта	Количество деревьев		Средние		
	тыс. шт./га	прижива-емость, %	высота, м h±m	диаметр, см D±m	прирост по высоте, см
Сосна крымская					
Контроль – без обработки	0,94	20,0	0,09±0,01	0,26±0,02	6,5
Густота размещения расте-ний 100-120 шт./м ²	4,25	90,0	0,13±0,01	0,43±0,02	7,5
Внекорневая – гумат калия – трехкратная	1,65	35,0	0,11±0,02	0,34±0,01	7,2

Согласно полученным результатам (таблица 2) приживаемость опытных культур сосны крымской выше всего по варианту сеянцев, выращенными с гу-стотой 100-120 шт./м² – 90 %. На опытных участках сосны крымской средние диаметры выше контроля ($F=8,76 > F_{05}=3,32$), наибольшее увеличение получено по варианту сеянцев, выращенных с густотой 100-120 шт./м² – на 65,4 %. На этом же участке повысилась средняя высота растений на 44,4 % ($F=3,55 > F_{05}=3,32$). Различие значений среднего прироста по высоте не более 15 %.

НАУКА И ОБРАЗОВАНИЕ: ВЕКТОРЫ РАЗВИТИЯ

Проведенные исследования выявили эффективность выращивания сеянцев сосны крымской при густоте размещения 100-120 шт./м². Это существенно влияет на приживаемость и ростовые процессы в условиях свежего бора А₂.

Список литературы

1. Иванов, А.Е. Комплексное освоение песков / А.Е. Иванов, М.М. Дрюченко. – Москва : Сельхозиздат, 1962. – 431 с. – 2000 экз. – Текст : непосредственный.
2. Чукарина, А.В. Совершенствование технологии выращивания посадочного материала сосны в питомниках степного Придонья : на примере Ростовской области : автореферат дис. ... кандидата сельскохозяйственных наук : 06.03.01 / Чукарина Алла Васильевна; Всерос. науч.-исслед. ин-т лесоводства и механизации лесного хоз-ва. – Пушкино, 2012. – 18 с. – Библиогр.: с. 18. – Место защиты: Всерос. науч.-исслед. ин-т лесоводства и механизации лесного хоз-ва – 100 экз. – Текст : непосредственный.
3. Государственный каталог пестицидов и агрохимикатов, разрешенных к применению на территории Российской Федерации. Информация приведена по состоянию на 26 апреля 2018 г. – Текст : электронный. // Министерство сельского хозяйства Российской Федерации : официальный сайт. – URL: <https://mcx.gov.ru/upload/iblock/e0c/e0ccaba6e1f449d7857ed6c25f01fd42.zip> (дата обращения: 20.05.2018).
4. **ГОСТ Р 58004-2017** Лесовосстановление. Технические условия = Reforestation. Specifications : государственный стандарт : издание официальное : дата введения 01.06.2018: утвержден и введен Приказом Федерального агентства по техническому регулированию и метрологии от 28.11.2017 № 1847-ст / разработан Федеральным бюджетным учреждением «Всероссийский научно-исследовательский институт лесоводства и механизации лесного хозяйства». – Москва : «Стандартинформ», 2018. – 28 с.; 22 см. – Текст : непосредственный.

Филологические науки

Купцова Оксана Геннадьевна,

канд. филол. наук, учитель английского языка,
МБОУ «Лицей № 28 г. Йошкар-Олы»;

Бараковецкая Ксения Рудольфовна,

учитель английского языка,
МБОУ «Средняя общеобразовательная школа № 6 г. Йошкар-Олы»;

Левина Ольга Николаевна,

учитель английского языка,
МБОУ «Средняя общеобразовательная школа № 6 г. Йошкар-Олы»

ЕВРЕЙСКАЯ ЛЕКСИКА В СОВРЕМЕННОМ НЕМЕЦКОМ ЯЗЫКЕ

Аннотация. В статье раскрываются особенности заимствований из еврейского языка в современный немецкий язык. Специфическая тематика лексики еврейской этимологии в немецком языке определяется различными социальными слоями, осуществляющими языковые контакты: городское население, носители ротвельша, местных языков и торговцы.

Ключевые слова: заимствования, еврейский язык, немецкий язык, ротвельш, иврит, идиш.

Язык, является средством коммуникации, тесно связан с культурой посредством многочисленных и сложных связей. Языковые контакты возникают как при непосредственном взаимодействии народов, так и при его отсутствии. Одним из результатов взаимодействий культур является наличие заимствован-

НАУКА И ОБРАЗОВАНИЕ: ВЕКТОРЫ РАЗВИТИЯ

ных лексических единиц. Заимствование является довольно непостоянным и изменчивым фактором. В одни периоды жизни общества заимствования происходят очень интенсивно, в другие периоды – нет. Не все заимствованные слова играют одинаковую роль в языке: одни прочно входят в него, другие быстро отмирают или сохраняются лишь в специальных языковых слоях. Целью исследования является описание специфики и выявления особенностей заимствования из еврейского языка. Материалом для анализа послужили 300 лексем еврейского происхождения, отобранные методом сплошной выборки из аутентичных словарей [2, 3, 4, 7].

В немецкой лингвистике заимствования подразделяются на две подгруппы: *Lehnwörter*, т.е. заимствования, ассимилировавшиеся в языке и не отличающиеся от прочих слов данного языка, и *Fremdwörter*, т.е. заимствования, обнаруживающие признаки своего иноязычного происхождения. Однако термин *Lehnwörter* в немецкой лингвистике имеет дополнительное употребление. Ряд исследователей полагает, что к данной категории принадлежат только те слова, иноязычный характер которых уже не осознается [1, с. 153]. Степень онемечивания не всегда зависит от длительности употребления слова в немецком языке. Например, слово *bibliothek*, вошедшее в немецкий язык в XIII столетии, до сих пор еще сохранило свой иноязычный характер до сегодняшнего дня, в то время как англицизмы *Streik* (англ. *strike*) и *fesch* (англ. *fashionable*), вошедшие в немецкий язык только в XXI веке, уже полностью онемечены.

Еврейские заимствования шли одновременно из иврита и идиша. Название *идиш* означает ‘еврейский’, но этот язык принадлежит к германской группе языков, поскольку он является бытовым и литературным языком т.н. ашкеназских евреев (германского происхождения). Идиш сформировался в X-XIV вв. на основе одного из верхненемецких диалектов с большим количеством заимствований из древнееврейского (иврита), арамейского, романского и славянского языков. Идиш представляет собой необычно колоритный язык, чьи наиболее яркие слова вошли в общенемецкий лексикон. Религиозные евреи, харедим, предпочитают общаться именно на идише, считая иврит священным языком. Еврейские заимствования являются результатом прямых контактов между носителями еврейского и немецкого языков. Первые заимствования датируются VII-IX вв. и относятся преимущественно к библейским и литургическим понятиям (*Amen* ‘fest, feststehend, so ist es’; *Halleluja* ‘lobt den Herrn’), именам собственными (*Jesus/Jeschua* ‘der Herr rettet’; *Daniel* ‘Gott ist mein Ritter’; *Elisabeth* ‘Gott ist Fülle, Glück’; *Eva* ‘Mutter der Lebenden’; *Johanna / Johannes* ‘Gott ist gnädig’; *Jakob* ‘Gott schützt’).

Вторая средневековая волна гонений на евреев стала причиной разделения еврейского языка на две подгруппы: восточную, формировавшуюся в славянском языковом пространстве, и западную – на немецкоговорящей территории. Еврейские заимствования в немецком языке в большей степени проникли именно из западноеврейского: в словах прослеживается родство со старыми немецкими формами или значениями (*schnur* ‘Schwiegertochter’ от mhd. *Snuor, snur*; *wetog* ‘Schmerz’ от mhd. *wetac*). Первые еврейские гетто, образовавшиеся после массовых погромов, привели к языковой изоляции евреев, способствовали укреплению западноеврейского языка и его дальнейшему развитию. В условиях изоляции еврейские крестьяне занимались преимущественно торговлей [5, с. 105-108]. Занятие животноводством послужили появлению лексики, связан-

ной с торговлей скотом: *Behene* 'Vieh'; *Katzoff* 'Metzger'; *Kelef* 'Hund'. Торговля мехами, текстилем и продовольственными товарами играла главную роль в жизни еврейского населения: *Boser* 'Fleisch'; *Egelboser* 'Kalbfleisch', *Lechem* 'Brot', *schnaskern* 'trinken'. Еврейско-хебрейские компоненты языка еврейских торговцев были основной составляющей профессионального языка торговых отношений: *Asken* 'Handel', *auscher* 'reich', *Moos* 'Geld', *Maloche* 'Arbeit'.

Отдельно необходимо выделить *ротвельш* (Rotwelsch), язык бандитов, который играет огромное значение для раскрытия проблематики исследования заимствований в немецкий разговорный язык из еврейского. Данный термин впервые встречается в 13 веке и принадлежит к т.н. тайному языку, словарный состав которого был образован при помощи метонимических переносов из разговорного немецкого языка. В наши дни под ротвельш принято понимать язык немецких деклассированных элементов общества, музыкантов, безработных. Ротвельш богат на заимствования из еврейского, что объясняется запретом для евреев заниматься обычной сельскохозяйственной и общественной деятельностью. Вплоть до XIX века евреи являлись главными представителями бродячих торговцев и играли далеко не последнюю роль в образовании разнорабочих шаек. При общении они использовали тайный кодовый, непонятный непосвященным язык: *Horkengesicht* 'Grimasse'; *Schaufet* 'Richter'.

Слова еврейского происхождения были совершенно в разном объеме заимствованы в городские диалекты, наречия и социолекты.

Это происходила напрямую, через язык евреев, или косвенно, через другие источники. Например, можно предположить, что распространенные в рейнско-вестфальской индустриальной области слова *Maloche* 'Arbeit' и *Katzoff* 'Metzger' были принесены переселенцами из прусских восточных областей. Другие были введены в обиход в начале XX столетия посредством языка прессы. Появление таких лексических единиц как *Schtetl*, *Klesmer*, *Lidl*, *Fidl* обусловлено возрастанием интереса к еврейской культуре и истории в 60-е годы.

Таким образом, анализ практического материала наглядно демонстрируется, что заимствования из еврейского ассимилируются в немецком языке, приспособляясь к графическим, грамматическим и фонетическим системам языка. Процесс заимствования из еврейского языка начинается уже с VIII века, что объясняется историческими событиями и языковыми преобразованиями, происходившими в средневековой Европе. Но лишь часть заимствованной лексики вошла в современный немецкий язык, остальная, большая часть так и не вышла за рамки диалектов и осталась лишь в сфере бытового общения. Рассматривая еврейскую лексику с точки зрения коннотации, то она относится к разговорной речи и имеет сниженную стилистическую окраску (*salopp*).

Список литературы

1. Левковская К.А. *Лексикология немецкого языка*. – М., 1956. – 248 с.
2. Althaus H.P. *Jiddische Wortgeschichten*. – München, 2006. – 176 S.
3. Althaus H.P. *Kleines Lexikon deutscher Wörter jiddischer Herkunft*. – München, 2006. – 215 S.
4. Duden. *Fremdwörterbuch*. – Band 5. – Leipzig, 2001. – 115 S.
5. Elbogen I., Sterling E. *Geschichte der Juden in Deutschland*. – Frankfurt am Main, 1988. – 236 S.
6. Stepanova M.P. *Lexikologie der deutschen Gegenwartssprache*. – М., 2003. – 250 S.
7. *Wörterbuch zum jiddischen Lehnwortschatz in den deutschen Dialekten*. – Tübingen, 2000.

Процукович Елена Александровна,
кандидат филологических наук, доцент,
ФГБОУ ВО «АмГУ», г. Благовещенск;
Смирнова Ольга Геннадьевна,
старший преподаватель,
ФГБОУ ВО «АмГУ», г. Благовещенск

УРОВЕНЬ ВЛАДЕНИЯ АНГЛИЙСКИМ СЛЕНГОМ СТУДЕНТАМИ НЕЯЗЫКОВОГО ВУЗА

Аннотация. Статья посвящена английскому сленгу как явлению, отражающему изменения в жизни языка. Описаны виды сленга, причины употребления и способы его пополнения в английском языке. Представлены результаты анкетирования, направленного на выявление уровня владения единицами английского сленга студентами неязыкового вуза.

Ключевые слова: английский язык, сленг, способы образования сленговых единиц, анкетирование.

Как любой живой язык, английский язык находится в состоянии постоянного обновления. Изменения, происходящие в культуре, политике и экономике, новые технологии, общение в интернете неизбежно оказывают влияние на язык. Появляются новые слова, уходят из употребления старые, потом вновь возвращаются, приобретая новые оттенки значений. По данным исследования, проведенного специалистами Гарвардского университета, каждые полтора часа в английском языке появляется новое слово или устойчивое словосочетание. Это почти 15 слов в сутки, или более пяти тысяч слов в год [Михайличенко, 2015]. Динамику изменений в жизни языка может хорошо проиллюстрировать такое явление, как сленг.

Сленг – своего рода поп-культура в языке, срез той эпохи, в которой мы живем. Он отражает простое и всем понятное повседневное общение, в котором люди не обязаны соблюдать никакие правила и формальности. Каждому, кто хочет свободно говорить на английском, следует знать самые популярные сленговые выражения.

Сленг древен, как мир. На этот факт указывает известный лингвист, специалист в области сленга и создатель словаря по сленгу Эрик Партридж [Partridge, 1961]. В предисловии к составленному им словарю Э. Партридж выделяет такие причины употребления сленга, как: проявление чувства юмора; желание подчеркнуть свою оригинальность; придание речи большей яркости и образности; желание «стать своим» в компании; демонстрация принадлежности к какой-либо социальной группе, классу, превосходства над собеседником.

По мнению И. Т. Вепревой, основными параметрами сленга являются: модность употребления; современность и новизна; универсальность; демонстративность; игра [Вепрева, 2001].

Под сленгом понимают «совокупность слов и выражений, употребляемых представителями определенных групп, профессий и т.п. и составляющих слой разговорной лексики, не соответствующей нормам литературного языка» [Ефремова, 2000]. В английском языке сленг появился в XVI веке и чаще всего использовался среди представителей рабочего класса. В массы, литературу и киноиндустрию сленг стал проникать примерно в середине XX века, и с тех пор сленг очень активно используется в современной культуре.

НАУКА И ОБРАЗОВАНИЕ: ВЕКТОРЫ РАЗВИТИЯ

Существуют определенные виды сленга, относящиеся к определенной профессии или слою общества, например, сленг студенческий (*chill* – расслабиться; *tight* – прекрасный, превосходный; *kick it* – расслабиться с друзьями, *awesome* – классный, потрясный); игровой (*salty* – расстроенный, разочарованный; *poor* – новичок; *boss* – враг; *sick* – необычный, впечатляющий); спортивный (*six-pack abs* – рельефные мышцы пресса; *reps* – повороты).

Понимание сленга как полноправного слова, подразумевает наличие какого-либо эмоционального подтекста, который способен усилить эмоциональную окраску слова и вызвать определенную реакцию у слушателя.

Существует несколько способов пополнения сленга.

1. Звуковой способ словообразования: *sickoo*, *soo-soo* – сумасшедший.

2. Семантический способ словообразования: *cabbage* – деньги; *box* – телевизор; *cow* – некрасивая, толстая женщина.

3. Морфологический способ словообразования. К этому способу относят аффиксацию (*overdose* – передозировка наркотиками; *workaholic* – трудоголик / работающий сверх меры); сложение основ (*deadhead* – дурак; *gatemouth* – болтун); сокращения (*uni* – университет; *rep* – репутация, *dick* – детектив).

Разновидностью сокращения, образованного из начальных букв каждого слова устойчивого субстантивного сочетания, является аббревиатура (*WHO* – *world health organization*; *SALT* – *strategic arms limit talks*; *SWAP* – *special weapons and tactics*). К виду аббревиатур также можно отнести большую часть сленга кратких текстовых сообщений, отправляемых с помощью телефона: числа (*2 = to*; *4 = for*; *8 = ate*); буквы (*U = you* (ты / вы); *C = see* (видеть); *L8r = later*); слова (*msg* – *message* (сообщение); *pls = please* (пожалуйста); *Vg = very good* (очень хорошо); *Abt = about* (о); *This = this* (это/этом); *ASAP = as soon as possible* (как можно быстрее); *x = a kiss* (поцелуй).

4. Заимствования в английском языке из других языков (испанский: *guitar*, *cigarette*; итальянский: *piano*, *race*, *fiasco*, *casino*; греческий: *democracy*, *photograph*; датский: *boss*, *skipper*, *brandy*, *golf*).

Нельзя не отметить, что сленг способен развиваться только в рамках группы носителя языка, жизнь и деятельность которого обусловлена теми или иными условиями для существования. Поскольку использование сленга представляет собой яркую и выразительную часть общения, мы решили выяснить, знают ли студенты единицы английского сленга и как часто они используют их в своей речи. Нами была составлена анкета, состоящая из пяти вопросов о сленге. В опросе приняли участие 40 студентов-первокурсников энергетического факультета Амурского государственного университета.

Участникам анкетирования были заданы следующие вопросы:

1. Знаете ли Вы английский сленг?

Да Нет

2. Сколько английских единиц сленга Вы знаете?

1-5 5-10 10-15 Более 15

3. Как часто Вы используете сленг в своей речи?

Часто Иногда Редко Никогда

4. Расшифруйте следующие сокращения (в скобках представлена расшифровка данных аббревиатур):

a) Omg (= Oh my god)

b) Sec (= just a second)

НАУКА И ОБРАЗОВАНИЕ: ВЕКТОРЫ РАЗВИТИЯ

- c) Bbs (= be back soon)
- d) Btw (= by the way)
- e) Lol (= laughing out loudly)
- f) 4gt (= forgot)
- g) CU L8r (= see you later)
- h) Imho (= in my humble opinion)
- i) Thx (= thanks)
- j) Txt (= text)

5. Напишите не менее пяти единиц сленга, которые Вы употребляете в общении на английском языке (устном и / или письменном).

Анализ ответов участников опроса показал следующие результаты.

На первый вопрос опроса все участники дали утвердительный ответ. 8 человек знают от 1 до 5 слов сленга, 14 – от 5 до 10 единиц, 11 студентов – от 10 до 15, 7 человек – более 15 слов. В своей речи информанты используют сленг: часто – 7 человек, иногда – 16, редко – 12 участников опроса, никогда – 5.

Расшифровка английских сокращений оказалась сложной задачей для многих участников опроса. В пятерке наиболее простых сокращений оказались: *Omig, Sec, Lol, Thx, Txt*. Выражения *Imho, 4gt u Btw* не смогли расшифровать 6, 7 и 11 человек соответственно. Сокращения *Bbs u L8r* стали самыми сложными для участников опроса, их знают 22 и 14 человек соответственно.

Анализ ответов, полученных на вопрос № 5, показал, что не все информанты смогли записать не менее 5 единиц сленга (при том, что в вопросе № 2 большинство ответило о знании большего количества сленговых единиц). Среди слов, которые вспомнили участники опроса, следующие: *yer* – yes, *por* – no, *ROFL* (Rolling On [the] Floor Laughing), *4U* – for you, *CU* – see you, *bf* – boyfriend, *gotta* – got to, *lemme* – let me, *gonna* – going to, *sept* – except, *ppl* – people, *cuz / coz* – because, *laff* – laugh, *prez* – president.

Таким образом, проведенное в ходе работы над проектом анкетирование показало, что участники опроса знают и употребляют сленг английского языка, однако степень владения этими выражениями разная. С расшифровкой сокращений единиц сленга справились не все участники опроса. Так же не все информанты смогли написать не менее пяти единиц сленга, которые они употребляют в общении на английском языке (устном и / или письменном).

Анализ результатов опроса свидетельствует о том, что знание сленга является показателем более продвинутого уровня владения английским языком, и некоторым нашим участникам предстоит еще многое узнать при изучении английского языка.

Список литературы

1. Вепрева И. Т. О феномене моды в языке [Текст] / И.Т. Вепрева. Русский язык: исторические судьбы. – М., 2001. – С.25-26.
2. Ефремова Т. Ф. Новый словарь русского языка. Толково-словообразовательный. Св. 136000 словарных статей, около 250000 семантических единиц : В 2 т.. – М.: Рус. яз., 2000. – (Библиотека словарей русского языка).
3. Михайличенко Ю. В. О специфике перевода англоязычных фразеологизмов и неологизмов // *Филология и литературоведение*. – 2015. – № 9. – URL: <http://philology.snauka.ru/2015/09/1640> (дата обращения: 05.11.2020).
4. Eric Partridge. *A Dictionary of the Underworld*. London, Macmillan Co., 1949; reprinted with new addenda, New York, Bonanza Books, 1961.

Юридические науки

Ахобадзе Тамила Шалвовна,
студент, кафедра «Городское строительство и хозяйство»;
Емельянова Александра Геннадьевна,
студент магистратуры, кафедра «Городское строительство и хозяйство»;
Куклев Евгений Андреевич,
студент магистратуры, кафедра «Городское строительство и хозяйство»,
ФГБОУ ВО «Донской государственный технический университет»,
г. Ростов-на-Дону

ПРАВО СОБСТВЕННОСТИ И ОСНОВАНИЯ ЕГО ПРЕКРАЩЕНИЯ

Аннотация. В статье рассматриваются особенности института права собственности в гражданском праве, а также проводится анализ оснований прекращения данного права. Институт права собственности и отдельные основания прекращения права собственности требуют обстоятельного изучения для обеспечения их законности.

Ключевые слова: право собственности, вещное право, гражданское право, собственник, имущество.

Право собственности является одним из видов вещного права. Вещное право представляет собой субъективное гражданское право, которое позволяет собственнику какой-либо вещи извлекать из нее все полезные свойства и пользоваться ею на свое усмотрение, но в рамках закона.

Юридическое определение вещного права закреплено во втором разделе Гражданского кодекса Российской Федерации. Вещное право представляется как совокупность норм, регулирующих субъективное право собственности и другие субъективные вещные права [1].

Собственник реализует такое право, не привлекая к этому третье лицо. Объектом вещного права выступает любое имущество, как движимое, так и недвижимое.

Говоря о праве собственности, стоит отметить, что все его нормы закреплены в статьях 209-215 Гражданского кодекса Российской Федерации. Такое право позволяет собственнику имущества владеть, пользоваться и распоряжаться им как ему угодно: отдавать, продавать, дарить, оставлять в залог, предавать в аренду и т.д. Собственником имущества может выступать физическое лицо, частная организация или государственное учреждение [2].

Касаемо обязанностей собственника в отношении своего имущества стоит сказать, что во всех ситуациях собственник несет бремя содержания имущества, берет на себя риски его порчи или утраты. Однако бывают исключения, которые утверждены законом.

Право собственности может быть долевым, то есть владеть одним имуществом могут несколько лиц. В данном случае порядок распоряжения отражен в главе 16 Гражданского кодекса РФ.

Право собственности может прекратиться. На это должны быть основания, исчерпывающий перечень которых содержится в ст. 235 ГК РФ. Стоит отметить, что практически все основания прекращения права собственности являются принудительными. Существует лишь несколько оснований, которые нельзя назвать принудительными в силу обстоятельств прекращения, а именно:

НАУКА И ОБРАЗОВАНИЕ: ВЕКТОРЫ РАЗВИТИЯ

- имущество физически уничтожено;
- получен отказ от права собственности;
- собственник отчуждает свое имущество.

При физической гибели или уничтожении имущества право собственности на объект данного права прекращается. Однако важно отметить, что наряду с физическим уничтожением существует и юридическое. В качестве примера можно представить земельный участок, который разделили на два отдельных. Соответственно, при этом кадастровый номер изначального участка утрачивается, а двум вновь появившимся присваивается два других кадастровых номера соответственно. В этом случае физически имущество есть, а юридически оно разделилось на два других [3].

При отказе от права собственности возникает возможность его приобретения другим лицом, ввиду того, что имущество является бесхозным. Однако это не совсем прекращение права собственности. В данном случае отказ от права собственности может проявляться в виде дачи об этом объявления или в случае совершения иных свидетельствующих об отказе действий. Тем не менее, для прекращения права собственности простой отказ не является достаточным, т.к. собственник имущества до приобретения его другим лицом может изменить решение и продолжить обладать, пользоваться и распоряжаться им [4]. При отчуждении собственником своего имущества проявляется обратная сторона получения права собственности на основании совершения сделки об отчуждении имущества.

Как уже было сказано выше, в основном существуют принудительные основания прекращения права собственности. Гражданский кодекс выделяет следующие основания принудительного изъятия имущества у собственника [5]:

- при наличии обязательств;
- по причине невозможности владения именно данным лицом;
- по причине изъятия земельного участка из-за несоответствующего применения;
- по причине выкупа бесхозных вещей;
- реквизиция;
- конфискация;
- все случаи, указанные в статьях 239.2, 282, 285, 293, пунктах 4 статьи 252, 2 статьи 272, 4 и 5 статьи 1252 Гражданского кодекса РФ.

Относительно 3 пункта из перечня оснований стоит сказать, что изъятие земельного участка может происходить из-за прекращения договора аренды, на государственные и муниципальные нужды.

Имущество, собственником которого является государство или муниципалитет, подлежит отчуждению физическим или юридическим лицам, строго в соответствии с законом о приватизации.

Важно помнить, что право частной собственности охраняется законом, что указано в главном законе государства. Закрепление в Гражданском кодексе оснований прекращения прав собственности и способов изъятия имущества позволяют совершать те или иные действия с имуществом собственника, не нарушая статью 35 Конституции РФ.

Список литературы

1. Воронцова О.В., Новоселова И.В. Право на жилище и его значимость в системе социального обеспечения // Известия высших учебных заведений. Строительство. – 2017. – С. 117.
2. Устойчивое развитие территорий, городов и предприятий: монография / Шеина С.Г., Зильберова И.Ю., Касьянов В.Ф. [и др.]; под общ. ред. Шеиной С.Г.; Донской гос. техн. ун-т. – Ростов-на-Дону: ДГТУ. – 2018. – 144 с.
3. Новоселова И.В., Харченко А.А., Морозова С.Г., Муратханов Э.В. Теоретические и методические аспекты судебной и досудебной экономической экспертизы при реализации инвестиционно-строительных проектов // Актуальные проблемы социально-экономического развития России. – 2020. – № 1. – С. 89-92.
4. Петров К.С., Невмывайченко Н.Ю., Петров А.В., Морозов В.Е. Судебная строительно-техническая экспертиза объектов недвижимости в рамках гражданского процесса // Инновации в науке: пути развития: материалы XI Всероссийской научно-практической конференции. Чебоксары: Негосударственное образовательное учреждение дополнительного профессионального образования «Экспертно-методический центр». – Чебоксары, 2019. – С. 24-29.
5. Общая теория судебной экспертизы. Судебная строительно-техническая и стоимостная экспертиза: учебное пособие / Е.В. Виноградова, И.Ю. Зильберова [и др.]. – Ростов-на-Дону: ДГТУ, 2018. – 91 с.

Куишхов Руслан Хабильевич,

кандидат юридических наук,
майор полиции, старший преподаватель,
Северо-Кавказский институт повышения
квалификации сотрудников МВД России (филиал)
Краснодарского университета МВД России,
г. Нальчик

СОЦИАЛЬНАЯ ОБУСЛОВЛЕННОСТЬ ОТВЕТСТВЕННОСТИ ЗА ПРЕСТУПЛЕНИЯ ТЕРРОРИСТИЧЕСКОЙ НАПРАВЛЕННОСТИ

Аннотация. Хотя число террористических атак незначительно в сравнении с остальными видами преступных посягательств, эти деяния считаются одними из самых опасных. В настоящей статье анализируется вред, который причиняют преступления террористической направленности.

Ключевые слова: терроризм, захват заложников, общественная опасность.

Исследуя преступные последствия как элемент общественной опасности, нетрудно заметить, что, помимо причинения вреда отношениям общей безопасности, в равной степени опасности подвержен и ряд других ценностей, которые могут пострадать в результате преступлений террористической направленности.

Например, в ходе захвата заложников в Беслане погибли 333 человека, и свыше 800 получили ранения разной степени тяжести. Проведенные исследования выявляют и психический вред от захвата заложников. Так, около 50% жертв страдают от посттравматического стрессового расстройства (ПТСР) и около 30% страдают от глубокой депрессии. Помимо этого, возможно наступление «устойчивого изменения личности после катастрофического переживания» в качестве возможного хронического заболевания. Это состояние характеризуется:

- враждебное или недоверчивое отношение;
- социальная отчужденность;

НАУКА И ОБРАЗОВАНИЕ: ВЕКТОРЫ РАЗВИТИЯ

- чувство пустоты или безнадежности;
- ощущение, что человеку постоянно грозит опасность.

При исследовании воздействия захвата на психику детей, установлено, что у всех детей появились признаки ПТСР, а некоторые симптомы со временем усилились (например, стыд, пессимизм и «сны смерти»). В то же время исследователи отмечают, что все эти симптомы возможны и при похищении, не связанном с захватом заложников¹.

Согласно статистике МВД России, в 2018 г. произошло всего 8 фактов захвата заложников. Статистику по числу потерпевших министерство не публикует, однако учитывая, что это не были массовые инциденты, как, например, в Беслане, можно предположить, что число жертв незначительно. Попытаемся выяснить, почему захват заложников относится к деяниям террористической направленности. Терроризм, как отмечает Л.Д. Байман, не просто убивает невинных: он подрывает стабильность демократических правительств. Страх, который порождает терроризм, может дискредитировать умеренные силы, усиливать политические крайности и поляризовать общества². К сожалению, статистики преступлений на национальной почве в России нет в открытом доступе, но, если анализировать ситуацию в зарубежных странах, можно отметить, что усиление страха перед преступлениями террористической направленности приводит к росту правых настроений в обществе. Например, «Шведские демократы» (ультра-правая антиэмигрантская партия) впервые попали в парламент в 2010 году, но не были значительной силой. Уже в 2014 году, получили 13% голосов. На выборах в 2018 г. эта партия получила уже 17,6%³. Д. Сет отмечает, что «террористические атаки со стороны крайне правых сторонников значительно возросли за последнее десятилетие. В период с 2007 по 2011 год число нападений, совершенных правыми радикалами в США, составляло пять или менее в год. Количество атак затем выросло до 14 в 2012 году, а в конечном итоге подскочило до 31 в 2017 году⁴».

Таким образом, реакцией на рост преступлений террористической направленности является не просто страх, но и ненависть по отношению к представителям иной национальной, культурной или религиозной группы.

Кроме того, исследователи выявляют связь между захватами заложников и внешней политикой государств. Так, государства, которые активно участвуют в международной политике, могут вызвать недовольство за рубежом и, следовательно, чаще становятся объектом транснационального терроризма, чем государства, которые проводят более изоляционистскую внешнюю политику⁵.

Таким образом, социальная обусловленность уголовной ответственности за преступления террористической направленности выражается в следующем:

1. Преступления такого рода наносят как физический так психический вред людям.

¹ Александер Д. А. Клейн С. Похищение людей и захват заложников: обзор последствий, преодоление последствий и механизм выживания. URL <https://www.ncbi.nlm.nih.gov/pmc/articles/PMC2627800/>

² <https://www.brookings.edu/research/terrorism-and-the-threat-to-democracy/>

³ Эти 5 стран показывают, как европейские ультраправые растут во власти <http://time.com/5395444/europe-far-right-italy-salvini-sweden-france-germany/>

⁴ Сет Д. Новозеландская атака и глобальная проблема крайне правого экстремизма <https://www.csis.org/analysis/new-zealand-attack-and-global-challenge-far-right-extremism>

⁵ Савун Б., Филипс Б.Д. Демократия и терроризм https://www.jstor.org/stable/20684621?seq=1#page_scan_tab_contents

НАУКА И ОБРАЗОВАНИЕ: ВЕКТОРЫ РАЗВИТИЯ

2. Как любое преступление террористической направленности подрывает основы демократии и, как следствие основы государственного строя.

3. Порождает страх, заставляя населения, во-первых, требовать от правительства исполнения требований захватчиков, а во-вторых, более лояльно относиться к праворадикальным силам.

4. Вызывает агрессию по отношению к представителям религиозных или культурных, национальных групп, что приводит к эскалации насилия.

5. Направлен на подрыв международных связей и отношений между государствами.

Список литературы

1. Александр Д.А. Клейн С. Похищение людей и захват заложников: обзор последствий, преодоление последствий и механизм выживания. – URL: <https://www.ncbi.nlm.nih.gov/pmc/articles/PMC2627800/>

2. терроризм и угроза демократии. – URL: <https://www.brookings.edu/research/terrorism-and-the-threat-to-democracy/> (дата обращения: 26.10.2020).

3. Эти 5 стран показывают, как европейские ультраправые растут во власти <http://time.com/5395444/europe-far-right-italy-salvini-sweden-france-germany/> (дата обращения: 23.10.2020).

4. Сет Д. Новозеландская атака и глобальная проблема крайне правого экстремизма <https://www.csis.org/analysis/new-zealand-attack-and-global-challenge-far-right-extremism> (дата обращения: 23.10.2020).

5. Савун Б., Филипс Б.Д. Демократия и терроризм https://www.jstor.org/stable/20684621?seq=1#page_scan_tab_contents (дата обращения: 23.10.2020).

УДК: 323:328.185

Маринич Евгений Евгеньевич,

кандидат педагогических наук, преподаватель,

ФГБОУ ВО «Ивановская пожарно-спасательная академия ГПС МЧС России»,
г. Иваново, Россия;

Фортова Любовь Константиновна,

доктор педагогических наук, кандидат юридических наук, профессор,
ФКОУ ВО «Владимирский юридический институт ФСИН России»,
г. Владимир, Россия;

Шипилов Роман Михайлович,

кандидат педагогических наук, доцент, заместитель начальника кафедры,
ФГБОУ ВО «Ивановская пожарно-спасательная академия ГПС МЧС России»,
г. Иваново, Россия

ТЕОРЕТИЧЕСКИЙ АНАЛИЗ СТРАТЕГИЙ В ПРОТИВОДЕЙСТВИИ КОРРУПЦИИ

Аннотация. В данной статье предпринята попытка провести теоретический анализ стратегических подходов в борьбе с коррупцией. Учитывая, что сущность и направления антикоррупционных стратегий – ликвидация причин и условий для совершения коррупционных действий, авторы обращают внимание на последствия их внедрения в антикоррупционную политику страны, раскрывая их преимущества и недостатки.

Ключевые слова: коррупция, коррупционер, стратегия противодействия коррупции, антикоррупционная политика.

НАУКА И ОБРАЗОВАНИЕ: ВЕКТОРЫ РАЗВИТИЯ

На всем историческом пути существования любого государства, как социально-политического института, коррупция является серьезной проблемой. Проанализировав мировой опыт борьбы с коррупцией на протяжении всей истории человечества, мы пришли к выводу, что, не каждое государство восприняло коррупцию, как проблему. Например, в Древней Индии коррупция воспринималась, как нечто естественное и необходимое. Однако, в других государствах древности, таких как Древний Китай, коррупция была необходима только для правящего режима.

В России в период XIX века, взяточничество, как одно из проявлений коррупции, приобрело нелегальный характер, оно осталось одним инструментом своеобразного общественного договора между политической элитой и остальной массой российского чиновничества. Потворство коррупции в обмен на лояльность – еще один вариант коррупционной терпимости, свойственный не только России, но и другим зарубежным государствам той эпохи.

На современном этапе развития правовой культуры и правосознания субъектов правоприменительной политики, с одной стороны, граждан и институтов гражданского общества, с другой стороны, накопления широкой практики разработки и применения антикоррупционных программ. Одним из действенных результатов противодействия коррупции, является проведенная в 1887 году в США реформа государственной службы.

В XX веке на Востоке, прежде всего в Китае, появились программы противодействия коррупции, и они имели совершенно другую направленность – уничтожение не столько коррупционных практик, сколько коррупционеров, как участника в коррупционной деятельности.

В современной мировой практике сформировались два подхода к решению проблемы борьбы с коррупцией:

- проведение реформирования конкретной сферы государства за счет реализации кратко- или среднесрочный антикоррупционных программ;
- проведение антикоррупционной политики, как функция государства – разработка и постоянное осуществление разносторонних и последовательных мер государства и общества в рамках принятых данным государством основ конституционного строя с целью устранения (минимизации) причин и условий, порождающих и питающих коррупцию в разных сферах жизни [3, с. 201].

Второй подход противодействия коррупции в отличие от первого, реализовывается в течение длительного времени. Он включает в себя реформирование всех сфер общественной жизни и затрагивает все потенциальные субъекты на всех уровнях антикоррупционной политики. При этом первым шагом к формированию в государстве антикоррупционной политики является создание универсальной национальной антикоррупционной программы [6, с. 17]. На основе накопленного антикоррупционного опыта, меры по противодействию ей можно разделить на две общие группы:

1 группа – меры борьбы с уже существующей коррупцией, с её внешними проявлениями и с определенными коррупционерами;

2 группа – меры борьбы с потенциальной коррупцией, с институциональными предпосылками обуславливающую ее и с безличным коррупционером.

НАУКА И ОБРАЗОВАНИЕ: ВЕКТОРЫ РАЗВИТИЯ

Бондаренко С.В. (2002) выделяет три стратегических подхода к противодействию коррупции:

- а) общественное осознание опасности коррупции и ее последствий;
- б) предупреждение и предотвращение коррупции;
- в) верховенство закона и защита прав граждан [1, с. 337].

Но современное состояние и тенденция развития коррупции гораздо больше и шире выделенной типологии. Потому что основание содержания подходов устранения причин коррупции и конкретных коррупционеров, пусть даже и во фрагментарном виде – разные.

Рассмотрим основные международные стратегии противодействию коррупции.

1. Стратегия системного устранения причин коррупции.

Основной акцент делается на устранение причин, порождающих коррупцию, а не на деятельности коррупционеров.

Итак, рассмотрим классификацию действий противодействию причинам коррупции в зависимости от их ведомственного и территориального местоположения в таблице 1.

Таблица 1

Классификация действий противодействия коррупции

Национальные		Региональные	
Универсальные программы	Ведомственные программы	Универсальные программы	Ведомственные программы
<p>Программы распространяющиеся на всю территорию страны, охватывающие большое количество органов государственной власти (например, глобальная антикоррупционная программа, принимаемая центральным правительством).</p>	<p>Программы затрагивающие одно ведомство, но распространяется на всю территорию страны (например, антикоррупционная программа в налоговом ведомстве).</p>	<p>Программы распространяющиеся на всю территориальную единицу и затрагивают большое число государственных органов на территории данного региона.</p>	<p>Локальные программы, носящие «точечный» характер воздействия. Программы направлены на противодействию коррупции в определенном государственном органе на территориальном уровне (например, Пилотные или пробные антикоррупционные мероприятия по конкретным видам коррупционных отношений в конкретных условиях).</p>

Универсальные национальные антикоррупционные программы.

Сотрудники Всемирного Банка разработали единую многоцелевую стратегию борьбы с коррупцией. В данную стратегию были включены пять разделов – институциональные основы, политическая ответственность, расширение возможностей участия гражданского общества, конкурентный частный сектор и управление государственным сектором [8]. В результате системная стратегия, выработанная специалистами Мирового Банка в 2001 году, существенно обогатилась. На практике реализованным примером комплексной антикоррупционной борьбы являются Нидерланды и Израиль. Нидерландская

НАУКА И ОБРАЗОВАНИЕ: ВЕКТОРЫ РАЗВИТИЯ

антикоррупционная стратегия как раз сформирована на устранение причин коррупции.

Система борьбы с коррупцией в Нидерландах включает следующие процедурные и институциональные меры [4].

1. Постоянная отчетность и гласность в вопросах обнаружения коррупции и обсуждение последствий – наказаний за коррупционные действия.

2. Разработка системы мониторинга возможных точек возникновения коррупционных действий в государственных и общественных организациях и строгого контроля за деятельностью лиц, находящихся в этих точках.

3. Создание системы прав и обязанностей должностных лиц с указанием их ответственности за нарушение должностной этики, включая коррупцию.

4. Основной мерой наказания за коррупционное действие является запрещение работать в государственных организациях и потеря всех социальных льгот, которые предоставляет государственная служба.

5. Обязанность службы внутренней безопасности в министерствах является регистрация и выявление ошибок чиновников, их намеренных или случайных нарушений действующих правил и соответствующих последствий таких нарушений.

6. Организована система подбора лиц на должности, опасные с точки зрения коррупции.

7. Все материалы, связанные с коррупционными действиями, если они не затрагивают систему национальной безопасности, становятся доступными для общественности.

8. Каждый чиновник имеет право ознакомиться с информацией, характеризующей его как с положительной, так и с отрицательной стороны.

9. Действует специальная система обучения чиновников, разъясняющая политический, общественный вред коррупции и возможные последствия участия в ней.

10. Создана система государственной безопасности по борьбе с коррупцией (например, специальная полиция, обладающей значительными полномочиями по выявлению случаев коррупции).

11. Чиновники всех уровней обязаны регистрировать известные им случаи коррупции, и эта информация по соответствующим каналам передается в министерства внутренних дел и юстиции.

12. Большую роль в борьбе с коррупцией играют средства массовой информации, которые обнародуют случаи коррупции и часто проводят их независимые расследования.

В Израиле антикоррупционная борьба обеспечивается с аналогичными применяемыми в Нидерландах мерами – системой дублирования мониторинга за возможными коррупционными действиями. Следует отметить, что в Израиле, в силу значительных социальных льгот для чиновников и безжалостного их наказания при обнаружении коррупции, низовая коррупция практически отсутствует [4].

Национальные ведомственные антикоррупционные программы.

Программы устранения причин коррупции данной типологии применяются для противодействия коррупции на таможнях и в налоговых ведомствах различных государств.

Региональные универсальные программы противодействия коррупции.

НАУКА И ОБРАЗОВАНИЕ: ВЕКТОРЫ РАЗВИТИЯ

В данную категорию включены самые разнообразные программы по противодействию коррупции, и они не выходят за рамки одного или нескольких административно-территориальных (территориальных) образований (например, программа Мирового Банка по снижению уровня коррупции в Венесуэле). В практике выделяют две региональных стратегии по борьбе с коррупцией:

1. Стратегия по противодействию коррупции разработана и принята к исполнению органами власти самого региона.

2. Региональная стратегия является частью национальной и представляет собой испытательную стадию реализации национальной антикоррупционной стратегии.

Если провести анализ технологических аспектов региональных универсальных программ противодействию коррупции, то обнаружим, что от рассмотренных выше общенациональных программ существенных отличий не много. Так как региональные программы имеют дело с однородной средой, то в данном случае большое значение имеет их практический потенциал разработки неполного комплекса или частичной реализацией антикоррупционных мер принятой антикоррупционной стратегии. Следовательно, у борцов с коррупцией появляется больше возможностей тонкой подстройки стратегии под реальные нужды конкретного региона.

Региональные ведомственные программы противодействия коррупции.

Это еще более узкая направленность (на одно или нескольких ведомствах на уровне административно-территориального образования) в реализации антикоррупционных программ (мероприятий). Такой небольшой объем мероприятий позволяет, во-первых, более подробно распланировать деятельность, а во-вторых, избежать ненужного резонанса по поводу реализуемой стратегии. Помимо это, для разработки и реализации данных стратегий не требуют значительных ресурсов достаточно лишь политической воли руководства ведомства.

2. Стратегия «войны» с коррупцией.

В стратегии «войны» в отличие от вышеописанной стратегии, акцент в противодействии коррупции делается не на ее причины, а на внешние коррупционные проявления, т.е. с конкретными коррупционерами. Особенность данной стратегии заключается в том, что антикоррупционное законодательство предполагает применение к коррупционерам самых жестких мер, вплоть до смертной казни (Китай, Сингапур и др.).

В независимости от того, что государство занимает активную позицию в искоренении коррупции и то, что данная стратегия показывает быстрые и видимые результаты действий для общества, для многих демократических государств является не перспективной, так как она не вписывается в институциональные рамки, заложенные их конституцией. Вследствие того, что стратегия «войны» носит карательный и циклический характер, борьба с коррупцией сводится к нулю. Во-первых, карательные меры приводят к новому витку коррупции, так же является одной из причин ее расцвета в развивающихся странах. Во-вторых, циклический характер искоренения коррупции обуславливает целью данной стратегии – борьба с коррупционерами, а не с причинами порождающие коррупцию (на место одного коррупционера придет другой и т.д.).

3. Стратегия противодействию коррупции смешанного характера.

НАУКА И ОБРАЗОВАНИЕ: ВЕКТОРЫ РАЗВИТИЯ

Данная стратегия подразумевает применение в реальных условиях, как стратегию системного устранения причин, порождающих коррупцию, так и борьбу с внешними (конкретные коррупционеры) ее проявлениями (стратегия «войны»). Но практика показывает, что использование в борьбе с коррупцией стратегии смешанного характера, всегда выделяется доминирующая та или иная стратегия в противодействии коррупции.

Смешанная стратегия борьбы с коррупцией применима и для государств с нестабильной политической системой, где наблюдается неуверенность в расстановке приоритетов в антикоррупционных реформах, а также частой сменой политических режимов (например, Нигерия).

4. Стратегия «сознательной пассивности».

Главное утверждение, на котором базируется данная стратегия – «неэффективность, бессмысленность и бесполезность активных действий, направленных на борьбу с коррупцией». При этом сама коррупция не игнорируется и признается как глобальная проблема, имеющая пагубное влияние на государство и общество. В данном случае коррупция рассматривается как явление временное и в конечном счёте само по себе исчезнет в процессе проведения необходимых социально-политических и экономических реформ.

В мировой практике существуют и другие формы проявления стратегии «сознательной пассивности», такие как вовлечённость высшего руководства в коррупционные связи, тем самым толкая к пассивному отношению к данной проблеме. В частности, противодействие коррупции может рассматриваться как слишком затратная. Явным дефектом данной стратегии следует признать возможность перехода коррупции в принципиально новую стадию развития, угрожающую превращением государства в клептократию, обрекающую всю политическую систему на активизацию необратимых процессов и ее полное разрушение [7, с. 157].

Вывод.

На основе анализа научной литературы [1, 2, 3, 5, 7] мы изучили различные имеющиеся стратегии в борьбе с коррупцией. Также постарались провести сопоставление выше охарактеризованных стратегий с позиции обобщенной ситуации. Данное сравнение позволило нам на первоначальном этапе выбора непосредственной стратегии определить и выделить некоторые ориентиры в борьбе с коррупцией. Однако, проведя более глубокий анализ представленных стратегий мы пришли к выводу, что нет идеальной и универсально применимой системы стратегий по борьбе с коррупцией. Только созданные конкретные обстоятельства и условия могут быть единственным направлением в применении того или иного стратегического подхода, который и будет ориентирован на ближайшую перспективу.

Не смотря на все недостатки рассматриваемых подходов, весьма значительным и положительным потенциалом противодействию коррупции представляется стратегия системного устранения ее условий и причин. Во-первых, стратегии «войны» и «сознательной пассивности» не могут рассматриваться как долгосрочными концепциями противодействию коррупции. Чем больше периода времени применяются данные подходы, тем в большей степени есть возможность получить отрицательный результат. Следовательно, они могут быть применены только краткосрочными полумерами, например, краткосрочная полумера стратегии «войны» – наведение порядка для последующей качественной смены в антикоррупционной политике. Во-вторых,

НАУКА И ОБРАЗОВАНИЕ: ВЕКТОРЫ РАЗВИТИЯ

стратегия системного устранения причин коррупции – стратегия возможности и перспективы длительного и последовательного воздействия на коррупционную ситуацию в государстве комплексно. Ведь предпочтительным в и принципиально преимущественным данной стратегии перед альтернативами, представляется именно воздействию на причины, а не симптомы коррупции. Но, конечно и эта стратегия требует соответствующей адаптации в общей концепции к определенным условиям. И эта задача определенно решается с учетом взвешенного отношения к теории и международному опыту.

Список литературы

1. Бондаренко С. В. *Коррупцированные общества*. – Ростов-на-Дону: ОАО «Росиздат», 2002. – 368 с.
2. Понеделков А.В., Воронцов С.А. *Основные направления государственной политики Российской Федерации в области противодействия коррупции // Вестник ПАГС*. – 2015. – № 46. – С. 4–11.
3. *Противодействие коррупции: учебник и практикум для академического бакалавриата / под общ. ред. Е. В. Охотского*. - 2-е изд., испр. – М.: Изд-во Юрайт, 2016. – 367 с.
4. *Россия и коррупция: кто кого?* – URL: <http://indem.ru/corrupt/whoww/> (режим доступа: 08.12.2019).
5. Роуз-Аккерман С. *Коррупция и государство. Причины, следствия, реформы // Съезды Роуз-Аккерман; пер. с англ. О.А. Алякринского*. – М.: Логос, 2003. – 356 с.
6. Слатинов В.Б. *Промежуточные итоги административной реформы: от структурного хаоса к государственному менеджменту // Вестник Московского университета. Серия 21: Управление (государство и общество)*. – 2006. – № 4. – С. 10-22.
7. Хантингтон С. *Политический порядок в меняющихся обществах*. – М.: Прогресс-Традиция, 2004. – 480 с.
8. *Anticorruption in Transition. A contribution to the policy debate. The World Bank, Washington D.C., 2000.*

Экономические науки

Кузнецова Дарья Сергеевна,

студент, кафедра «Городское строительство и хозяйство»;

Степаненко Ростислав Александрович,

студент магистратуры, кафедра «Городское строительство и хозяйство»;

Лами Каррар Хайдер Салман,

аспирант, кафедра «Городское строительство и хозяйство»;

Петров Константин Сергеевич,

старший преподаватель, кафедра «Городское строительство и хозяйство»,

ФГБОУ ВО «Донской государственный технический университет»,

г. Ростов-на-Дону

ОСНОВНЫЕ ПРЕИМУЩЕСТВА ОБЪЕКТОВ, ПРЕДСТАВЛЕННЫХ НА ПЕРВИЧНОМ РЫНКЕ ЖИЛОЙ НЕДВИЖИМОСТИ

Аннотация. В статье приводится анализ основных преимуществ приобретения жилья на первичном рынке жилой недвижимости, в частности рассмотрены юридические, технические и экономические аспекты, позволяющие сделать вывод о привлекательности таких объектов для покупателей.

Ключевые слова: объект недвижимости, квартира, застройщик, первичный рынок недвижимости, договор участия в долевом строительстве.

НАУКА И ОБРАЗОВАНИЕ: ВЕКТОРЫ РАЗВИТИЯ

В эпоху строительного бума и развития строительных компаний, использующих разнообразные инновационные технологии и возводящих современные дома, объекты первичного рынка жилой недвижимости вызывают большой интерес у желающих приобрести комфортную недвижимость [1]. Приобретение собственного жилья – это важный шаг в жизни каждого человека. К вопросу о покупке недвижимости, следует подходить очень внимательно и осторожно. Тем не менее, у каждого покупателя существуют свои требования к выбору объекта, при этом желание каждого – это приобрести жилье с хорошими техническими характеристиками и высоким уровнем комфорта по доступной цене [2].

Объекты первичного рынка жилой недвижимости имеют достаточно много неоспоримых преимуществ перед объектами вторичного рынка, тем не менее, среди них можно выделить наиболее характерные. Покупка жилья на первичном рынке позволяет обеспечить юридическую чистоту сделки, т.к. покупатели являются первыми собственниками своей недвижимости, что является одним из самых главных достоинств таких объектов [3].

Современные объекты строятся с соблюдением передовых технологий, что обеспечивает максимальную надежность конструкции [4]. В них больше не применяются железные и чугунные водопроводные трубы. Современные трубы – это безопасный для людей сплав полимеров. Трубы имеют удобную сборную конструкцию и полное отсутствие коррозии. Также в новых домах используются в качестве электропроводки медные провода с повышенной электропроводностью, надежные системы пожаротушения и дымоудаления, имеется возможность индивидуального регулирования тепла в радиаторах отопления в отопительный сезон. Кроме того, устраивается современная оптоволоконная линия связи, подведенная к дому и разведенная к каждой квартире, предоставляющая огромные возможности для передачи данных в сети Интернет.

Рассматривая преимущества покупки квартиры в новом доме, следует помнить о безопасности. Возведение современных жилых объектов осуществляется с соблюдением новейших требований безопасности, в строгом соответствии с государственными стандартами, техническими условиями и другими техническими и нормативными требованиями [5]. Объекты первичного рынка жилой недвижимости оснащаются инновационными системами противопожарной безопасности, системами видеонаблюдения, сигнализации и охраны.

Отдельного внимания заслуживают автоматические системы водяного тушения пожаров европейского образца. Такие механизмы абсолютно безопасны для жителей дома. При сравнении с пожаротушением порошковыми, газовыми или аэрозольными средствами, водяные системы достаточно экономичны, дешевы, а главное – высокоэффективны для быстрого подавления очагов возгорания.

Еще одним значительным преимуществом новостроек является то, что все коммуникации в них новые и не имеют значительного физического износа, что отличает их от давно эксплуатируемых зданий. К сожалению, после покупки квартиры на вторичном рынке замена таких коммуникаций часто требует больших финансовых затрат, а многие коммуникации, например, водопроводные трубы, из-за длительной эксплуатации имеют дефекты, которые сложно определить при осмотре.

НАУКА И ОБРАЗОВАНИЕ: ВЕКТОРЫ РАЗВИТИЯ

Покупая жилье в новом доме, будущий собственник получает возможность воплощения в жизнь смелых идей по планированию и реализации современных дизайнерских решений. Это касается, в первую очередь, возможности удачного расположения встроенной мебели, установки нестандартных деталей интерьера и систем освещения, а также монтажа окон и дверей. Планировка квартир на первичном рынке, как правило, лишена тех проблем, которые есть у вторичного жилья. Свободная планировка, большие площади, необычные проекты лоджий и кладовых позволяют владельцам такой недвижимости реализовать самые смелые дизайнерские идеи [6].

Недвижимость в новом доме дешевле, чем на вторичном рынке. Исключением является малопригодное для проживания вторичное жилье, но в этом случае есть вероятность покупки квартиры по более низкой цене и при этом требующей последующих значительных финансовых и материальных вложений.

Как правило, строительство новостроек связано с заключением договора участия в долевом строительстве [7]. Компании-застройщики на начальной стадии строительства заключают с дольщиками договор, при заключении которого в зависимости от стадии строительства объекта покупатель может получить скидку. Чем больше времени до срока сдачи объекта в эксплуатацию, тем дешевле квартира в новостройке, но даже на последних стадиях строительства объекта разница между ценами на первичном и вторичном рынке сохраняется.

Список литературы

1. Степанова М.Р., Максимченко А.В., Петров К.С., Невмывайченко Н.Ю., Куклев Е.А., Кохан М.И., Габриелян А.А. ГИС-технологии – современный помощник в подборе недвижимости // *Инженерный вестник Дона*. – 2020. – № 1 (61). – С. 22.
2. Зильберова И.Ю., Новоселова И.В., Швец Ю.С. Развитие ипотечного жилищного кредитования для повышения доступности жилья // *Актуальные проблемы социально-экономического развития России*. – 2018. – № 4. – С. 28-31.
3. *Устойчивое развитие территорий, городов и предприятий: монография* / С.Г. Шеина, И.Ю. Зильберова, В.Ф. Касьянов [и др.]; под общ. ред. С.Г. Шеиной; Донской гос. техн. ун-т. – Ростов-на-Дону: ДГТУ. – 2018. – 144 с.
4. Сеферян Л.А., Тальников Д.М., Ажиба М.О., Степанова М.Р. Применение BIM в оценке недвижимости и проект EВIM // *Инженерный вестник Дона*. – 2019. – № 3 (54). – С. 44.
5. Гиря Л.В., Лапина С.В., Сыч И.Э., Зленко Е.А. Параметры эксплуатационных качеств как фактор надежности зданий и сооружений // *Научное обозрение*. – 2017. – № 13. – С. 71-73.
6. Шеина С.Г., Кравченко Г.М., Томашук Е.А., Костенко Д.С. Влияние конструктивного решения каркаса высотного здания на экономические показатели инвестиционного проекта // *Инженерный вестник Дона*. – 2018. – № 2 (49). – С. 122.
7. Новоселова И.В., Труш Л.И. Перспективы развития института долевого строительства // *Строительство-2014: Современные проблемы промышленного и гражданского строительства: материалы международной научно-практической конференции*. Ростов-на-Дону: Ростовский государственный строительный университет, 2014. – С. 275.

Матасимов Фирдавс Ибатуллаевич
 магистр, ФГБОУ ВО «МарГУ», г. Йошкар-Ола
 Научный руководитель *Стафиевская Мария Владимировна*,
 к.э.н., доцент кафедры ФГБОУ ВО «МарГУ», г. Йошкар-Ола

О НЕКОТОРЫХ АСПЕКТАХ ВНУТРИХОЗЯЙСТВЕННОГО КОНТРОЛЯ

Аннотация. В исследовании автором рассмотрена тема сохранности материалов. Научной новизной является совершенствование регистров учета в целях внутреннего контроля за сохранностью объекта.

Ключевые слова: имущество, материалы, контроль.

Одним из мероприятий по повышению уровня контроля по учету материалов является организация забалансового учета материалов со сроком эксплуатации более 12 месяцев. Если забалансовый учет материалов не ведется, сохранность таких объектов в процессе инвентаризации запасов не проверяется, что может привести к краже. Данный риск необходимо минимизировать [1].

Планом счетов определено, что организация вправе разработать дополнительные забалансовые счета с учетом специфических особенностей своей деятельности. Если предприятие переходит на топливные карты для покупки ГСМ, можно порекомендовать дополнительно ввести в рабочий план счетов забалансовый счет «Корпоративные карты организации».

Для реализации функций контроля необходимо разработать первичную документацию по отслеживанию движения и соблюдению норм расходования отдельных видов материалов.

Прежде всего, это касается наиболее дорогостоящего вида материалов – топлива. Для начала необходимо определить расхождения в пробеге автомобилей по данным путевых листов согласно установленного маршрута и по показаниям спидометра транспортного средства. Рекомендуются заполнять документ «Анализ данных пробега из путевых листов», форма которого представлена на рисунке 1.

Рабочий документ контролера «Анализ данных пробега из путевых листов в ООО «А»

Дата 30.09.2020

№ п/п	Марка ТС	Государственный номер ТС	Пробег по показаниям спидометра за 30.09.2020				Пробег по маршруту согласно нормативу за 30.09.2020
			при возвращении	при выезде	разница	доведенная разница	
1	ГАЗ А23R33 Next (А27400 Evotech 2.7)	АС 991 52					
2	Hyundai Porter	Н 474 НЕ 152					
	Итого	-	-	-			
Расхождение по километражу между нормативными данными пробега по маршруту и показаниями спидометров (прим.: для нерабочих спидометров в расчет принимается пробег по маршруту), км							

Главный бухгалтер _____

Рисунок 22 – Рекомендуемая форма документа «Анализ данных пробега из путевых листов»

При оформлении договора и отгрузке товара поставщику в бухгалтерию передаются данные о планируемом маршруте автомобиля, числе рейсов и т.д. В

НАУКА И ОБРАЗОВАНИЕ: ВЕКТОРЫ РАЗВИТИЯ

бухгалтерии формируются путевые листы автомобиля, на основании которых рассчитывается километраж для каждого автомобиля на день.

Ежедневно в начале и конце рабочего дня снимают показания спидометров автомобилей, данные передаются в бухгалтерию. На основании этих данных формируются показатели рабочего документа контролера «Анализ данных пробега из путевых листов», рассчитываются расхождения по километражу между нормативными данными пробега по маршруту и показаниями спидометров. Причины существенных расхождений выясняются.

По данным о пробеге автомобиля и утвержденным нормам расхода топлива рассчитывается объем потребленных ГСМ согласно путевым листам автомобилей и показателям спидометра. В конце месяца также поступают документы от поставщика топлива (в частности счет-фактура, товарная накладная), в которых указан фактический объем потребляемого топлива.

При сопоставлении полученных данных можно выявить среднее расхождение расхода топлива по маршруту и показаниям спидометра. Также сравнивая данные о потребляемом топливе от поставщика и расчетные данные по показателям спидометра можно скорректировать нормы расхода ГСМ.

Анализ расхождения норм списания топлива в количественном и суммовом выражении по видам топлива предлагается оформлять рабочим документом контролера «Анализ расхождения норм списания топлива в количественном и суммовом выражении по видам топлива», рекомендованная форма которого представлена на рисунке 2.

Рабочий документ контролера «Анализ расхождения норм списания топлива в количественном и суммовом выражении по видам топлива			
Период с 01.07.2020 г. по 31.07.2020г.			
Единица измерения	Расхождение по данным расхода топлива по маршруту и показаниям спидометра		
	по дизельному топливу	по бензину А-80	Итого
В литрах			
В рублях			
Главный бухгалтер _____			

Рисунок 2 – Рекомендуемая форма документа «Анализ расхождения норм списания топлива в количественном и суммовом выражении по видам топлива»

На основании представленного на рисунке 2 документа рассчитывается сумма отклонений в расходе топлива за месяц, причины расхождений выясняются.

По другим видам материалов в целях внутреннего контроля также рекомендуется открыть забалансовые счета, например «канцтовары» для учета канцтоваров длительного пользования.

НАУКА И ОБРАЗОВАНИЕ: ВЕКТОРЫ РАЗВИТИЯ

Таким образом, необходимо предвидеть риски [2] и их минимизировать.

Законодательство позволяет списывать материальные ценности на затраты по мере их выбытия, используя несколько способов. Бухгалтерский учет допускает использование нескольких методов:

1. Ориентируясь на себестоимость каждой единицы;
2. По средней себестоимости (взвешенной и скользящей);
3. Метод ФИФО.

Выбранный метод должен быть обязательно прописан в учетной политике предприятия.

Список литературы

1. Стафиевская М.В. Разработка аналитического инструментария для снижения рисков человеческого фактора [текст] / М.В. Стафиевская // Экономика и предпринимательство. – 2017. – №8-4 (85). – С.1183-1189
2. Stafievskaya M.V., Sarycheva T.V., Nikolayeva L., Vanyukova R.A., Shakirova R.K., Ryzhova L.I., Arutyunyan S.M., Arutyunyan S.M., Norkina K.V. PROVISION FOR ACCOUNTING RISKS // TheSocialSciences (Pakistan). –2016. Т. 11. – № 8. – С. 1776-177

Матасова Алсу Камилевна,
старший преподаватель кафедры сервиса и туризма,
ФГБОУ ВО «Поволжская ГАФКСиТ»,
г. Казань

РАЗВИТИЕ СОВРЕМЕННЫХ ЦИФРОВЫХ ТЕХНОЛОГИЙ В СФЕРЕ ТУРИЗМА

Аннотация. Статья посвящена анализу развития информатизации в сфере туризма. Путем эмпирического и теоретического методов исследования, были выявлены наиболее перспективные цифровые технологии, применимые для отрасли туризма. Определены возможные направления для развития туризма с использованием цифровых технологий. Составлены предложения по внедрению новых технологий в бизнес-процессы в сфере туризма.

Ключевые слова: цифровые технологии, цифровизация, туризм, автоматизация, технологический прогресс.

В современном мире глобальная цифровизация охватывает все сферы жизни общества. Индустрия туризма развивается на протяжении всей истории параллельно с новыми технологиями, и строит свою деятельность на привлечении внимания туристов, повышении любопытства и удовлетворения ожиданий. Доля туризма в структуре мировой экономики неуклонно растет. Развитие и использование современных технологий позволяет всем объектам туристической цепочки обрести новые возможности в области управления, маркетинга и рекламы, а также обеспечить конкурентное преимущество.

Многие бизнес-процессы в сфере туризма и гостиничного дела переходят в цифровое пространство. Использование современных алгоритмов увеличивает охват аудитории, повышает скорость работы, предоставляет возможность решать более масштабные задачи. Информационные технологии позволяют значительно повысить качество взаимодействия туристической компании с клиентом, влияют на функции управления и налаживания взаимоотношений между ними. В настоящее время любое предприятие индустрии туризма нуждается в

НАУКА И ОБРАЗОВАНИЕ: ВЕКТОРЫ РАЗВИТИЯ

современных инструментах работы для сохранения привлекательности и конкурентоспособности.

Цифровизация, происходящая в рассматриваемой нами сфере, условно подразделяется на внутреннюю и внешнюю.

Внутри компании наблюдается тенденция использования автоматических инструментов для планирования, постановки задач и отслеживания результатов, в том числе CRM-систем.

CRM-система (Customer Relationship Management – Управление отношениями с клиентами) — это прикладное программное обеспечение для организаций, предназначенное для автоматизации стратегий взаимодействия с клиентами, в частности, для повышения уровня продаж, оптимизации маркетинга и улучшения обслуживания клиентов путем сохранения информации о клиентах и истории взаимоотношений с ними, установления и улучшения бизнес-процессов и последующего анализа результатов. Кроме того, CRM-система — это любое программное обеспечение, которое помогает успешно контролировать работу с клиентами, упорядочить и планировать ее [1].

При корректном применении автоматизированных систем, их внедрение будет являться фактором повышения конкурентоспособности организации. Автоматизация базовых процессов помогает сохранить главный и невосполнимый ресурс – время.

Анализируя внешнюю цифровизацию туризма, можно заметить тенденцию перехода коммуникаций с клиентами в цифровую среду. В современных реалиях у людей больше нет времени и желания на личные встречи в офисах для обсуждения туристических поездок. Туристы научились искать информацию онлайн самостоятельно. Интернет открывает доступ к большему количеству предложений, так как исчезают территориальные барьеры, турист может обратиться в любое заинтересовавшее его агентство. Это также может стать крупным преимуществом для компаний, которые соответствуют современным новшествам: работать онлайн можно с туристами из любого другого города. В таких условиях крайне важно обладать не только информативным сайтом, но и эффективными, оформленными социальными сетями, которые заинтересуют пользователя.

SMM (Social Media Marketing) – многогранное современное направление, суть которого заключается в привлечении клиентов и увеличении количества продаж с помощью социальных сетей. Это целый комплекс действий для ведения и продвижения аккаунта в социальных медиа. С помощью SMM можно повысить узнаваемость, завоевать доверие пользователей, привлечь внимание к своей организации [3].

Профессиональное ведение социальных сетей, комплексная SMM стратегия, таргетированная реклама быстро и качественно могут помочь владельцу бизнеса привлечь потенциальных клиентов.

Специалист по маркетингу в социальных сетях (SMM-специалист) поможет привлечь на сайт целевую аудиторию, которая наиболее заинтересована в конкретном предложении. С помощью SMM-продвижения возможно напрямую взаимодействовать с потребителями, знакомить потенциальных клиентов с компанией и побуждать их к целевому действию, анализировать обратную связь. Данный вид продвижения услуг в настоящее время активно развивается и является весьма перспективным.



Рисунок 1. Пример использования SMM маркетинга турагентством

Другим новшеством, появившимся в связи с развитием современных цифровых технологий, являются дополненная и виртуальная реальность. Данные технологии актуальны в современном мире и в данное время, особенно во время пандемии, когда человечество ограничено в путешествиях.

Дополненная реальность (augmented reality, AR) — это среда, в реальном времени дополняющая физический мир, каким мы его видим, цифровыми данными с помощью каких-либо устройств — планшетов, смартфонов или других, и программной части. Это новая технология, которая включает в себя внедрение компьютерной графики в реальный мир. Область применения данной технологии постоянно расширяется, однако на данный момент она не широко применяется в туризме.

В современном быстро меняющемся мире путешественники предпочитают легкость поиска и бронирования туров на ходу. Таким образом, дополненная реальность — способ привлечения внимания путешественников среди широко варьирующихся туристических предложений, уникальное конкурентное преимущество.

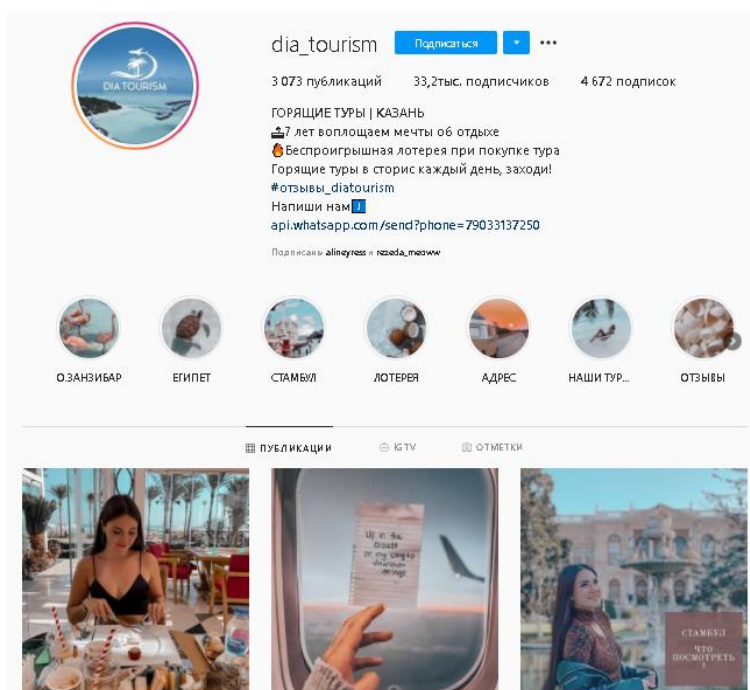
Дополненная реальность может быть использована как в турагентстве, например, для принятия клиентом решения о поездке. Туристу сложно представить себе место, в котором он никогда не был, а дополненная реальность способна создать эффект присутствия. Также использование данной технологии эффективно в гостиничной сфере, в аэропортах, на предприятиях общественного питания и др.

Виртуальная реальность (virtual reality, VR) — это генерируемая с помощью компьютера трехмерная среда, с которой пользователь может взаимодействовать, погружаясь в неё. В отличие от дополненной реальности, виртуальная реальность — это полное погружение в созданный компьютером мир. Для восприятия такой реальности нужен специальный шлем или очки.

НАУКА И ОБРАЗОВАНИЕ: ВЕКТОРЫ РАЗВИТИЯ

Человек воспринимает VR по средствам своих ощущений: зрения, слуха, обоняния и осязания. Виртуальную реальность, созданную с помощью современных технических средств, порой бывает сложно отличить от настоящей.

Дополненная реальность и виртуальная реальность в туризме уже становятся бесценными инструментами для отелей и курортов по всему миру. Эти технологии являются действительно эффективным способом развития конкурентного преимущества, позволяют гостям увидеть, какие предложения могут предложить объекты, упростить процесс бронирования и обеспечить удовлетворенность гостей. Интерес к AR и VR сильно вырос за последние 2–4 года и продолжает расти, появляется всё больше различного оборудования и технологий.



Рисунок 1. Использование дополненной реальности в ресторане

Заключение. Таким образом, цифровизация, несомненно, коснулась сферы туризма. В современном мире появляется множество современных технологий, способных кардинально изменить представление о туризме. Использование новых технологий позволяет повысить конкурентоспособность предприятия, увеличить клиентскую базу и сохранить временной ресурс. CRM-системы, маркетинг в социальных сетях, дополненная и виртуальная реальность – все это примеры успешного внедрения цифровизации в туризм. В современном быстро изменяющемся мире важно следить за новшествами и следовать им.

Список литературы

1. Кинзябулатов Р. Х. CRM. Подробно и по делу: Редакция 1 / Р.Х. Кинзябулатов. – Издательские решения, 2018. – С. 248.
2. Муминова С.Р. Инновации в туризме на основе информационных технологий / С.Р. Муминова, В.М. Феоктистова, У.В. Вагина // Сервис в России и за рубежом. – 2018. – № 1 (79). – С. 6-15.
3. Халилов, Д. М. Маркетинг в социальных сетях / Д. М. Халилов. – 5-е изд. – Москва: Издательство «Манн, Иванов и Фербер», 2018. – С. 228.
4. Как цифровизация захватывает все новые отрасли [Электронный ресурс]. – Режим доступа: <https://pro.rbc.ru/demo/5d429e439a794769de6a2e75> (Дата обращения: 15.11.2020)

Новоселова Ирина Валерьевна,

старший преподаватель, кафедра «Городское строительство и хозяйство»;

Ягода Инна Александровна,

студент, кафедра «Городское строительство и хозяйство»;

Пергат Марина Эдуардовна,

студент магистратуры, кафедра «Городское строительство и хозяйство»;

Кесян Эльмира Муратовна,

студент магистратуры, кафедра «Городское строительство и хозяйство»

ФГБОУ ВО «Донской государственный технический университет»,

г. Ростов-на-Дону

ОРГАНИЗАЦИОННО-ЭКОНОМИЧЕСКИЕ ПРОБЛЕМЫ РАЗВИТИЯ ЖИЛИЩНО-КОММУНАЛЬНОЙ СФЕРЫ

Аннотация. В статье рассматриваются основные организационно-экономические проблемы перспективного развития сферы жилищно-коммунального хозяйства. Особенность и важность данной сферы заключается в том, что ЖКХ включает в себя многоотраслевой комплекс производственно-технического характера, потребность в продукции которого практически не ограничена.

Ключевые слова: жилищно-коммунальное хозяйство, коммунальные услуги, тариф, реформирование, качество предоставляемых услуг

Сфера жилищно-коммунального хозяйства является одной из наиболее важных отраслей в народном хозяйстве России [1]. Особенность и важность данной сферы заключается в том, что ЖКХ включает в себя многоотраслевой комплекс производственно-технического характера, потребность в продукции которого практически не ограничена. От результатов функционирования сферы ЖКХ во многом зависит не только уровень комфортности проживания населения, но и социально-экономическое развитие регионов [2].

В настоящее время для отрасли ЖКХ характерно существование целого ряда организационно-экономических проблем, препятствующих ее эффективному функционированию и развитию. Даже принимая во внимание тот факт, что за последние годы российское коммунальное хозяйство в целом адаптировалось к диктуемым рынком условиям, на современном этапе состояние системы коммунального обслуживания и уровень ее развития нельзя считать оптимальным.

В России функционирует система прямого нормативного регулирования тарифов на услуги естественных монополий, что зачастую приводит к ее неэффективности. Ввиду того, что величина тарифов определяется и утверждается непосредственно органами регулирования, развитие рынка жилищно-коммунальных услуг происходит крайне слабо, что приводит к увеличению стоимости услуг без улучшения качества их предоставления, износу инженерного оборудования и неудовлетворительному состоянию материальной базы предприятий сферы ЖКХ [3].

Сфера ЖКХ имеет свои характерные особенности, такие как местный характер деятельности обслуживающих предприятий, потребителями услуг которых является, прежде всего, население. Потребителями услуг жилищно-коммунальных предприятий является, прежде всего, население, что отражает их локальный характер работы. При этом сфера ЖКХ тесно связана с другими отраслями народного хозяйства.

НАУКА И ОБРАЗОВАНИЕ: ВЕКТОРЫ РАЗВИТИЯ

Поскольку жилищно-коммунальная отрасль выступает в качестве локальной естественной монополии, занимающейся оказанием публичных услуг, деятельность предприятий сферы коммунального обслуживания попадает под программы обязательного государственного регулирования. Однако для России характерно также существование такой проблемы, как нерациональная система тарифного регулирования и недостаточное внимание законодательной и исполнительной власти к проблемам эффективного регулирования данного сектора.

Монопольная сущность сферы ЖКХ влияет на отсутствие стимулов к улучшению качества предоставления услуг и не позволяет проводить эффективную тарифную политику. Административно-политический характер формирования тарифов уменьшает их прозрачность.

Усугубление проблем в области жилищно-коммунального хозяйства отчасти стало следствием осуществления властью рыночных реформ, а также значительным увеличением стоимости топливно-энергетических ресурсов. Сложившаяся ситуация требует разработки системы мер, способствующих повышению социальной и экономической эффективности управления процессом предоставления услуг [4].

Российской законодательство в жилищно-коммунальном секторе представляет собой весьма развитую систему, при этом находится в непрерывном развитии, что обусловлено необходимостью адаптации к изменяющимся условиям, т.к. реформирование сферы ЖКХ еще далеко от своего завершения.

Среди проблем, сдерживающих развитие отрасли жилищно-коммунального хозяйства, следует выделить [1]:

- преимущественно нерыночные принципы функционирования;
- значительные потери энергетических и других ресурсов при производстве и оказании услуг;
- неразвитая система стимулов снижения издержек при оказании услуг;
- низкая платежная дисциплина хозяйствующих субъектов на фоне медленного роста экономики;
- проблемы, связанные с состоянием основных фондов, и высокая степень их износа;
- неудовлетворенность потребителями качеством предоставления услуг;
- иждивенческая позиция потребителей коммунальных услуг;
- сложный порядок взыскания задолженностей;
- инертность всех участников процесса;
- высокие риски для инвестиций;
- правонарушения в сфере оказания услуг.

Решение обозначенных проблем представляется возможным при оптимизации и совершенствовании существующих механизмов управления сферой ЖКХ в России, а также введении новых механизмов организационно-экономического характера, которые отвечали бы современному уровню развития рыночных отношений и при этом предполагали бы упорядочение действий государственных органов и администраций муниципальных образований, а также четкое разграничение их регулятивных функций в этой области. Привлечение инноваций в сферу ЖКХ позволит существенно экономить средства бюджета и собственников жилых домов, а также со временем приносить прибыль инвесторам и управляющим организациям.

Список литературы

1. Алоян Р.М., Сеферян Л.А., Маилян А.Л. Моделирование с учетом факторов, влияющих на устойчивое развитие жилищного фонда крупного города // *Научное обозрение*. – 2017. – № 4. – С. 16-23.
2. Вагин В.С., Шеина С.Г., Чубарова К.В. Принципы и факторы устойчивого развития городских территорий // *Интернет-журнал Науковедение*. – 2015. – Т. 7. – № 3 (28). – С. 9.
3. Зильберова И.Ю., Петров К.С. Сокур В.Я., Мекертычан Э.Ю. Возможности повышения энергоэффективности на стадии капитального ремонта и реконструкции зданий // *БСТ: Бюллетень строительной техники*. – 2017. – № 5 (993). – С. 52-53.
4. Бобкина К.О., Петров К.С., Глубоков Д.И., Ульянов Н.А., Келин А.А. Энергосберегающие мероприятия в строительстве и эксплуатации многоквартирных домов // *Образование в России и актуальные вопросы современной науки: матер. всероссийской научно-практической конференции. Чебоксары: Негосударственное образовательное учреждение дополнительного профессионального образования «Экспертно-методический центр»*. – Чебоксары, 2020. – С. 32-36.

Петров Константин Сергеевич,

старший преподаватель, кафедра «Городское строительство и хозяйство»;

Коренюгина Евгения Владимировна,

студент, кафедра «Городское строительство и хозяйство»;

Зоалкфл Даниаль Аммарович,

студент магистратуры, кафедра «Городское строительство и хозяйство»;

Степаненко Ростислав Александрович,

студент магистратуры, кафедра «Городское строительство и хозяйство»,

ФГБОУ ВО «Донской государственный технический университет»,

г. Ростов-на-Дону

ОСНОВНЫЕ ЭТАПЫ ПРОЦЕССА ПРОДАЖИ ОБЪЕКТОВ ЖИЛОЙ НЕДВИЖИМОСТИ

Аннотация. В статье рассматриваются основные этапы и мероприятия, связанные с процессом продажи объектов жилой недвижимости. В частности, указывается, на что следует обратить внимание при оформлении необходимого набора документов.

Ключевые слова: объект жилой недвижимости, квартира, купля-продажа, риелтор, собственник.

С первого взгляда продажа объекта жилой недвижимости является обычным делом: достаточно собрать необходимые документы, прорекламирровать объект и ждать покупателя. Однако в реальности – это не так просто. Существует множество нюансов, которые нужно учитывать, чтобы сделка состоялась, и доход от продажи объекта был максимальный [1]. При продаже объекта жилой недвижимости собственник хочет быть уверенным в честности сделки, ввиду чего появляется множество вопросов, решить которые самостоятельно не всегда удается. Можно заняться продажей объекта недвижимости самостоятельно и сэкономить на оплате риелторских услуг, но продажа собственности – довольно трудоемкое дело, требующее специальных знаний и опыта. Существует множество сложностей, которые опытный риелтор поможет преодолеть. Довольно часто экономия средств при отказе от риелторских услуг приводит к финансовым и временным потерям. Кроме того, квалифицированный и опытный специалист обладает знаниями, позволяющими сформировать необходи-

НАУКА И ОБРАЗОВАНИЕ: ВЕКТОРЫ РАЗВИТИЯ

мый пакет документов, сделать оценку квартиры и подобрать выгодный вариант продажи.

К поиску риелтора следует подойти ответственно, отдавая предпочтение проверенным фирмам, имеющим необходимые свидетельства и лицензии. С таким агентством следует составить договор оказания соответствующих услуг.

К основным этапам процесса продажи объекта жилой недвижимости следует отнести: исследование рынка, маркетинг, подготовка к продаже, размещение объявлений о продаже, проведение показов, получение авансового платежа и заключение предварительного договора, проведение сделки купли-продажи, передача объекта жилой недвижимости.

Перед продажей объекта жилой недвижимости собственнику необходимо подготовить полный пакет необходимых документов, так как существует вероятность, что потенциальный покупатель может отказаться от покупки, если документы не будут полностью готовы [2].

Перечень документов, необходимых для продажи квартиры:

- документы, подтверждающие право собственности на квартиру, справки из БТИ и документ о составе семьи;
- отчет об оценке рыночной стоимости квартиры (нужен в том случае, если квартира приобретается с привлечением ипотечного кредита);
- согласие опекуна совета (требуется, если в квартире прописан ребенок младше 18 лет, который также является собственником и проживает в квартире);
- согласие на продажу всех собственников жилья;
- документ, подтверждающий отсутствие задолженности по оплате коммунальных услуг.

Перед продажей квартиры ее следует подготовить к просмотрам. Проводить капитальный ремонт в квартире не обязательно, так как покупатели преимущественно предпочитают делать ремонт с учетом собственных предпочтений, а затраты на капитальный ремонт могут увеличить цену квартиры, что негативно отразится на спросе. Тем не менее, можно сделать косметический ремонт и обязательно провести уборку, в том числе на лестничной клетке и в подъезде. Из квартиры необходимо убрать старую мебель, однако не следует выносить всю мебель, т.к. пустое пространство может смотреться невыгодно, при этом заставленная мебелью квартира создает иллюзию маленького пространства.

С целью быстрой и выгодной продажи квартиры следует учитывать сезонность продаж. Зачастую зимой и летом покупательская способность снижается, а осенью и весной активность на рынке повышается.

Если при продаже квартиры планируется одновременная покупка новой квартиры, то рекомендуется обязательно привлекать к осуществлению таких сделок опытного риелтора.

Расчет цены объекта жилой недвижимости можно осуществить самостоятельно, проведя анализ рынка недвижимости [3]. Следует учитывать, что стоимость квадратных метров однокомнатных и многокомнатных квартир различна: квадратный метр однокомнатных квартир, как правило, дороже. Объективно и адекватно оценить квартиру в данном случае очень важно. В случае если будет установлена завышенная цена, продажа может затянуться на длительный срок [4].

НАУКА И ОБРАЗОВАНИЕ: ВЕКТОРЫ РАЗВИТИЯ

Оценка рыночной стоимости квартиры зависит от следующих характеристик: местоположение объекта, развитость инфраструктуры, год строительства здания, срок эксплуатации и престижность объекта и пр.

Заключительный этап продажи объекта жилой недвижимости – оформление договора купли-продажи. Образцы таких документов можно найти открытым доступе, но целесообразнее обратиться к профессионалам с целью составления документа согласно установленным требованиям, с учетом возможных изменений в законодательстве. Договор должен быть нотариально заверен во избежание проблем при потере договора или в случае, если стоимость жилья не будет полностью уплачена покупателем.

Квартира переходит в собственность нового владельца после подписания передаточного акта, который подтверждает, что передача квартиры произведена в надлежащем виде и без долгов. После подписания передаточного акта за квартиру отвечает новый владелец.

Список литературы

1. Петров К.С., Коренюгина Е.В., Батора А.А., Лебедев П.П. Рынок недвижимости // Современная наука и образование: новые подходы и актуальные исследования: материалы Всероссийской научно-практической конференции. – Чебоксары: Негосударственное образовательное учреждение дополнительного профессионального образования «Экспертно-методический центр», 2020. – С. 51-57.
2. Никулина О.В., Новоселова И.В., Котоменкова В.Ю., Середина В.В. Управление рисками для эффективной реализации инвестиционно-строительных проектов // Актуальные проблемы социально-экономического развития России. – 2020. № 2. – С. 39-42.
3. Новоселова И.В., Ахобадзе Т.Ш., Котоменкова В.Ю. Актуальность проведения маркетинговых исследований рынка недвижимости // Наука и образование в современном мире: методология, теория и практика: материалы II Международной научно-практической конференции. – Чебоксары: Негосударственное образовательное учреждение дополнительного профессионального образования «Экспертно-методический центр», 2020. – С. 44-47.
4. Зильберова И.Ю., Новоселова И.В., Швец Ю.С. Развитие ипотечного жилищного кредитования для повышения доступности жилья // Актуальные проблемы социально-экономического развития России. – 2018. – № 4. – С. 28-31.

Синди Габриэла Агирре Посо,

студент,

Российский Университет Дружбы Народов,

г. Москва, Россия

ВОЗДЕЙСТВИЕ COVID-19 НА ЭКВАДОРСКИЕ ММСП (МИКРО, МАЛЫЕ И СРЕДНИЕ ПРЕДПРИЯТИЯ)

Аннотация. Во многих аспектах экономической, общественной и других видов деятельности влияние COVID-19 продолжает изучаться. Об экономике можно сказать, что это второй по важности аспект после здоровья. Экономические системы во всем мире сильно пострадали от этой пандемии, и для Эквадора, небольшой страны, расположенной в Южной Америке, проблема стоит очень остро. В этом контексте малые и средние предприятия очевидно, не являются исключением, поскольку, по логике, в силу их собственных характеристик, именно они в первую очередь будут подвергаться наиболее сильным воздействиям, которые может повлечь за собой пандемия и ее последствия.

Ключевые слова: пандемия, малые и средние предприятия, экономика.

НАУКА И ОБРАЗОВАНИЕ: ВЕКТОРЫ РАЗВИТИЯ

Пандемия – эпидемия, охватывающая население значительной части страны или ряда стран.

ММСП: микро, малые и средние компании, осуществляющие хозяйственную деятельность

Экономика – хозяйственная деятельность общества, а также совокупность отношений, складывающихся в системе производства, распределения, обмена и потребления.

Эффекты в Латинской Америке и Карибском бассейне

Латинская Америка и Карибский бассейн столкнулись с пандемией, находясь в более уязвимом положении, чем остальной мир. До пандемии экономическая комиссия для Латинской Америки и Карибского бассейна (ЭКЛАК) предсказывала, что в 2020 году регион вырастет максимум на 1,3%. Однако, последствия кризиса привели к изменению этого прогноза и спаду валового внутреннего продукта (ВВП) - 9,1% в 2020 году с уменьшением - 9,4% в Южной Америке, - 8,4% в Центральной Америке и Мексике и - 7,9% в Карибском бассейне, за исключением Гайаны, чей сильный рост приводит к меньшему сокращению субрегионального показателя (- 5,4%). Предполагается, что спад экономической активности будет такой величины, что в конце 2020 года уровень ВВП на душу населения в Латинской Америке и Карибском бассейне будет аналогичен тому, который наблюдался в 2010 году, то есть будет снижение на 10 лет в уровне дохода на душу населения. Однако окончательный экономический эффект будет зависеть от действий, предпринятых на национальном, региональном и глобальном уровнях.

Таблица 1.

**Латинская Америка и Карибский бассейн:
обновленные прогнозы роста на 2020 год**

	Рост ВВП
	2020
Латинская Америка и Карибский бассейн	-9,1
Аргентина	-10,5
Боливия	-5,2
Бразилия	-9,2
Чили	-7,9
Колумбия	-5,6
Эквадор	-9
Парагвай	-2,3
Перу	-13
Уругвай	-5
Венесуэла	-26
Южная Америка	-9,4
Центральная Америка и Мексика	-8,4
Центральная Америка	-6,2
Латинская Америка	-9,1
Карибский бассейн	-5,4
Карибский бассейн (за исключением Гайаны)	-7,9

Источник: Экономическая комиссия для Латинской Америки и Карибского бассейна (ЭКЛАК - июль 2020 г.)

Эффекты в Эквадоре

Экономические последствия

Эквадор, до коронавируса, уже переживал период финансовых безотлагательств и сложной международной обстановки. Социальная среда, раздражен-

НАУКА И ОБРАЗОВАНИЕ: ВЕКТОРЫ РАЗВИТИЯ

ная рецессивным экономическим управлением, была полна разочарований и протестов, подобных тем, которые произошли в октябре 2019 года.

Кризис, в котором сочетаются растущая зависимость от добывающих отраслей и, как следствие, вес первичной экспортной производственной матрицы; высокий уровень концентрации рынков, финансов и богатства; рост безработицы и бедности (с упором на сельские и крестьянские районы); поддержание внутренней ликвидности (особенно в фискальном секторе) за счет агрессивной внешней задолженности, отсутствия собственной валюты, что не позволяет иметь такой динамичный инструмент, как денежно-кредитная и валютная политика; и, конечно, отсутствие последовательной и комплексной экономической политики.

Этот кризис в нынешних обстоятельствах становится более серьезным. В связи с резким падением цен на нефть бюджетные доходы от продажи нефти за год практически снизились.

Экономическое влияние на эквадорские микро-, малые и средние предприятия

Все эквадорские компании, независимо от их размера, в настоящее время затронуты пандемией, особенно в авиации, туризме и таких секторах услуг, как торговля. Многие из них уже столкнулись со значительным снижением доходов, ростом неплатежеспособности и потерей рабочих мест в определенных секторах, что оказало заметное влияние на рынок труда. Поддержка операций оказалась особенно сложной для микро-, малых и средних предприятий (ММСП) (ILO2020).

На рисунке 1 вы можете увидеть общий результат для компаний – это сокращение продаж на 42%. Сегменты, которые превышают этот процент – это средние и малые компании с 48% и 54% соответственно. В случае крупных компаний они уменьшаются на 41%.

Рисунок 1.

Влияние на продажи в зависимости от размера компании (в миллионах долларов США)

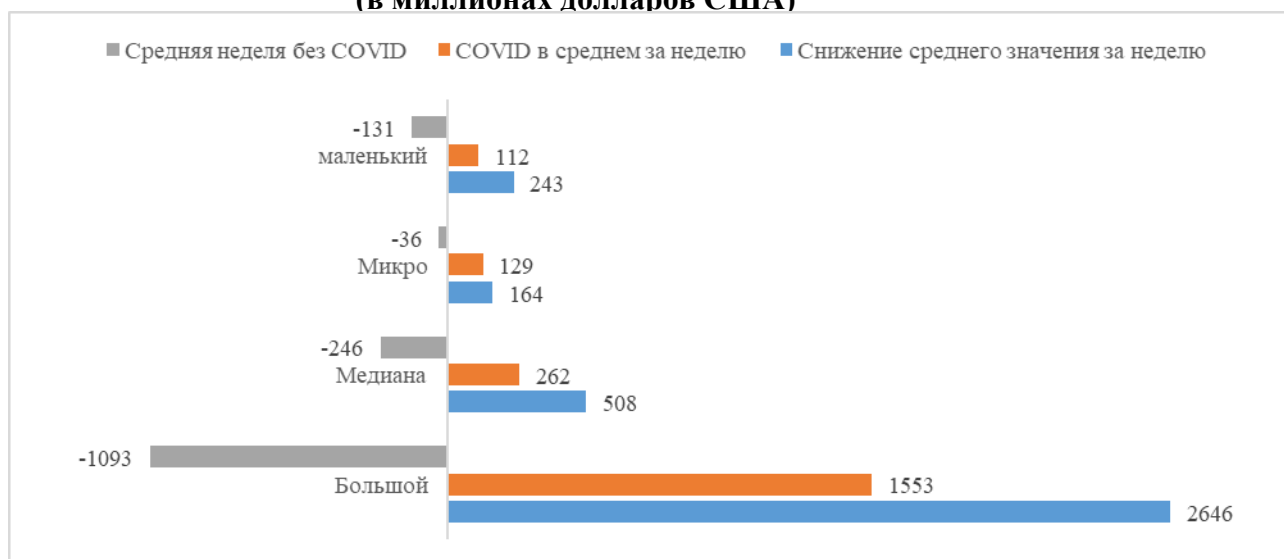

Источник: SRI-Электронное выставление счетов 2020

НАУКА И ОБРАЗОВАНИЕ: ВЕКТОРЫ РАЗВИТИЯ

Примечание. Для анализа в электронных счетах SRI-2020 сделана ссылка на недели до чрезвычайной ситуации в области здравоохранения (2–11) и после чрезвычайной ситуации в области здравоохранения (12–18).

Кризис COVID-19 ускорит некоторые структурные изменения, происходящие в последнее десятилетие. Например, увеличится виртуализация экономических и социальных отношений; удаленная работа будет преобладать в большем количестве отраслей и регионов, а цифровизация будет развиваться еще быстрее. В этом контексте наиболее технологически продвинутые компании увеличат свои преимущества по отношению к малоразвитым компаниям, в частности ММСП.

До сих пор нет окончательных цифр относительно воздействия, которое уже было вызвано этой чрезвычайной ситуацией в области здравоохранения. Можно утверждать, что несколько компаний были вынуждены сократить персонал, это в рамках правовой базы и в результате проблем с ликвидностью, с которой они уже сталкивались раньше с момента принятия действий по социальной изоляции.

Вывод.

В мае 2020 года был принят Новый Органический закон о гуманитарной поддержке, основанный на трех основных направлениях:

- схема мер солидарности и благосостояния,
- реформы, чтобы гарантировать трудовой аспект,
- временная модель предотвращения банкротства и поощрения удовлетворительных соглашений между должниками и кредиторами.

Некоторые аспекты, такие как сокращение рабочего времени, новые контракты, кредитное финансирование подходят для небольших компаний, особенно с повышенным риском. План реализуется, и предприниматели, союзы, ассоциации надеются, что нынешний закон и следующие экономические меры, принятые государством, помогут экономике и ее производительности немного вздохнуть.

Список литературы

1. ЭКЛАК (2020 г.): «Латинская Америка и Карибский бассейн перед лицом пандемии COVID-19 - экономические и социальные последствия», Сантьяго, Организация Объединенных Наций. – URL: https://repositorio.cepal.org/bitstream/handle/11362/45337/4/S2000264_es.pdf (дата обращения 13.11.2020).
2. Министерство производства, С.Е. (2020). COVID-19 в Эквадоре: влияние на экономику и перспективы. – URL: <https://www.produccion.gob.ec/wp-content/uploads/2020/05/Boletin-Impacto-Covid-19.pdf> (дата обращения 13.11.2020).

Стафиевская Мария Владимировна,
канд. экон. наук, доцент кафедры экономики,
ФГБОУ ВО «Марийский государственный университет»,
г. Йошкар-Ола

СОВЕРШЕНСТВОВАНИЕ ИНСТРУМЕНТАРИЯ БУХГАЛТЕРСКОГО УЧЕТА БЕЗВОЗМЕЗДНО ПОЛУЧЕННОГО ИМУЩЕСТВА В БЮДЖЕТНОМ ПРЕДПРИЯТИИ

Аннотация. В исследовании автором рассмотрена тема безвозмездно полученных основных средств в бюджетном предприятии со стороны бухгалтерского и налогового учета. Научной новизной является совершенствование регистров учета в целях внутреннего контроля за сохранностью объекта.

Ключевые слова: имущество, основные средства, бюджетное предприятие.

Безвозмездная передача имущества предполагает, что одно юридическое лицо передаёт его другому юридическому лицу, при этом никакого встречного исполнения передающая сторона не получит – ни в денежном, ни в каком-либо другом выражении (предоставление товаров, выполнение работ и пр.) [1].

Обычно по договорам безвозмездной передачи имущества передаётся:

- недвижимость;
- транспортные средства;
- оборудование;
- сырье;
- товары;
- денежные средства;
- ценные бумаги.

Также это могут быть имущественные требования (права), например, это может быть переданное коммерческой организацией безвозмездно некоммерческому учреждению право пользования земельным участком или бескорыстная уступка коммерческим предприятием некоммерческой организации права требования уплаты долга со своего должника.

Безвозмездная передача имущества организации является сделкой дарения. Одной из главных проблем обычного дарения является то, что, согласно п. 8 ст. 250 НК РФ, доходы от безвозмездно полученного имущества, работ, а также услуг или имущественных прав, за исключением случаев, которые указаны в статье 251 НК РФ, признаются внереализационными доходами. Из этого следует, что от полученных в дар материальных и иных ценностей с рыночной стоимости придется заплатить налог на прибыль. Однако, следует учитывать то, что в соответствии с п. 2 ст. 251 НК РФ, налогом на прибыль не облагаются все целевые поступления на содержание некоммерческих организаций в виде пожертвования, которые признаются таковыми согласно гражданскому законодательству РФ [2].

Поэтому бюджетное учреждение вполне может быть получателем пожертвования. Отсюда следует, что данное учреждение сможет воспользоваться так называемой налоговой льготой, которая предусмотрена в НК РФ в ст. 251 п. 2 и подкреплена также в п. 2 ст. 321.1 этого же кодекса.

Кроме того, если учреждение самостоятельно решит, что какое-либо имущество получено именно посредством целевого поступления, а также не включит его стоимость в налогооблагаемый доход, то в этом

НАУКА И ОБРАЗОВАНИЕ: ВЕКТОРЫ РАЗВИТИЯ

случае амортизационные отчисления производиться не должны, так как в налоговом учете стоимость данного имущества будет равна нулю. Целесообразно зафиксировать все эти данные в таком регистре бухгалтерского учета основных средств как «Инвентарная карточка учета объекта основных средств».

Документ ведется, как правило, в электронном виде. Документ отражает данные по каждому объекту основных средств в отдельности. В данном документе должны соблюдены следующие реквизиты: объект основных средств; данные о документе ввода в эксплуатацию; фактический срок использования; первоначальная стоимость; сумма амортизации.

Для совершенствования и удобства работы бухгалтера рекомендуется в инвентарную карточку учета объекта основных средств добавить реквизит, содержащий дополнительную информацию об основании постановки на учет. В целях совершенствования рекомендуется также добавить графу с названием – «Основание постановки на учет». Содержание данной графы отразит информацию по заключенному договору безвозмездной передачи имущества; о номере и дате составления договора, о виде договора (дарения или пожертвования).

Содержащаяся в графе «Основание постановки на учет» информация прежде всего позволит: ориентироваться в данных о путях поступления основного средства, виде правового документа; исключить возможность некорректного внесения данных, а также ошибок при начислении амортизации и НДС; подтвердить обоснованность внесения данных по каждому объекту основных средств (с помощью указания номера заключенного договора); упростить работу бухгалтера.

Безвозмездно поступившему имуществу в бюджетном учреждении должен уделяться повышенный контроль [3]. Одна из главных целей – это сохранить данное имущество. Поэтому рекомендуется разработать первичный документ «Реестр безвозмездно полученного имущества», форма которого представлена на рисунке 1.

Реестр безвозмездно полученного имущества	
Наименование имущества	
Дата поступления на учет	
Инвентарный номер	
Стоимость имущества	
Местонахождение имущества	
Источник поступления	
Дата выбытия имущества	
Причины выбытия имущества	
Главный бухгалтер _____	

Рис. 1. Рекомендуемая форма документа «Реестр безвозмездно полученного имущества» для бюджетных предприятий

Для более детального изучения обозначим информацию, содержащуюся в данном реестре безвозмездно полученного имущества. Для сохранности полученного имущества первичный документ имеет следующие реквизиты: наименование имущества; дату постановки на учет; инвентарный номер, который присваивается непосредственно при поступлении в данное бюджетное учреждение; стоимость имущества, которое обязательно при постановке на учет; местонахождение имущества, где будет храниться данное имущество по без-

НАУКА И ОБРАЗОВАНИЕ: ВЕКТОРЫ РАЗВИТИЯ

возмездному поступлению; источник поступления имущества; дату выбытия имущества; причину выбытия, которая также обязательна, чтобы исключить возможность несанкционированного выбытия.

При заполнении данного документа следует отмечать документы-основания для постановки имущества на учет, а также его выбытия из учреждения.

Список литературы

1. Остаев Г.Я. *Некоторые аспекты аудита в бюджетных учреждениях // Бухгалтерский учет в бюджетных и некоммерческих организациях.* –2016. –№ 8 (392). – С. 37-41.
2. Стафиевская М.В. *Учетно-аналитическое обеспечение для прогнозирования затрат: принципы и составляющие // Экономика и предпринимательство.* –2019. – № 7 (108). –С. 1143-1149.
3. Ткаченко И.Ю., Воронкова Е.О. *Особенности бухгалтерского учета денежных средств в пути в бюджетных организациях // Студент. Аспирант. Исследователь.* – 2017. – № 1 (19). – С. 202-208.

Стафиевская Мария Владимировна,
канд. экон. наук, доцент кафедры экономики,
ФГБОУ ВО «Марийский государственный университет»,
г. Йошкар-Ола

УЧЕТ ДЕНЕЖНЫХ СРЕДСТВ: ФИНАНСОВЫЙ И УПРАВЛЕНЧЕСКИЙ АСПЕКТ

Аннотация. В исследовании автором рассмотрена тема учета денежных средств. Научной новизной является совершенствование инструментария управленческого учета денежных средств для анализа выручки по категориям покупателей.

Ключевые слова: денежные средства, касса, анализ, выручка.

На сегодняшний день денежные средства являются важным атрибутом финансово-хозяйственной жизни экономического субъекта в современных условиях, поэтому руководителю организации важно получать оперативную и достоверную информацию [1] об объемах поступающих денежных средств, а также видам выручки.

Одним из наиболее важных направлений в управленческом учете является анализ выручки по категориям посетителей.

Возьмем за базу действующее предприятие в Республике Марий Эл «Тренд». Это предприятие, которое оказывает общепита. Выручка отражается по счету 50.02 – операционная касса для расчета с покупателями в кафе. Если в учете отсутствует информация по направлениям выручки, то руководство организации не может получать оперативную информацию об объемах выручки по той или иной категории посетителей кафе, что предполагает риски [2].

Рассмотрим посетителей кафе. Как правило, мы их можем разделить на следующие категории:

- сотрудники организаций;
- физические лица, приходящие на бизнес–ланч;
- заказчики банкетов;
- прочие физические лица.

НАУКА И ОБРАЗОВАНИЕ: ВЕКТОРЫ РАЗВИТИЯ

Предложим организации ООО «Тренд» разбивку к счету 50.02 по субсчетам второго порядка, которая будет учитывать вышеуказанные категории посетителей.

В План счетов в программу 1С: Предприятие ООО «Тренд» необходимо внести субсчета второго порядка 50.02 «Операционная касса для расчета с покупателями в кафе»:

- код счета: 50.02.1 «Сотрудники организаций»;
- код счета 50.02.2 «Бизнес–ланч»;
- код счета 50.02.3 «Банкеты»;
- код счета 50.02.4 «Прочие физические лица».

Представим на рис. 1 создание субсчета второго порядка к счету 50.02.

Рис. 1. Создание субсчета второго порядка к счету 50.02. код счета: 50.02.1 «Сотрудники организаций»

После внесения изменений план счетов по счету 50 «Касса» в ООО «Тренд» будет выглядеть следующим образом (рис. 2):

Код	Быстрый...	Наименование	Заб.	Акт.	Вал.	Кол.	По...	НУ	Субконто 1
50	50	Касса		А					(об) Статьи движения денежных средс...
50.01	5001	Касса организации		А					(об) Статьи движения денежных средс...
50.02	5002	Операционная касса		А					(об) Статьи движения денежных средс...
50.02.1	50021	Сотрудники организаций		А					
50.02.2	50022	Бизнес-ланч		А					
50.02.3	50023	Банкеты		А					
50.02.4	50024	Прочие физические лица		А					
50.03	5003	Денежные документы		А		✓			Денежные документы

Рис. 2. Создание субсчетов второго порядка к счету 50.02. «Операционная касса»

Для официантов ООО «Тренд» необходимо будет предусмотреть в бланке заказа от клиентов поле «Категория посетителя».

В онлайн–кассе необходимо выполнить настройку категорий посетителей, при формировании чека, бармен или официант должен будет помимо выбора блюд, их количества и других составляющих чека, выбрать категорию посетителя.

По окончании дня бармен будет формировать отчет кассира, чтобы по концу дня видна была разноска по указанным аналитическим счетам.

Соответственно в конце дня бухгалтер по отчету кассира делает разноску в 1С: Предприятие, формирует приходные кассовые ордера и выбирает нужную аналитику.

НАУКА И ОБРАЗОВАНИЕ: ВЕКТОРЫ РАЗВИТИЯ

Представим на рисунке 3 отражение выручки при формировании приходного кассового ордера с использованием субсчетов второго порядка к счету 50.02 «Операционная касса».

Рис. 3 Отражение розничной выручки кафе категории «Бизнес-ланч»

После отражения выручки за день бухгалтер формирует отчет кассира и оборотно-сальдовую ведомость по счету 50.02 (рис. 4).

Оборотно-сальдовая ведомость по счету 50.02 за 30 марта 2020 г.

Выводимые данные: БУ (данные бухгалтерского учета)

Счет Статьи движения денежных средств	Сальдо на начало периода		Обороты за период		Сальдо на конец периода	
	Дебет	Кредит	Дебет	Кредит	Дебет	Кредит
50.02			96 664,20		96 664,20	
50.02.1			12 040,00		12 040,00	
50.02.2			16 784,20		16 784,20	
50.02.4			67 840,00		67 840,00	
Итого			96 664,20		96 664,20	

Рис. 4. Оборотно-сальдовая ведомость по счету 50.02 «Операционная касса» по субсчетам»

При формировании отчетов по счету 50.02 «Операционная касса» по субсчетам позволит организации анализировать выручку по категориям посетителей.

Таким образом, денежные средства являются основой благосостояния каждого предприятия, поэтому контроль над их хранением и использованием должен быть хорошо организован.

Список литературы

1. Сарычева Т.В. Статистический анализ асимметрии и дифференциации региональной структуры занятости по видам экономической деятельности // Экономика и предпринимательство. – 2016. – № 10-1 (75). – С. 209-215.
2. Стафиевская М.В. Аналитический подход, позволяющий на основе статистических методов выявить степень воздействия на деятельность предприятия различных составляющих хозяйственных рисков // Экономика и предпринимательство. – 2016. – № 9 (74). – С. 1121-1123.

Устинов Дмитрий Витальевич,
студент, кафедра «Городское строительство и хозяйство»;
Барченко Александр Анатольевич,
студент магистратуры, кафедра «Городское строительство и хозяйство»;
Тютюнникова Надежда Петровна,
студент магистратуры, кафедра «Городское строительство и хозяйство»;
Зоалкфл Даниэль Аммарович,
студент магистратуры, кафедра «Городское строительство и хозяйство»,
ФГБОУ ВО «Донской государственный технический университет»,
г. Ростов-на-Дону

ФАКТОРЫ, ВЛИЯЮЩИЕ НА РЫНОЧНУЮ СТОИМОСТЬ ОБЪЕКТОВ НЕДВИЖИМОСТИ

Аннотация. В статье рассматриваются факторы, оказывающие влияние на формирование рыночной стоимости объектов недвижимости. Приводятся как факторы общего характера, так и специфические факторы, характерные для отдельных видов объектов недвижимости.

Ключевые слова: рыночная стоимость, объект недвижимости, рынок недвижимости, оценка недвижимости, виды недвижимости.

Цена на объекты недвижимости не может быть постоянной и в силу различных факторов может колебаться. Ввиду того, что недвижимость представлена на рынке в различных видах, то и факторы, влияющие на ее рыночную стоимость, могут отличаться [1]. Однако можно выделить определенные общие факторы для всех видов объектов недвижимого имущества.

К первой группе факторов следует отнести физические факторы, к которым относится местоположение объекта, его геометрические параметры, характеристика инженерно-геологических условий, размеры и форма земельного участка, площадь, год постройки, планировка, стиль и т.п.

Вторая группа факторов – это экономические факторы. Данные факторы можно разделить на общие, факторы спроса и факторы предложения.

Касаемо общих факторов, то в данном случае большое влияние на ценовую ситуацию оказывает общее экономическое положение в стране. Кроме того, рыночная стоимость объектов недвижимости во многом зависит от экономического состояния в регионе и муниципальном образовании, где непосредственно находится оцениваемый объект. Финансовое состояние коммерческих предприятий, участвующих в создании объектов недвижимости, также оказывает влияние на цены создаваемых объектов.

К факторам спроса следует отнести уровень заработной платы, уровень безработицы, уровень процентной ставки, наличие источников финансирования, платежеспособность населения.

Среди факторов предложения следует выделить: количество аналогичных объектов, выставленных на продажу, затраты на строительно-монтажные работы, налоги и т.д.

Третья группа факторов – это социальные факторы, к которым относится стиль и уровень жизни, уровень образования, тенденции, протекающие в обществе, омоложение или старение населения, уровень преступности и т.д.

К четвертой группе факторов относятся политические факторы. Кроме того, в данную группу можно включить административные и юридические факторы, к которым относится налоговая политика, строительные нормы и прави-

НАУКА И ОБРАЗОВАНИЕ: ВЕКТОРЫ РАЗВИТИЯ

ла, ограничения, наличие льгот, работа муниципальных служб, зонирование территорий и т.д.

Для того чтобы оценить свою недвижимость, собственнику целесообразно обратиться к специалисту, так как самостоятельно учесть все вышеуказанные факторы достаточно сложно. Из-за отсутствия соответствующего опыта и неверной оценки объекта недвижимого имущества существует большая доля вероятности потерять возможную прибыль или столкнуться с длительным сроком продажи объекта [2]. Оценщик, используя свои профессиональные знания и навыки, поэтапно и качественно проводит оценку объекта недвижимости и предоставляет в итоге отчет об оценке такого объекта.

Несмотря на то, что имеются общепринятые факторы, влияющие на цену объекта недвижимости, можно выделить несколько факторов, которые оказывают значительное влияние на формирование цены в настоящее время. Так для жилой недвижимости к таким факторам следует отнести: ипотечный фактор, инвестиционный фактор, фактор наличия эскроу-счетов, транспортный фактор, фактор реновации [3, 4, 5].

Ипотечный фактор оказывает значительное воздействие на рынок недвижимости, так как именно уровень процентных ставок по ипотеке во многом регулирует спрос. Повышение или падение ставок вызывает отток или приток покупателей, поэтому цены на объекты недвижимости также могут колебаться.

Инвестиционный фактор проявляется тогда, когда доходы от депозитов снижаются, поэтому инвесторам выгодно вкладывать свои средства в недвижимость. Падение величины ключевой ставки оказывает влияние на инвестиционную сферу, что в свою очередь также может вызвать рост цен.

Фактор наличия эскроу-счетов не является основным фактором роста цен, однако застройщики могут поднять цены для новых проектов.

Транспортный фактор серьезно оказывает влияние на формирование цены объектов недвижимости для какой-либо определенной территории. Если объект находится далеко за пределами города, но рядом с ним имеется хорошая транспортная развязка – это существенно увеличивает рыночную стоимость таких объектов.

Фактор реновации может снизить цены на недвижимость по причине роста предложения нового жилья.

Стоимость любого объекта недвижимости складывается из множества параметров, и при оценке каждого объекта следует учитывать не только общие факторы, но и специфические моменты, присущие отдельному виду недвижимого имущества. Прежде чем проводить оценку объекта, необходимо четко понимать, какие факторы оказывают наибольшее влияние на формирование его цены. Нужно иметь в виду, что на большинство факторов повлиять невозможно, однако, некоторые из них можно устранить или использовать в целях увеличения стоимости объектов недвижимости.

Список литературы

1. Петров К.С., Ахобадзе Т.Ш., Арцишевский М.Д., Лебедев П.П. Теоретические аспекты оценки недвижимости // *Научное пространство: актуальные вопросы теории и практики: материалы Всероссийской научно-практической конференции.* – Чебоксары: Негосударственное образовательное учреждение дополнительного профессионального образования «Экспертно-методический центр», 2020. – С. 78-84.
2. Новоселова И.В., Вагнер Е.А., Середина В.В. Основные особенности рынка недвижимости // *Наука и образование в современном мире: методология, теория и практика: материалы II*

НАУКА И ОБРАЗОВАНИЕ: ВЕКТОРЫ РАЗВИТИЯ

Международной научно-практической конференции. – Чебоксары: Негосударственное образовательное учреждение дополнительного профессионального образования «Экспертно-методический центр», 2020. – С. 48-52.

3. Тарасенко Д.М., Сеферян Л.А., Морозов В.Е. Обзор имеющихся систем управления жилищным фондом города // *Евразийское Научное Объединение*. – 2017. – Т. 1. – № 5 (27). – С. 40-41.

4. Швец Ю.С., Новоселова И.В. Анализ тенденций развития ипотечного кредитования в России // *Известия высших учебных заведений. Строительство*. – 2017. – С. 165.

5. Руденко К.Е., Чубарова К.В. Комплексная оценка территорий городов Донецк, Зверево и Гуково // *Актуальные проблемы науки и техники. 2019: материалы национальной научно-практической конференции*. – Ростов-на-Дону: Донской государственный технический университет, 2019. – С. 806-807.

Педагогические науки

Аносова Карина Вячеславовна,

студентка, ФГБОУ ВО «Воронежский государственный аграрный университет имени Императора Петра I», г. Воронеж;

Ковтунова Анна Евгеньевна,

студентка, ФГБОУ ВО «Воронежский государственный аграрный университет имени Императора Петра I», г. Воронеж;

Севастьянов Владимир Владимирович,

кандидат педагогических наук, доцент, ФГБОУ ВО «Воронежский государственный аграрный университет имени Императора Петра I», г. Воронеж

ПРОБЛЕМЫ ФИЗИЧЕСКОГО ВОСПИТАНИЯ ЛИЦ С ОГРАНИЧЕННЫМИ ФУНКЦИОНАЛЬНЫМИ ВОЗМОЖНОСТЯМИ

Аннотация. В представленной работе приведено обоснование введения термина «обучающийся с ограниченными функциональными возможностями», изучены основные проблемы обеспечения доступности физкультурно-спортивного образования в рамках обучения заведений высшего образования по отношению к лицам с ограниченными возможностями здоровья, предложен комплекс правил для эффективного и благополучного физкультурного образования лиц с ограниченными функциональными возможностями в различных образовательных учреждениях.

Ключевые слова: физическое образование, лица с ограниченными функциональными возможностями, ресурсы образовательного учреждения, оздоровительный процесс, спортивная реабилитация.

Качество состояния здоровья стоит в одном ряду с другими ключевыми критериями, которые влияют на грамотное развитие и воспитание личности и создания духовно-нравственных ценностей культуры человека и его профессионального образования и жизнедеятельности [3]. Здоровьеобеспечивающим фактором для обучающихся была и остается физическая культура как средство формирования физических кондиций человека, активного совершенствования его индивидуально-личностных качеств. Процесс модернизации системы отечественного образования направлен на обеспечение равного отношения ко всем лицам с особыми образовательными потребностями с исключением любого вида дискриминации. Эта идеология инклюзивного образования становится одним из приоритетных направлений для образовательных организаций разных

НАУКА И ОБРАЗОВАНИЕ: ВЕКТОРЫ РАЗВИТИЯ

уровней. При создании 17 инклюзивной образовательной среды одним из компонентов её доступности является физическое воспитание для всех обучающихся. До недавнего времени физкультурное образование было доступно лишь для обучающихся, относящихся по состоянию здоровья к основной и подготовительной медицинским группам. Для лиц специальной медицинской группы (СМГ), по ряду причин организация занятий по физической культуре осуществлялась формально. Часть обучающихся с ограниченными возможностями здоровья (ОВЗ) была полностью освобождена от физкультуры по медицинским показаниям. Учитывая, что требования современных стандартов образования предписывают обеспечить доступность физкультурно-образовательной среды для всех категорий обучающихся, включая лиц с ОВЗ, первоначальной целью сферы образования является выявление конкретных затруднений и определение тенденций доступности физкультурно-образовательной среды для всех обучающихся с ОВЗ.

Для более полноценного и доступного понимания рассматриваемой темы, стоит обратить внимание на понятие обучающегося с ограниченными функциональными возможностями (по-иному ОФВ) и раскрыть аргументацию его официального введения в физкультурно-образовательной сфере. Также нельзя забывать о проблемных зонах и недочетах в проработанности системы физкультурно-спортивного образования, необходимо четко обозначить пробелы организации физического воспитания обучающихся с ОФВ, чтобы грамотно сформулировать образовательный план по решению этих проблем.

До принятия решения о введении нового определения в литературе, специализированной на инклюзивном образовании, использовались такие термины, как: человек с особыми нуждами, инвалид, лицо с особыми образовательными потребностями, лицо с ограниченными возможностями здоровья [4]. В ракурсе формирования общедоступной спортивно-образовательной среды перечисленные понятия способствуют появлению и расширению терминологической путаницы, что является недопустимым, поскольку в силу расхождения пониманий существует большая возможность проведения некорректных исследований, последствием чего будет выявление ошибочных результатов, которые, в свою очередь, окажут значимое влияние на систему образования. Нельзя обесценивать детали, поскольку в единой цельной системе каждый ее кластер имеет ведущее значение. В связи с этим понятие, лежащее в основе, недопустимо оставлять в состоянии незавершенности или неполноты, так как это приведет к искаженному представлению о данном понятии. А это накладывает негативный отпечаток на все виды деятельности, где эти понятия будут использоваться. Итогом данной недоработки будет обесценивание исследуемой образовательной системы [2].

В этой связи одной из задач любой исследовательской работы является четкая формулировка используемых терминов. В нашем исследовании эта задача связана с корректным определением лица, в отношении которого направлен физкультурно-образовательный процесс, неотъемлемой частью которого является специализированный квалификационный педагогический подход. Термин «инвалид» в образовательном сообществе использовать не принято, чаще всего специалисты говорят о «людях с особыми нуждами» [3]. Последние несколько лет в текстах официальных документов получил динамичное распространение термин «ограниченные возможности здоровья» (по-иному, ОВЗ). Под ними

НАУКА И ОБРАЗОВАНИЕ: ВЕКТОРЫ РАЗВИТИЯ

подразумевается любая потеря психической, физиологической или анатомической структуры или функции, либо отступление от них, ведущее к полному или частичному ограничению способности или возможности осуществлять бытовую, общественную, профессиональную или иную деятельность. То есть, у человека утрачивается способность в целом или в неполном объеме, которая является выполнимой для человека при прочих равных возрастных, социальных и иных характерных особенностях [5]. В этой связи для грамотной организации общедоступного физкультурного образования лиц, имеющих трудности с состоянием здоровья, максимально верным будет применение термина «обучающиеся с ограниченными функциональными возможностями» (ОФВ). К категории лиц, обозначенной данным термином, относятся люди, имеющие функциональное расстройство одной или нескольких отделов системы организма по причине хронической патологии. Однако, важной особенностью является отсутствие ограничительных факторов при заболевании, связанных с осуществлением бытовых и двигательных функций.

Перед профессиональным физкультурно-педагогическим сообществом стоит сложная задача поиска адекватных путей решения инклюзивных подходов при работе с лицами, имеющими различные проблемы со здоровьем. Для учителей и преподавателей физкультуры, не владеющих специальными медицинскими знаниями, это представляет определенную трудность. В процессе занятий физкультурой они могут столкнуться с неизвестной для них симптоматикой различных заболеваний под действием физических нагрузок. Следовательно, для корректного дозирования физической нагрузки преподавателю физкультуры необходимо владеть исходными данными функционального состояния организма обучающегося с ОФВ, но в образовательных организациях не созданы условия для данного вида диагностики. Отметим, что в российском школьном образовании дифференцированное обучение, по принципу разделения на физкультурные группы по медицинским показаниям, всегда представляло определенные трудности. И связано это было с тем, что не были созданы определённые условия. Так, отсутствовали преподаватели, владеющие основами медицинских знаний (инструктор лечебной физкультуры), не были разработаны адаптированные специальные учебные программы по физической культуре для лиц с ОВЗ, отсутствовали материально-технические условия для проведения занятий, отмечалась низкая комплектность групп в условиях одновременного проведения уроков (занятий) физической культуры, не было возможности формировать группы занимающихся физической культурой в соответствии с возрастными нормами обучающихся и нозологическими формами заболеваний. Отметим и субъективный фактор: у преподавателей (учителей) физической культуры отмечается низкая мотивация к вовлечению обучающихся с ОФВ в процесс физического воспитания в силу слабого физического развития подопечных и опасности нарушения рекомендаций врачей по заболеванию. К сожалению, процесс физического воспитания современной молодежи, имеющей проблемы со здоровьем, по-прежнему остается формальным и неэффективным. С одной стороны, инклюзивный путь преобразования физкультурно-образовательной среды в доступную среду для лиц с ОФВ наиболее приемлем с точки зрения педагогических подходов. С другой стороны, он неизбежен, с точки зрения совершенствования сохраненных кондиций для дальнейшего укрепления здоровья. Опираясь на природную оздоровительную силу физических

НАУКА И ОБРАЗОВАНИЕ: ВЕКТОРЫ РАЗВИТИЯ

упражнений, современная система физического воспитания должна следовать принципу, говорящему о том, что путь к здоровью лежит через физическую культуру. А в отношении обучающихся с ОФВ этот принцип должен быть реализован в максимальной степени. Миссия преподавателя физкультуры заключается в активном вовлечении обучающихся с особыми образовательными потребностями в процесс физического воспитания, указывая на естественные пути «лечения» недугов, с широким выбором средств физической культуры, помня о принципе не навредить. Исходя из сохраняемых функций организма, адаптационного потенциала и объективной оценки состояния здоровья обучающегося, при обратной связи с лечащим врачом, можно и должно планировать индивидуальную дорожную карту физического развития обучающегося с ОФВ [5].

Поиск эффективных инновационных подходов, ориентированных на раскрытие и реализацию личностного и психофизического потенциала обучающихся в физическом воспитании – это путь к оздоровлению молодого поколения страны и успешной социальной интеграции лиц с ОВЗ в обществе.

Список литературы

1. Горбунова, Т.В. *Формирование индивидуального стиля жизни студентов средствами социально-культурной деятельности в спортивных клубах* / Т.В. Горбунова, Д.В. Гузев, Б.А. Федулов // *Мир науки, культуры, образования*. – 2017. – № 4 (53). – С. 10-12.
2. Пушкарь, Ф.А. *Адаптивная физическая культура для инвалидов как один из видов социальной реабилитации* / Ф.А. Пушкарь // *Валеопедагогические проблемы здоровьесформирования у детей, подростков и молодежи*. – 2018. – № 4. – С. 99-101.
3. Федулов, Б.А. *Формирование профессионально-прикладной физической культуры студентов творческих вузов* / Б.А. Федулов, Д.В. Гузев // *Качество образования в сфере культуры и искусств в условиях реализации ФГОС*. – 2016. – № 8. – С. 112-114.
4. Хромина, С.И. *Факторы введения понятия «Обучающийся с ограниченными функциональными возможностями» в физкультурно-образовательную среду вуза* / С.И. Хромина // *Инклюзия в образовании*. – 2016. – № 1(1). – С. 95-101.
5. Хромина, С.И. *Понятие «Обучающийся с ограниченными функциональными возможностями» в физкультурно-образовательной среде* / С.И. Хромина, Н.Н. Малярчук // *Проблемы качества физкультурно-оздоровительной и здоровьесберегающей деятельности образовательных организаций*. – 2016. – № 6. – С. 152-155.

Баубекова Гульзамира Джурсаевна,

*доктор педагогических наук, профессор университета «Туран-Астана»,
г. Нур-Султан, Казахстан;*

Булатбаева Кулжанат Нурымжановна,

*доктор педагогических наук, профессор
Евразийского национального университета им. Л.Н. Гумилева,
г. Нур-Султан, Казахстан;*

Югай Вероника Сергеевна,

*бакалавр педагогических наук, магистрант университета «Туран-Астана»,
г. Нур-Султан, Казахстан*

КУЛЬТУРНО-ЦЕННОСТНЫЕ ТРАНСФОРМАЦИИ СОВРЕМЕННОЙ КАЗАХСКОЙ СЕМЬИ В УСЛОВИЯХ ГЛОБАЛИЗАЦИИ

Аннотация. В статье в контексте глобализационных процессов раскрыты культурно-ценностные трансформации современной казахской семьи. Сделан анализ воспитания в казахской семье в социокультурных условиях современного Казахстана.

НАУКА И ОБРАЗОВАНИЕ: ВЕКТОРЫ РАЗВИТИЯ

Ключевые слова: семья, духовно-нравственные ценности, глобализация, культурно-ценностные трансформации.

The article in the context of globalization processes reveals cultural and value transformations of the modern Kazakh family. Experience of education in Kazakh family in sociocultural conditions of modern Kazakhstan is analyzed.

Key words: family, spiritual and moral values , globalization processes, cultural-valuable transformations.

Введение

В условиях глобализации особую ценность приобретают проблемы сохранения национальной идентичности, которая основывается на духовных и культурных ценностях народа. Современное общество требует от человека не только политехнизма знаний, высокого культурного уровня, специализации в различных областях науки и техники, но и умения жить, сосуществовать в социуме. Основными параметрами личностного развития молодёжи можно считать его ориентацию на общечеловеческие ценности, гуманизм, интеллигентность, креативность, активность, чувство собственного достоинства, независимость в суждениях. Программа духовного возрождения общественного сознания «Рухани жаңғыру» [1] ориентирует на разработку системы воспитания для формирования специалистов новой формации, которые могут осваивать современные отечественные духовные ценности, глубоко понимать мировые тенденции, конструктивно мыслить и способны к деятельности в конкурентной среде. В этом контексте становится естественным интерес к историческому прошлому, которое богато опытом и реализованных, и не осуществленных на практике возможностей развития семейного воспитания.

Основная часть

Методологические основы рассматриваемой проблемы отражены в историко-педагогических исследованиях (Г.Н. Волков [2], К.Б. Жарикбаев [3], А. Сейдембек [4,5], К.Б. Болеев [6], Я.И. Ханбиков [7], Б.М. Бим-Бад [8] и т.д.). В них отмечается, что исторический опыт является важнейшим источником, из которого педагогическая наука может черпать материал для разработки жизненно важных проблем воспитания, заимствовать все ценное для практики. Так, известный учёный Казахстана Ж.Ж. Наурызбай отмечает, что для развития современных педагогических подходов к семейному воспитанию большое значение имеет актуализация идей, систем, концепций, предававшихся забвению, показ возможности рассмотрения педагогических теорий прошлого, их осмысления и дальнейшего разностороннего использования [9, С.102].

В Казахстане семья воспринимается как особая ценность, она издавна считалась священной. Бытует убеждение, что, если здоровая семья – это прежде всего здоровое общество, а значит и сильная, стабильная страна. Формирование семейных отношений на основе таких ценностей, как почитание родителей, взаимное уважение и забота, верность, воспитание детей в духе высокой нравственности, ответственность родителей за судьбу своих детей и, в свою очередь, долг детей перед родителями - все это входит в понятие «семья».

Характерная для Казахстана культурно-ценностная идентификация на протяжении многих столетий была связана именно с семьей, которая выражается в общенациональном единстве ценностей семейного воспитания, производных от базовых социокультурных ценностей. Изменения не только ценностных приоритетов казахстанской семьи, но и самой семьи, как социального института,

НАУКА И ОБРАЗОВАНИЕ: ВЕКТОРЫ РАЗВИТИЯ

происходят под влиянием трансформации социокультурной ситуации на рубеже XIX–XX и XX–XXI вв.

Хотя ценные мысли о семье и семейном воспитании были высказаны ещё раньше. Так, в произведении Кайковуса «Кабуснаме» в главе «О знании обязанностей родителей» [10, С.21-23] учёный подчеркивает, что каждый родитель должен дать своим детям образование, воспитание и ремесло, потому что в мире нет лучшего наследия, чем воспитание. Аль-Фараби сравнивал значение наставника в жизни человека с работой государственного деятеля [11, С. 102]. Первыми воспитателями и наставниками ребенка являлись, по его мнению, родители, от которых зависело, насколько он будет подготовлен к дальнейшей жизни. Юсуф Баласагуни отмечал, что человека следует учить всему с юных лет, ведь что «в младенчестве познано, дети не смогут забыть, пока живы на свете» [11, С.113]. Он давал молодым родителям такой наказ: «Внушай сыну с детства благие науки. Кто с детства учен - все дано ему в руки». Ахмед Югнаки в трактате «Дары праведных» подчеркивал, что в семье надо учить ребёнка быть «ближе к умным людям», которые помогут в трудную минуту обрести полное счастье. [11, С.38].

Известный казахский просветитель Абай утверждал, что «ребенок тянется ко всему новому, но не все дети хотят учиться». Поэтому иногда приходится силой убеждения и родительского авторитета доказывать необходимость и полезность получения знаний [12, С.16-18].

Принцип народности воспитания осуществляется в раннем детстве, в процессе овладения родной речью. Характер народа, лицо народа, его думы и чаяния, нравственные идеалы особенно ярко проявляются в просветительской деятельности Ш. Валиханова, Ы. Алтынсарина, Ш. Кудайбердиева и др. [12, С.78-80].

Так, Ш. Валиханов призывал к возрождению «национального духа», считая, что последний присущ народу и зависит как от природной среды, так и от общественного устройства [12, С.90]. Проявление особенностей народного характера ученый понимал в многоплановом аспекте. В ряде своих произведений он тщательно анализировал особенности быта, традиций, обычаев, культуры, религии, географической среды и их влияние на становление характера ребёнка, начиная с раннего возраста.

Педагог-просветитель Ы. Алтынсарин важнейшим источником нравственного воспитания в семье считает устное народное творчество, отражающее жизнь и быт, патриотизм, традиции и обычаи народа. Об этом свидетельствует «Киргизская хрестоматия» Ы. Алтынсарина, в которой представлены сказки, былины, пословицы, нравоучительные статьи с конкретным нравственно-этическим воспитательным содержанием [13].

Шакарим Кудайбердиев утверждал, что необходимо ввести «науку совести» и ученые должны разработать ее как дисциплину, обязательную для всех, но начинать воспитание по данной науке нужно уже в семье [14].

Огромную роль семейному воспитанию придавали известные просветители С. Торайгыров, М. Кашимов, Ж. Аймаутов, М. Жумабаев и др. [15].

Семья является первоисточником знакомства индивида с господствующими социальными ценностями, нормами, традициями и образцами поведения, а также служит основополагающим началом в определении его религиозной принадлежности, формировании этнической идентичности и мировоззрения.

НАУКА И ОБРАЗОВАНИЕ: ВЕКТОРЫ РАЗВИТИЯ

Являясь основным институтом воспроизводства духовной жизни общества, семья и сегодня сохранила способность осуществлять межпоколенную трансляцию культурных ценностей, традиций и обычаев, сохранять нравственный и духовный потенциал общества. Считается, что самая высокая степень идентификации характерна именно для семейной идентичности, и трудно заменить ее тысячелетний опыт. Находясь в семье, включаясь в родственные связи, во внутрисемейные отношения, человек ощущает свою близость с представителями той же национальности, общественно-политической группы, того же вероисповедания [16, С.57].

Особые взаимоотношения внутри членов семьи выработаны вековыми традициями народа. Эти традиции позволили казахскому народу пережить века и сохраниться как единому национальному образованию.

У казахского народа с момента рождения ребенок окружен заботой и вниманием, которые ярко отражены в таких семейных традициях, как «Шилдехана», «Ат кою», «Бесикке салу», «Қырқыдан шығару», «Тусау кесер» и т.д. Яркая эмоциональная насыщенность этих семейных традиций, искреннее проявление чувств по отношению к малышу со стороны родителей и родственников служили основой для формирования и развития личности ребенка, а также были примером для подражания, ориентируя других детей на проявление заботы о младших, прочные семейные взаимоотношения в будущем.

Необходимо отметить позитивную особенность того, что в семье казахов постоянно в форме пословиц и поговорок дают назидание, наставление, советы детям. Например, чтобы сформировать у подрастающего поколения уважение к родителям, народ подчёркивал: "Ата - асқар тау, ана - бауырындағы бұлақ, бала - жағасындағы құрақ" (отец - высокая гора, мать – на груди горы родник, дитя - рядом выросший тростник).

Отцовский «шанырак» (дом) - символ родового очага, доставался обычно самому достойному из братьев, не обязательно старшему или младшему. Приехавшие издалека родственники первым делом шли в этот дом, чтобы «салем беру» (поздороваться), т.к. именно в этом доме живут старшее поколение, родители. В этом шаныраке обычно решались важные дела семьи, проводился семейный совет. Здесь не допускались обиды, ссоры и распри. Не в меру эмоциональным родственникам обычно говорили: «шаныракка карап сойле» (т.е. посмотри на шанырак, ты же в достойном доме). Женщина преклонных лет, ставшая матерью большого семейства и заслужившая уважение односельчан, часто имела даже больший авторитет, нежели мужчина.

В казахской семье, в отличие от других родственных народов, особое место занимает дочь: "Қыз - қонақ" (дочь – гостя в доме), она выйдет замуж, уедет в другую семью.

Если у узбекского, таджикского народов дочь садится за стол после братьев, казахи сажают дочь на почётное место, оберегают, балуют её. У узбекского и таджикского народов есть пословица: «если в отчем доме дочь – служанка, в доме мужа будет шахиней», т.е. научившись всем премудростям быта дома, она займёт достойное место в доме мужа. А у казахского народа девушка и в доме отца любимица, баловница, и в семье мужа старается остаться такой. В отличие от других центральноазиатских сверстниц, казашки не носили паранджу. Много казахских пословиц о девушках, отражающих их особое

НАУКА И ОБРАЗОВАНИЕ: ВЕКТОРЫ РАЗВИТИЯ

положение в семье: "Қыз жоқ жерде қызық жоқ"(если нет девушек - нет радости в жизни), "Астың дәмін тұз келтірер, ауылдың сәнін қыз келтірер" (пицца с солью вкусна, аул красив своими девушками), "Ырыс алды қыз" (дочь - предвестник достатка и счастья).

Гостеприимство является семейной ценностью, которая уже трансформировалась в традицию казахского народа. Эта традиция передаётся из поколения в поколение, совершенствуется, видоизменяются её формы, но суть сохраняется - уважение к людям: "Қонақ келмеген үй - мола" (дом, в который не приходит гость, подобен могиле), "Қонаққа кел демек бар да, кет демек жоқ" (гостя можно приглашать, но выгонять – нельзя). К ценностям семейного воспитания относится формирование у детей чувства уважительного отношения к гостям. Эта традиция строго соблюдалась в семейном укладе жизни казахов. У казахского народа гостей подразделяли на три вида: «аранайы қонақ» - специально приглашенный или приехавший, «қудайы қонақ» - случайный путник, «кыдырма қонақ» - специально ожидаемый и пришедший на угощение. В казахской семье гостеприимство считается неотъемлемой частью воспитания, культуры. И, если кто не уважил гостя, или его дом обходят гости, тот не пользуется уважением окружающих.

Одним из ценностей семейного воспитания является обычай «бел көтерер» - угощение для пожилых, которые нуждались в заботе, особом уходе. Для них готовили угощение: казы, сливочное масло, жент, кумыс, творог, мед и т.д. Продукты готовили и приносили дети, соседи, близкие. Аксакалы и бабушки выражали свою признательность «батой» (благопожеланием).

Казахи говорят: «Жас келсе іске - кәрі келсе асқа» (молодой пришёл на подмогу, а пожилому готовыте угощение), «Қарты бар үйдің қазынасы бар»

(пожилой человек в доме – сокровище данной семьи). Эти пословицы служат подтверждением того, что люди пожилого возраста олицетворяют мудрость и являются хранителями житейского опыта и этнокультуры.

Конечно, каждая семья сама определяет формируемые ценности, которые зависят от ее конкретных культурных традиций. Личность ребенка формируется в семье, но, вырастая, ребенок становится полноправным членом общества: кому-то другом, коллегой, мужем или женой. И тогда все недостатки и достоинства этой личности начинают влиять на окружающий мир. Нередко приходится слышать такой вопрос по отношению к современным детям: «Как же ты мог стать таким, если твои родители уважаемые, положительные люди?» Данная ситуация свидетельствует о том, что в семейном воспитании ребенка были допущены ошибки.

Семейные традиции - один из основных способов воспитания, т.к. прежде, чем попасть в школу, ребенок познает себя и идентифицирует в семье. Традиции нескольких поколений, позволяют ребенку осознать свою связь с бабушками, дедушками, общими предками, позволяют ребенку гордиться своей семьей. Вот почему есть необходимость выработать свои собственные традиции, помогающие членам семьи чаще собираться, чтобы люди, живущие под одной крышей, чувствовали себя родными, близкими - семьёй.

Если в стране нет своих традиций, то люди будут изучать и принимать культуру, обычаи и устои других стран. В большинстве таких случаев теряется самобытность народа. В последнее время о ценностях и традициях говорят много. Это и громкие слова о возрождении традиций и повышении уровня са-

НАУКА И ОБРАЗОВАНИЕ: ВЕКТОРЫ РАЗВИТИЯ

мосознания нации, и удивительные истории об обычаях других стран, и реклама, где все всегда традиционно. Психологи утверждают, что ребенку семейные традиции необычайно важны, т.к. сохраняется связь между поколениями и теплые отношения между самими родителями и детьми. Традиции и обычаи в семье функционируют во всех социальных системах и являются необходимым условием их жизнедеятельности. Обоснованию значимости использования в нравственном воспитании средств народных традиций, обрядов и обычаев предшествовал проведенный в рамках данного исследования всесторонний анализ воспитательного потенциала народных традиций с учетом сложившихся по студенческому возрасту позиций в научной литературе, а также на основе изучения современного состояния этого вопроса в реальной жизни. В соответствии с поставленной задачей было выделено более 50 нравственных качеств, на формирование которых могут оказать влияние семейные традиции. С целью определения воспитательных возможностей семейных традиций список этих качеств был предложен студентам 3-х курсов Евразийского национального университета им. Л. Гумилева и Университета «Туран-Астана» (г. Нур-Султан, Казахстан). Опрашиваемые должны были определить степень влияния той или иной традиции, того или иного обряда на формирование наиболее, на их взгляд, важных нравственных качеств. Далее с целью выявления готовности казахской молодежи к соблюдению традиций в их семейной жизни были проведены экспериментальные опросы этих же студентов.

Нами было проведено выборочное анкетирование среди студентов выпускных курсов вышеназванных вузов с целью:

- определить, какое внимание уделяется семейным традициям;
- определить, какие семейные традиции соблюдаются в семьях;
- какие методы используются для приобщения их к существующим семейным традициям.

Всего приняло участие 85 человек. Им был предложен перечень вопросов:

1. Знаете ли Вы шежіре (генеалогическое древо) вашей семьи?
2. Как Вы считаете, должны ли быть в семье свои традиции?
3. Какие традиции существуют в вашей семье?
4. Каким образом, те или иные традиции появились и закрепились в вашей семье?
5. Как происходит приобщение к тем ценностям, которых придерживается ваша семья?
6. Хотели бы Вы, чтобы ваши дети переняли ваши семейные традиции в свои будущие семьи?

Анализируя ответы на первый и второй вопросы, можно сделать выводы о том, что в большинстве случаев молодежь полностью (34%) либо частично (48%) знает свое шежіре. При этом, в таких семьях, обязательным условием является существование своих семейных традиций (97%). Полученные ответы подчеркивают важность семейных ценностей в современном быстромеменяющемся обществе.

Для удобного анализа третьего вопроса, результаты ответов представлены в виде диаграммы. По полученным ответам был произведен процентный расчет и составлен рейтинг семейных традиций, существующих в семьях учащихся Центра.

НАУКА И ОБРАЗОВАНИЕ: ВЕКТОРЫ РАЗВИТИЯ

По результатам анкет лидирует традиция праздновать дни рождения членов семьи (100%). Второе место разделили между собой культурная программа, которая включает в себя коллективные посещения кинотеатров, театров, музеев (86%) и государственные праздники, такие, как Наурыз, Новый год, 8 марта и т.д. (85%). На третьем месте оказались традиционные воскресные семейные обеды/ужины (51%).

В некоторых семьях придают значение проведению семейных советов (34%), которые позволяют бесконфликтно и продуктивно решать вопросы жизни семьи. Еще меньше студентов указали профессиональные праздники (20%) и оформление фотоальбомов (20%). День создания семьи (17%) и религиозные обряды (14%) отметили лишь единицы. Таким образом, приведенная таблица показывает, что многие семьи недооценивают воспитательный потенциал нравственных, религиозных и трудовых традиций.

При анализе 4-го вопроса получены следующие результаты:

1. Традиции появились и закрепились в нашей семье, потому что они закрепились обществом (86%)
2. Они переходят в нашей семье от поколения к поколению (17%)
3. Мы сами целенаправленно сделали это традицией нашей семьи (28%)
4. Они появились само собой (31%)
5. Другое (0%)

Отсюда следует, что в большинстве случаев традиции в семье возникают по причине их актуальности в обществе, и лишь некоторые люди целенаправленно сами создают традиции в своей семье.

Анализ пятого вопроса показал, что применяются все перечисленные в анкетировании методы приобщения к существующим семейным ценностям.

Таким образом, результаты проведенного анкетирования показали, что в семьях студентов уделяют недостаточное внимание семейным традициям. Но при этом ребята отмечают, что хотели бы перенять семейные традиции в свои будущие семьи. Необходимо понимать, что семейные традиции являются основой создания духовной атмосферы в каждой семье. Они способствуют сплочению семьи, пониманию того, что она единое целое. Внедрение традиций зависит не только от установленных в обществе норм, но и от направленности на создание искренних взаимоотношений между членами семьи.

Заключение

В современном обществе происходит смена ценностных ориентаций. Процессы глобализации в современном Казахстане еще резче усугубили изменения традиционной семьи, обесценивание патриархальных семейных ценностей и смещение ценностных приоритетов. Интеграция в мировое сообщество происходит в контексте калькирования западного образа жизни и распространения ценностей индивидуализма.

В условиях социальных трансформаций разрушается предписанный традиционной культурой набор фамильных стереотипов поведения. Тем не менее, семья в Казахстане и сегодня является одним из наиболее значимых элементов культуры и несет в себе ценности, обусловленные спецификой национальной культуры. В контексте современной социокультурной ситуации, отличающейся мировоззренческой противоречивостью, трансформация семейных ценностей является составляющей трансформации общенациональных ценностей.

Характер такого сложного социального явления, как семья, определяется не только внутрисемейными отношениями, но и общественно-экономическими,

историческими, национальными и другими условиями. Семья развивается и изменяется вместе с социумом, оставаясь наиболее устойчивым и консервативным его элементом. Являясь уникальным биосоциальным образованием, она принципиально отличается от других социальных субъектов своей ролью в становлении культуры и ее сохранении, поскольку только в семье эксплицируется культурный смысл витальных ценностей и персонифицируется их интеграция в мир артефактов.

В процессе изучения культурно-ценностной трансформации современной казахстанской семьи выявляется неоднозначная трактовка ее проблем: одни авторы утверждают, что институт семьи обнаруживает явные симптомы упадка, дезинтеграции и скоро перестанет существовать, т.к. потерял свое значение, другие, наоборот, считают, что никакого кризиса семьи нет, что ей ничто не угрожает, и она будет существовать вечно. Между этими крайними точками зрения существует много других мнений. Возможно потому, что семья является достаточно сложным объектом изучения, поскольку, прочно вписанная в практику повседневности, предстает неким «универсальным фактом», о котором, по словам Франсуа Эригера, все знают или полагают, что знают. Объективно это должно повышать роль семьи как транслятора культурных ценностей, поскольку именно здесь осуществляется процесс интериоризации ценностного инварианта формирующейся личности. Однако в реальности эта роль семьи снижается, поскольку она вытесняется другими компонентами социализации. Тем не менее, только семья способна передать формирующейся личности уникальное единство духовных и витальных ценностей, культуры общества и культуры конкретной социальной группы, поскольку только она является субъектом-носителем этого единства.

Ранее о роли женщины в казахской семье мы писали в статье «Роль женщины в современном обществе: проблемы, возрождение и распространение национальных традиций» [17].

В перспективе планируем раскрыть роль мужчины в казахской семье и раскрытие значимости его в этнопедагогике и литературе казахского народа.

Список литературы

1. Статья Главы государства "Взгляд в будущее: модернизация общественного сознания". – URL: https://www.akorda.kz/ru/events/akorda_news/press_conferences/statya-glavy-gosudarstva-vzglyad-v-budushchee-modernizaciya-obshchestvennogo-soznaniya
2. Волков Г.Н. Педагогика жизни. – Чебоксары: Издательство: Чувашское книжное издательство. – 1989. – 336 с.
3. Жарикбаев К.Б. Антология педагогической мысли Казахстана. – Алматы, 1995. – С. 98-112.
4. Сейдембек Элем. Альманах: өлеңдер, очерктер, әңгімелер / Бас. ред. А. Сейдімбеков. – Алматы: Жазушы, 1991. – 496 б.
5. Сейдімбеков А. Мир казахов: Этнокультурологическое переосмысление/ автор. пер. с каз. – Астана: Фолиант, 2012. – 552 с.
6. Болеев К.Б. Казактын халык педагогикасы. – Жамбыл, 2009. – С. 20.
7. Ханбиков Я.И. История развития педагогической мысли татарского народа: Пос. для студентов и аспирантов. – Казань: КГПУ, 1975. – 162 с.
8. Бим-Бад Б.М. Педагогическая антропология: Учебное пособие / Авт.-сост. Б.М. Бим-Бад. Б 61. — М.: Изд-во УРАО, 1998. – 576 с.
9. Наурызбай Ж.Ж. Этнокультурное образование. – Алматы: «Гылым», 1997. – С. 102.
10. Педагогико-эстетические мысли Унсурмаоли Кайковус в «Кабуснаме» // «Паём». – 6. – Душанбе: ИПС. – 2001. – С. 21-23.
11. Взгляды великих мыслителей о воспитании. – Тезисы докладов научно-практических конференции. – Душанбе, 1994. - 38; с 102-103.
12. Абай. Избранные стихи. – Алма-Ата: Жалын, 1985. – С. 16-18.

НАУКА И ОБРАЗОВАНИЕ: ВЕКТОРЫ РАЗВИТИЯ

13. Алтынсарин И. Избранные произведения. – Алма-Ата, 1963. – Т. 1. – 223 с.
14. Кудайбердиев Ш. Три истины. – Алматы: Казахстан, 1991. – 80 с.
15. Храпченков Г.М. История школы и педагогической мысли Казахстана. – Алма-Ата: Мектеп, 1975. – 168 с.
16. Баубекова Г.Д. Узбекская народная педагогика. – Ташкент: Абдулла Кодирий, 2000. – С. 38, 47.
17. Булатбаева К.Н., Баубекова Г.Д. Роль женщины в современном обществе: проблемы, возрождение и распространение национальных традиций // Роль женщины в развитии современной науки и образования. Сборник материалов Международной научно-практической конференции. – Минск: БГУ. – 17-18 мая 2016 г. – С. 3-9.

Дмуховский Владислав Владимирович,

магистрант кафедры изобразительного искусства,
ФГБОУ ВО «Нижевартовский государственный университет»,
г. Нижневартовск;

Полынская Ирина Николаевна,

доктор пед. наук, профессор кафедры изобразительного искусства,
ФГБОУ ВО «Нижевартовский государственный университет»,
г. Нижневартовск

ПРИЕМЫ СТИЛИЗАЦИИ ПРИРОДНЫХ ФОРМ

Аннотация. В статье описываются приемы и способы стилизации природных форм, в частности флоры. Стилизация любой формы имеет свои особенности художественного выразительного и самобытного изображения. Преобразование формы в изобразительном искусстве всегда передает особенности восприятия художника, его самовыражения и мироощущения. Образное видение художником изображаемого объекта зарождается на эмоциональной сфере.

Ключевые слова: стилизация, декоративное изображение, приемы, способы, изобразительное искусство, дизайн, рисунок.

Работа, а точнее её процесс, представляющий собой декоративное обобщение изображаемых предметов и фигур с помощью ряда приемов изменения формы, объемных и цветовых отношений, является стилизацией. В основе данного метода лежит штрих, силуэт, контур, пятно, линия, точка. Стилизация тесно связана с декоративным искусством, где очень важна ритмическая организация целого. Обобщение и упрощение изображаемых фигур по рисунку и цвету, а также форме и силуэту. Применяется как средство дизайна, монументального искусства и в декоративном искусстве для усиления декоративности и орнаментике. «Декоративное изображение обладает и другими, присущими только ему особенностям» [6, с. 156].

Все то, что нас окружает, а точнее мир и природа в целом, является интересной темой для художественной стилизации. Природные объекты доступны нам в неограниченном количестве и работа с ними помогает освоить аналитическое мышление и пути небанальных выражений сущности в преобразованных формах. Выражаясь по-иному: выполнять преломление изученного через нестандартность или индивидуальность художника.

Преобразованное (стилизованное) изображение изучаемых объектов дает нам право открывать новые нестандартные способы отображения реальности, отличные от кажущихся. «Перед художником именно в этой специфической форме его чувственного постижения мира открываются горизонты изобразительного творчества» [2, с. 230].

НАУКА И ОБРАЗОВАНИЕ: ВЕКТОРЫ РАЗВИТИЯ

Стилизацию природных и естественных очертаний логично будет начать с изображения растений, самой обычной флоры. Этим могут являться деревья, цветы, различные травы, мхи, лишайники в связи с насекомыми. Например, выполнять зарисовки растений и деревьев по созданию различных чувственных образов с передачей определенных эмоциональных состояний или физических выражений: «пластичность», «нежность», «игривость», «мощность», «массивность», «радость», «изысканность», «спокойствие», «энергичность» и т.п. «В стилизации важна ритмическая организация целого, а также обобщение и упрощение изображаемых фигур по рисунку и цвету, приведение фигур в удобную для орнамента форму» [3, с. 210].

При стилизации природных объектов и естественных форм доступны несколько путей:

- первоначально делать маленькие наброски объектов с натуры, иными словами – зарисовки;

- далее трансформировать, упрощать их в сторону определения декоративных намеков, либо же сразу выполнять стилизованный декоративный набросок (зарисовку), опираясь на природные особенности самих объектов.

Данные варианты возможны оба, выбор зависит от того, какой метод преобразования изображения близок самому автору.

В первом случае важным моментом является детальное рисование «тонкостей» и постепенное освоение форм в ходе создания стилизации. Во втором варианте автор трепетно изучает важные «мелочи» объекта и отбирает наиболее присущие для него детали, которые в большей степени характерные для данного объекта.

Объектом стилизации растительных форм может выступать самый простой белый одуванчик. Отличительными чертами этого цветка, являются тонкая гладкая ножка, его «пушинки» на кончиках, которых есть маленькие зернышки. Итак, можно сделать вывод, что при создании зарисовок можно использовать округлые формы, сглаженные линии, цельный силуэт, применять некие контрасты при графической переработке формы.

Так же целесообразно будет задействовать прием геометрической стилизации, пустить в ход геометрические фигуры как модуль (создать образ из кругов и тонких линий). Число фигур (модулей) нужно ограничить, желательно не более трех. Для одуванчика актуальность будет заключаться в том, что присутствует округлая тягучесть стволов, мягкая пластичность форм цветка и листка. В набросках (зарисовке) будут преобладать плавные, скругленные детали и осторожное преобразование важных «мелочей». В ход пойдут преимущественно тонкие линии, мягкие тональные и цветовых отношения. Видоизменить один и тот же мотив можно по-разному: близко к натуре или в виде намека на нее, ассоциативно, а может даже будет актуально переработать данный объект в логотип или знак; естественно следует избегать лишних деталей трактовки, лишая узнаваемости.



Рис. 1. «Наброски характерных признаков для одуванчика»

Иногда из нескольких характерных признаков стилизуемого объекта выбирается какой-то один и делается доминирующим, а другие характерные особенности объекта смягчаются, обобщаются или даже полностью отбрасываются. Процесс, который включает в себя работу над эскизами, зарисовками (набросками) занимает ключевое место при создании иллюстрации, стилизованной композиции. Проводя работу над натуральными зарисовками, анализируя их, автор более глубоко погружается в тонкости изображения природы, обнаруживает для себя определенную пластику форм, ритм, внутреннее строение и текстуру природных объектов. «Каждая форма имеет свои особенности восприятия» [4, с.246]. Данный этап протекает творчески, абсолютно каждый сможет найти и отработать свою манеру, показать свой индивидуальный характер и почерк в передаче мотивов флоры.



Рис. 2. «Наброски характерных признаков для одуванчика»

В результате изображения объекта с обобщенными признаками становится символичным. Этот творческий процесс обобщения изображения объекта и придания ему символичности удобно делить на три основных этапа.

- от реального изображения одуванчика сразу и полностью отбрасываются все подробности. Остается только то, что делает одуванчик узнаваемым – его контур. Этот контур может быть заполнен любым цветом в соответствии с авторским замыслом. Воображая и придавая форме все новые и новые конфигурации, можно добиваться все большей выразительности изображения;

- на окрашенном контуре изображаются тем или иным способом главные детали белого одуванчика – «пушинки» на кончиках которых видны маленькие семена;

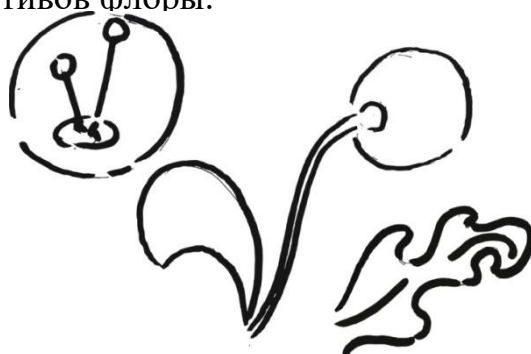
- на окрашенный контур одуванчика наносится декор, который может быть выбран из любых известных декоров или самостоятельно придуман автором, что опять же будет развивать фантазию и воображение. А также положитель-

НАУКА И ОБРАЗОВАНИЕ: ВЕКТОРЫ РАЗВИТИЯ

ную мотивацию от авторского создания работы.



Рис.3. «Набросок стилизации одуванчика с внесением небольшого количества декора»

Для стилизации изображения дерева выбирается иной метод.

- на первом этапе выполняется рисунок дерева приближенный к натуральному. Данный рисунок должен включать все детали: реальную форму ствола, ветви дерева фактуру древесной коры. У автора стилизации должно быть представление об объекте, который он хочет преобразовать и, прежде чем начать работу по стилизации, он должны представить объект, форму, фактуру такой, как они выглядят в реальности:



Рис. 4. «Рисунок дерева приближенный к натуральному»

- на втором этапе изображение, приближенное к реальности преобразуют в стилизованное. Для этого от ствола дерева отбрасывается как можно больше мелких веток, убираются все второстепенные, придающих «рябь» деталей. Остаются только те части дерева, которые непосредственно дают понять человеку, что это дерево, дают определения объекта, но никак его описания. Одновременно упрощается форма ствола дерева;

- на заключительном третьем этапе отдельные узнаваемые части дерева, ветки, ствол – заменяются абстрактными элементами. Это нужно чтобы создать абстрактное стилизованное изображение, которое не обязательно должно указывать на то, что было изображено первоначально.

Как в стилизованном, так и в абстрактном изображении может быть использован декор для показа фактуры коры дерева. Но опять же, лучше избегать излишеств деталей, чтобы сохранить максимальную упрощенность объекта.



Рис. 5. «Набросок стилизации дерева»
отбрасываем лишние детали



Рис. 6. «Набросок стилизации дерева», абстрактное стилизованное изображение

Интересный момент в стилизации – это то, что переработанный объект может нести в себе какую-либо характеристику или свойство стилизуемого объекта. Не нужно ограничиваться в этом. В данной ситуации не будет лишним, если сработает метод свободы в системе ограничений. Необходимо дать воображению свободу и из многих вариантов выбрать нужный. Ведь для развития воображения данные варианты последовательной стилизации и применяется. «Во время формирования образов восприятия, представления и воображения происходит творческое освоение действительности» [5, с. 29].

Стилизация природных объектов и форм – цветов, ветвей с цветами и плодами, может проходить по такому же методу, как и стилизация деревьев.

- контурная стилизация на черном или белом фоне;
- заполнение полностью цветом растительной формы;
- стилизация с помощью цвета;
- лаконичность и упрощение формы до самой простой или усложнение, насыщение ее декором;
- составление композиций из растительных форм и применение их в орнамент.

В основе всех видов и методов стилизации природных объектов лежит единый изобразительный принцип художественной трансформации реальных природных форм с помощью самых разнообразных изобразительных средств и приемов. Более часто такая трансформация происходит с помощью изменения и упрощения формы. «Рисунки становятся более выразительными и отличаются выраженным художественно-образным содержанием, в них в большей мере прослеживается идейный замысел работы» [7, с. 99].

Все это разные способы и методы применения стилизации и зачастую такие способы очень удобно комбинировать, но все же начинать нужно по отдельности.

Список литературы

1. Боно Э. де. *Серьезное творческое мышление / Перевод с англ.* – М.: Попурри, 2005. – 415 с.
2. Ересько Д.А. *Восприятие предмета и образование формы в процессе формирования художественного образа / В сборнике: Научные труды магистрантов и аспирантов. Сборник научных трудов. Отв. редактор Д.А. Погоньшев.* – Нижневартовск, 2020. – С. 228-231.
3. Козлова О.А., Полынская И.Н. *Стилизация флоры и фауны в изобразительном искусстве / В сборнике: XXI Всероссийская студенческая научно-практическая конференция Нижневартовского государственного университета. Сборник статей конференции. Ответственный редактор Д.А. Погоньшев.* – Нижневартовск, 2019. – С. 210-213.

НАУКА И ОБРАЗОВАНИЕ: ВЕКТОРЫ РАЗВИТИЯ

4. Латипова В.А. Приёмы работы в черно-белой графике и методы их развития у учащихся детской художественной школы / XX Всероссийская студенческая научно-практическая конференция Нижневартковского государственного университета: сборник статей (г. Нижневартовск, 3–4 апреля 2018 года) / отв. ред. А.В. Коричко. Ч. 3. Искусство. Дизайн. Архитектура. Музыка. Культура. Философия. Социология. – Нижневартовск: Изд-во Нижневарт. гос. ун-та, 2018. – 431 с.
5. Польшинская И.Н., Федорович А.В. К вопросу о формировании художественно-образного мышления студентов художественных вузов // Высшее образование сегодня. – 2020. – № 7. – С. 29-34.
6. Польшинская И.Н., Щуринова Т.В. Формирование умений у учащихся стилизации и декорирования изображения фауны на занятиях изобразительного искусства / В сборнике: Теоретические и прикладные аспекты развития современной науки и образования. Материалы III Всероссийской научно-практической конференции. – Чебоксары, 2020. – С. 153-159.
7. Савинов А.М. Рисунок в графическом дизайне: учебно-методическое пособие. – Киров: Кировский филиал МГЭИ, 2014. – 112 с.

Дубровинский Сергей Сергеевич,

старший преподаватель,

Баталов Алексей Григорьевич,

профессор, канд. пед. наук,

Федеральное государственное бюджетное образовательное учреждение
высшего образования «Российский государственный университет
физической культуры, спорта, молодежи и туризма (ГЦОЛИФК),

г. Москва

ХАРАКТЕРИСТИКА ПАРАМЕТРОВ СОРЕВНОВАТЕЛЬНОЙ ТЕХНИКИ ЛЫЖНИКОВ-ГОНЩИКОВ НА ЭТАПЕ СОВЕРШЕНСТВОВАНИЯ СПОРТИВНОГО МАСТЕРСТВА

Аннотация. Исследование посвящено сравнению характеристик кинематических параметров соревновательной техники одновременного двухшажного конькового хода (ОДКХ) у лыжников-гонщиков 1 спортивного разряда (15-16 лет) и высококвалифицированных гонщиков мастеров спорта международного класса (МСМК). В условиях соревнований FIS «Красногорская лыжня» с участием МСМК и первенства Московской области с участием лыжников 1 разряда, на сравнимых подъёмах категории В (6°) сделана видеосъемка с последующим анализом основных кинематических характеристик техники ОДКХ. В результате получены следующие показатели: время цикла у МСМК составило 1,15 с, у спортсменов 1 разряда - 1,13 с; частота циклов, соответственно, 0,88 и 0,89 ц/с; скорость - 2,85 и 2,48 м/с, длина цикла - 3,23 и 2,78 м; гармоничность хода, соответственно, 3,68 и 3,31. Также, получены характеристики угловых показателей параметров техники ОДКХ, в начале отталкивания: угол сгибания туловища у МСМК составило 143,85, у спортсменов 1 разряда - 144,73; угол сгибания опорной ноги в коленном суставе, соответственно 116,45 и 115,53; угол сгибания руки в локтевом суставе - 76,30 и 66,23, в момент окончания отталкивания: угол сгибания туловища - 143,65 и 138,63; угол сгибания опорной ноги в коленном суставе, соответственно, 104,50 и 115,37; угол разгибания руки в локтевом суставе - 140,05 и 141,17. Полученные модельные характеристики кинематических показателей соревновательной техники лыжников высокой квалификации являются основой в деятельности совершенствования технического

НАУКА И ОБРАЗОВАНИЕ: ВЕКТОРЫ РАЗВИТИЯ

мастерства на заключительных этапах подготовки спортивного резерва - совершенствования спортивного мастерства и высшего спортивного мастерства.

Ключевые слова: техника лыжника, одновременный двухшажный коньковый ход (ОДКХ), кинематические показатели техники лыжников-гонщиков, совершенствование технического мастерства.

Введение.

Соревновательная деятельность в лыжных гонках характеризуется сложной координацией движений, что требует помимо высокого развития физических качеств спортсмена определенного качества владения эффективной техникой. Для успешного совершенствования оптимальной техники бега на лыжах тренеру и спортсмену нужно иметь модельную основу структуры движений, её пространственные и временные характеристики, а также их рациональное соотношение. Структура техники лыжников высокой квалификации для молодых спортсменов является образцом, моделью системы рациональных движений и показателем мастерства. На протяжении многих лет тренеры и ученые связывали возможность роста спортивных достижений у лыжников-гонщиков в большей мере через улучшение их функциональной подготовленности и развитие физических качеств. В подготовке молодых лыжников-гонщиков важным является процесс совершенствования технического мастерства. Рациональная структура движений позволяет более эффективно решать задачи технической, тактической, физической подготовки, таким образом решая главную задачу в лыжных гонках – достижение максимальной экономичности двигательной деятельности [5].

Основная задача исследования связана с разработкой модельных характеристик кинематических показателей соревновательной техники одновременно двухшажного конькового хода у элитных и молодых (15-16 лет) лыжников-гонщиков. Изучение различий в соревновательной технике молодых лыжников и лыжников-гонщиков высокого класса позволит найти существующие различия и типичные ошибки при выборе оптимального пути совершенствования технического мастерства.

Методика и организация исследования

Исследование проведено с участием двух категорий спортсменов – 30 лыжников-гонщиков высокого класса (МС и МСМК) и 30 лыжников-гонщиков 1 спортивного разряда (15-16 лет). В условиях международных соревнований FIS «Красногорская лыжня» с участием МСМК и первенства Московской области с участием лыжников 1 разряда на соревновательных трассах в условиях сравнимых подъёмов категории *B* выполнена видеосъемка техники одновременного двухшажного конькового хода (ОДКХ). Проанализировано 325 кинематических характеристик в технике одновременного двухшажного конькового хода: частота цикла, скорость цикла, время цикла, длина цикла и показатель гармоничности хода. Также сделан анализ более 300 характеристик углов суставов, принимающих активное участие в движении спортсмена. Для определения угловых показателей техники ОДКХ в фазе начала отталкивания и в фазе окончания отталкивания у высококвалифицированных лыжников-гонщиков и юношей 1 разряда нами было использовано программное обеспечение «Kinovea» (с помощью этой программы можно просматривать видеозаписи с тренировок и соревнований, при этом файлы, которые были загружены, появляются на экране ПК как анимированные миниатюры).

НАУКА И ОБРАЗОВАНИЕ: ВЕКТОРЫ РАЗВИТИЯ

Результаты и их обсуждение

Полученные в ходе анализа кинематических показателей соревновательной техники ОДКХ юношей 1 разряда средние значения представлены в таблице 1. Основными из них являются: скорость цикла, которая равна 2,48 м/с, время цикла - 1,13 с, частота цикла - 0,89 ц/сек, длина цикла - 2,78 м и гармоничность хода, равная 3,13. Также в результате проведения видеонализа нами были определены количественные характеристики параметров соревновательной техники высококвалифицированных лыжников-гонщиков, у которых скорость цикла составила 2,85 м/с, время цикла - 1,15 с, частота цикла - 0,88 ц/сек, длина цикла - 3,23 м, гармоничность ОДКХ, являющаяся показателем уровня физической подготовленности лыжника-гонщика – 3,68.

Таблица 1.

Сводные показатели техники одновременного двухшажного конькового хода лыжников гонщиков различной квалификации

	Скорость цикла, м/с	Время цикла, с	Частота цикла, ц/с	Длина цикла, м	Гармоничность хода
Юноши (15-16 лет), 1 разряд	2,48	1,13	0,89	2,78	3,13
Высококвалифицированные лыжники-гонщики	2,85	1,15	0,88	3,23	3,68

Из таблицы 1 видно, что у высококвалифицированных лыжников-гонщиков и юношей первого разряда показатели времени и частоты цикла ОДКХ практически идентичны – 1,15 с и 0,89 ц/сек, соответственно, что составляет 53 отталкивания в минуту. Наибольшие различия наблюдаются в скорости цикла, длине цикла и гармоничности хода. У высококвалифицированных спортсменов скорость цикла на 13% выше, длина цикла на 14% больше, гармоничность хода на 15% больше, чем у лыжников-гонщиков 15-16 лет.

В таблице 2 представлены угловые показатели в фазе начала и окончания отталкивания ОДКХ у высококвалифицированных лыжников-гонщиков и молодых спортсменов 15-16 лет. Существенные различия у лыжников-гонщиков различной квалификации выявлены в сгибании руки в локтевом суставе в начале отталкивания, в коленном суставе в окончании отталкивания и в наклоне туловища также в фазе окончания отталкивания ногой и руками.

Таблица 2.

Анализ угловых показателей параметров техники ОДКХ юношей 1 разряда и высококвалифицированных лыжников-гонщиков

	Начало отталкивания			Окончание отталкивания		
	Угол сгибания туловища	Угол сгибания опорной ноги в коленном суставе	Угол сгибания руки в локтевом суставе	Угол сгибания туловища	Угол сгибания опорной ноги в коленном суставе	Угол разгибания руки в локтевом суставе
Юноши (15-16 лет)	144,73	115,53	66,23	138,63	115,37	141,17
Высококвалифицированные лыжники-гонщики	143,85	116,45	76,30	143,65	104,50	140,05

НАУКА И ОБРАЗОВАНИЕ: ВЕКТОРЫ РАЗВИТИЯ

В конце первой фазы («Свободное скольжение на левой ноге»), когда происходит наклон корпуса вперед, угол сгибания туловища у юношей 1 разряда составляет $138,63^\circ$, что острее на 5° , чем у лыжников-гонщиков высокой квалификации – $143,65^\circ$.

Во второй фазе ОДКХ («Скольжение на левой с отталкиванием левой ногой и началом отталкивания руками») при постановке палок на опору угол сгибания в локтевом суставе у юношей составил $66,23^\circ$, у лыжников высокой квалификации – $76,30^\circ$. Следовательно, у молодых лыжников-гонщиков 15-16 лет угол сгибания в локтевом суставе острее на 10° , чем у высококвалифицированных лыжников-гонщиков.

В третьей фазе ОДКХ («Скольжение на правой с окончанием отталкивания правой ногой»), когда происходит отрыв палок от опоры, у юношей 1 разряда угол сгибания в коленном суставе составляет $115,37^\circ$, у высококвалифицированных лыжников-гонщиков $104,50^\circ$, что на 11° острее.

Результат в лыжных гонках во многом зависит от технико-тактической подготовки лыжника. Техническая составляющая в свою очередь зависит от определенного ряда факторов, изменяется в процессе возрастного развития организма, а также в результате спортивного совершенствования. Техника передвижения на лыжах складывается из множества приемов, которые позволяют лыжнику наиболее успешно передвигаться в различных условиях трассы. Техника состоит из разнообразных систем движений в условиях скольжения [1].

Стоит принять во внимание, что одновременный двухшажный коньковый ход в соревновательной деятельности постоянно совершенствуется. Даже у высококвалифицированных лыжников-гонщиков присутствуют определенные неточности в технике передвижения. Это проявляется в недостаточном выпрямлении ноги после постановки ее на опору, что приводит к дополнительному напряжению мышц ног и общему утомлению спортсмена. Кроме того, фиксируется асинхронность движения, то есть у спортсмена происходит неполное выпрямление ног в коленном суставе, а также уменьшенное по силе отталкивание на первом шаге цикла по сравнению со вторым [2]. Для устранения отмеченных выше неточностей в технике лыжного хода во время тренировки должны подбираться соответствующие подводящие упражнения и приемы [3, 4].

Выводы

Проведенное исследование техники одновременного двухшажного конькового хода позволило выявить модельные характеристики кинематических показателей структуры двигательных действий при передвижении в подъем $5 - 6^\circ$. Сводные показатели техники ОДКХ свидетельствуют о том, что у высококвалифицированных лыжников-гонщиков скорость цикла выше на 13% , чем у юношей 1 разряда, длина цикла больше на 14% и гармоничность хода также больше у высококвалифицированных лыжников на 15% .

Анализ угловых показателей техники ОДКХ у лыжников-гонщиков 15-16 лет и у лыжников высокой квалификации показал существенные отличия в сгибании туловища в фазе окончания отталкивания, в сгибании опорной ноги в коленном суставе в фазе окончания отталкивания и в сгибании руки в локтевом суставе в фазе начала отталкивания. У юношей угол сгибания в локтевом суставе острее на 10° , чем у высококвалифицированных лыжников-гонщиков, угол сгибания опорной ноги в коленном суставе острее на 11° , угол сгибания в тазобедренном суставе у юношей 1 разряда острее на 5° , чем у лыжников высокой квалификации.

НАУКА И ОБРАЗОВАНИЕ: ВЕКТОРЫ РАЗВИТИЯ

Полученные модельные характеристики кинематических показателей соревновательной техники лыжников высокой квалификации являются основой в деятельности совершенствования технического мастерства на заключительных этапах подготовки спортивного резерва – совершенствования спортивного мастерства и высшего спортивного мастерства.

Список литературы

1. Гераскин, К.М. Специфика соревновательной деятельности лыжников-гонщиков высокой квалификации на пересеченном рельефе / К.М. Гераскин, Т.И. Раменская // Сб. тр. студентов и молодых учен. РГУФКСиТ: материалы по итогам науч. конф. студентов и молодых учен. РГУФКСиТ (Москва, 18-20 марта, 22-24 апр. 2009 г.) / Рос. гос. ун-т физ. культуры, спорта и туризма. – М., 2009. – С.10-14.
2. Михалев, В. И. Современная лыжная техника: сочетание мощности и экономичности (по данным зарубежной литературы) В. И. Михалев, Ю. В. Корягина, О. С. Антипова, В. А. Аикин, Е. М. Сухинин // Ученые записки университета имени П.Ф. Лесгафта. – 2015. – № 4 (122). – С. 132-139.
3. Раменская, Т. И. Специальная подготовка лыжника / Т. И. Раменская. – М.: САЭ, 2002. – 158 с.
4. Раменская, Т. И. Лыжные гонки: учебник / Т.И. Раменская, А. Г. Баталов. – М.: Буки Веди» 2015. – 564 с.
5. Секридова, Т. А. Многолетняя подготовка от юного лыжника до уровня зрелого спортсмена / Секридова Т. А. // «Лыжный спорт». – 2016. – № 67. – С. 115-122.

Зарицкая Виктория Викторовна,
доцент кафедры травматологии
с курсом медицины катастроф,
ФГБОУ ВО АГМА,
г. Благовещенск

ИНТЕРАКТИВНЫЕ ФОРМЫ ОБУЧЕНИЯ В ХОДЕ ПРЕПОДАВАНИЯ КУРСА БЕЗОПАСНОСТЬ ЖИЗНЕДЕЯТЕЛЬНОСТИ

Аннотация. В статье рассматривается применение интерактивных форм обучения при преподавании дисциплины «Безопасность жизнедеятельности». Приведены примеры интерактивных технологий, а именно ситуационных заданий.

Ключевые слова: интерактивное обучение, организация интерактивного обучения по безопасности жизнедеятельности, ситуационные задания.

Главной характеристикой медицинского работника является его компетентность, поэтому процесс вузовского обучения требует постоянного совершенствования, так как происходит смена приоритетов и социальных ценностей. Развитие активных методов обучения обусловлено тем, что перед образованием поставлены цели не только по усвоению обучающимися знаний, но и по формированию клинического мышления, развитию творческих и коммуникативных способностей, формированию личностного подхода к возникшей проблеме. Целью освоения дисциплины «Безопасность жизнедеятельности» является профессиональная подготовка выпускников медицинского вуза к работе по оказанию медицинской помощи пораженным в чрезвычайных ситуациях мирного и военного времени. При преподавании дисциплины «Безопасность жизнедеятельности» используются разнообразные формы и методы работы. В настоящее время одной из таких наиболее востребованных форм является интерактивное обучение. Для эффективного усвоения материала в ходе курса «Безопасность

НАУКА И ОБРАЗОВАНИЕ: ВЕКТОРЫ РАЗВИТИЯ

жизнедеятельности» необходимы методы, которые позволяют в наибольшей мере активизировать познавательную деятельность студентов, а именно — методы конкретных ситуаций [4, с. 2].

Как свидетельствует опыт обучения в АНО ДПО «Межгосударственном институте развития образования», особое внимание преподавателей при разработке учебно-методических материалов должно быть обращено на необходимость иметь в арсенале достаточное количество активных форм и методов проведения занятий, в частности: лекции проблемного характера, ситуационные задачи, деловые игры. Методы работы с учебным материалом для удобства изложения и восприятия подразделяются на пять крупных групп: речевые; наглядные; практические; контрольные; мнемонические. Речевые методы могут быть фронтальными либо индивидуальными и включают следующие методы: рассказ, лекция, беседа, доклад. Наглядные методы улучшают понимание материала, позволяет его определенным образом систематизировать и структурировать. К ним относятся педагогический рисунок, эксперимент, применение технических средств обучения. Группа практических методов ставит своей задачей обеспечение освоения учащимися навыков и умений, основанных на применении теоретических знаний. Это практическая и самостоятельная работа. Контрольные методы применяются как самостоятельные комплексы для организации учетно-контрольных занятий, так и как составляющие комбинированных занятий: терминологический диктант, программированное обучение и тесты, контрольная работа, экспресс – опрос, опрос. Несколько мнемонических методов, облегчающих восприятие и запоминание материала учащимися: репродуктивное домашнее задание, превентивное (опережающее) домашнее задание, конспект, реферат, ситуационные задания. В процессе обучения достаточно подробно раскрывается методика подготовки и проведения различных видов практических занятий. Например, ситуационные задачи являются одним из основных видов активных технологий использование при изучении курса БЖД.

Ситуационные задачи имеют заранее определенную структуру и выделяют следующие типы проблемных ситуационных задач: задачи с недостающими исходными данными, для решения которых нужно получить дополнительные сведения; задачи с избыточными исходными данными; задачи с неопределенностью в постановке вопроса, требующие дополнительных рассуждений; задачи с противоречивыми (частично неверными) сведениями; задачи с ограниченным временем решения, формулирующие экстремальные медицинские ситуации, решение которых направлено на отработку быстроты постановки принятия решения. При проведении ситуационных задач используются многие интерактивные формы проведения занятий, наиболее часто применяемые это круглый стол, который организуется следующим образом: преподавателем формулируются (в учебном задании или по ходу решения ситуационной задачи) вопросы, обсуждение которых позволит всесторонне рассмотреть проблему; вопросы распределяются по подгруппам и раздаются участникам для целенаправленной подготовки; для освещения специфических вопросов могут быть приглашены специалисты либо эту роль играет сам преподаватель; в ходе занятия вопросы раскрываются в определенной последовательности; – выступления специально подготовленных обучающихся обсуждаются и дополняются. Задаются вопросы, обучающиеся высказывают свои мнения, спорят, обосновывают свою точку зрения. Дискуссия как особая форма всестороннего обсуждения спорного вопроса в ситуационной задаче реализуется как коллективное обсуждение [5] какого-либо вопроса, проблемы или сопоставление информации, идей, мнений,

НАУКА И ОБРАЗОВАНИЕ: ВЕКТОРЫ РАЗВИТИЯ

предложений. Целью проведения дискуссии в этом случае является обучение, тренинг, изменение установок, стимулирование творчества и др. В проведении дискуссии используются различные организационные методики: методика «вопрос-ответ» – разновидность простого собеседования; методика «клиники» – каждый из участников разрабатывает свой вариант решения, предварительно представив на открытое обсуждение свой «диагноз» поставленной проблемной ситуации. Затем это решение оценивается как преподавателем (руководителем), так и специально выделенной для этой цели группой экспертов по балльной шкале либо по заранее принятой системе «принимается – не принимается»; методика «лабиринта» или метод последовательного обсуждения – своеобразная шаговая процедура, в которой каждый последующий шаг делается другим участником. Обсуждению подлежат все решения, даже неверные (тупиковые); методика «эстафеты» – каждый заканчивающий выступление участник передает слово тому, кому считает нужным; свободно плавающая дискуссия – когда группа к результату не приходит, но активность продолжается за рамками занятия [1, с. 5].

Использование передовых педагогических технологий даёт нам возможность эффективно и продуктивно использовать рабочее время и добиться высоких результатов в преподавании дисциплины «Безопасность жизнедеятельности» выбрав и применив такие активные методы, которые вызывали бы достаточный интерес к изучаемой дисциплине и соответствовали бы содержанию, профессиональной направленности, продолжительности обучения.

Список литературы

1. Гончаров С.Ф. Методика разработки и проведения ситуационных задач по медицине катастроф / С.Ф. Гончаров, И.И. Сахно, И.А. Зубков / Информационный сборник "Медицина катастроф. Служба медицины катастроф". – Москва : ФГБУ «Всероссийский центр медицины катастроф "Защита" Министерства здравоохранения Российской Федерации». – № 2. – 2019. – С. 1-15.
2. Саидхужаева, Н. С. Разработка интерактивных методов обучения для проведения уроков по дисциплине «Безопасность жизнедеятельности» / Н. С. Саидхужаева, З. К. Мирхасилова, Т. А. Хайдаров. // Актуальные вопросы современной педагогики : материалы X Междунар. науч. конф. (г. Самара, март 2017 г.). – Самара : ООО "Издательство АСГАРД", 2017. — С. 147-150.
3. Интерактивные формы проведения занятий" <https://infourok.ru/vistuplenie-na-cmk-interaktivnie-formi-provedeniya-zanyatiy-3014390.html> (дата обращения 05.11.2020).
4. Активные и интерактивные методы, используемые на аудиторных занятиях. – URL: <https://mydocx.ru/1-10471.html> (дата обращения 05.11.2020).

Ильясова Анна Александровна,
старший преподаватель кафедры
теории и методики дошкольного образования,
НГПУ,
г. Новосибирск

ОСНОВНАЯ ЦЕЛЬ РАННЕГО ИЗУЧЕНИЯ ИНОСТРАННОГО ЯЗЫКА ДЕТЬМИ ДОШКОЛЬНОГО ВОЗРАСТА

Аннотация. В статье обосновывается роль английского языка в мире. Описаны оптимальные условия обучения детей дошкольного возраста иностранному языку. Рассматривается цель начального изучения языка и ее виды подготовки.

НАУКА И ОБРАЗОВАНИЕ: ВЕКТОРЫ РАЗВИТИЯ

Ключевые слова: раннее изучение английского языка, дошкольный возраст, цели изучения английского языка, основные виды подготовки освоения иностранного языка.

В современном мире языковые барьеры активно разрушаются. Люди стали больше путешествовать по миру, им приходится общаться, осваивать новые технологии, вступать в контакт с другими культурами и языками. Но на фоне всего многообразия языков один выделяется больше всех, а именно английский язык. В силу исторических и экономических причин он является официальным языком в почти шестидесяти странах, не говоря о том, в каком количестве стран он занимает значительное место. Английский язык уже приобрел глобальное значение, поскольку наблюдается тенденция использования его как мирового языка. Это привело не только к тому, что английский язык стал изучаться во многих странах, но и к снижению возраста начала его изучения.

Многие родители считают, что знание английского языка окажет большое влияние на развитие их детей, предоставит им больше возможностей для получения экономических, культурных или образовательных преимуществ. Однако, официальное изучение иностранного языка все еще начинается с поступлением ребенка в школу. Стартовый возраст изучения иностранного языка может варьироваться в зависимости от страны и языковой ситуации. Необходимо подчеркнуть, что помимо того, что раннее изучение неродного языка следует включать и в другие программы дошкольного образования, важно, чтобы языковые и педагогические навыки преподавателей были на достаточно высоком уровне.

Следовательно, если вводить изучение иностранного языка в период дошкольного детства, то важно создавать оптимальные условия для преподавания языков:

- 1) квалифицированные педагоги;
- 2) надлежащее расписание с достаточными сроками;
- 3) соответствующая методология;
- 4) преемственность и связь с начальной школой;
- 5) предоставление положенных ресурсов;
- 6) комплексный контроль и оценка [2].

Раннее освоение иностранного языка увеличивает общее количество лет, затраченных на изучение языка. Вместе с тем целесообразно применять временной фактор и характер первичной методологии. Для детей дошкольного возраста два занятия в неделю оказываются гораздо эффективнее, чем более длительное и концентрированное одно занятие в неделю. Также темп освоения программы иностранного языка детьми дошкольного возраста и детьми младшего школьного возраста отличается, отсюда следуют общие цели раннего изучения иностранного языка, которые должны не только казаться привлекательными для родителей, педагогов, но и быть оптимальными для психофизиологического развития детей, без чрезмерной амбициозности.

Таким образом, целью раннего изучения английского языка является не «создание» двуязычных детей, а обеспечение разумной подготовки детей к языковому, психологическому и культурному обучению. В целом программы обучения иностранному языку, как правило, включают в себя широкий спектр возможностей, в которых, например, цели заключаются не только в изучении языка, но и в повышении чувствительности и осведомленности об иностранных

НАУКА И ОБРАЗОВАНИЕ: ВЕКТОРЫ РАЗВИТИЯ

языках и культурах. По мнению Дж. Брюстер, цели начального изучения языка традиционно разделяются на такие виды подготовки:

1. Психологическая подготовка включает в себя мотивацию к изучению языка (на занятиях детям предлагается возможность изучения английского языка посредством вкусовых, тактильных, слуховых и других ощущений, что может быть для них весьма привлекательным), коммуникативную ценность иностранного языка (уже во время занятия дети могут пробовать общаться на не родном языке, говорить о своих желаниях и потребностях, развивая навыки аудирования), развитие знаний о языке (как человек осваивает иностранный язык, как функционирует английский язык), развитие познавательных процессов (внимание, память, мышление, воображение, что способствует умственному и личностному развитию детей).

2. Лингвистическая подготовка – первоначальное привыкание детей к звукам, ритму, интонации английского языка. Постепенно освоение простых диалогов посредством песен, языковых игр, систематического выполнения упражнений, что способствует развитию коммуникативной компетенции. Целью становится не только изучение иностранного языка, но и развитие способности использовать английский язык в общении. Некоторые учебно-методические комплексы по обучению дошкольников предлагают задания для самооценки своего прогресса детьми. Сначала это происходит под наблюдением педагога, затем ученики самостоятельно оценивают свой прогресс [3]. Накапливая положительный опыт изучения иностранного языка, овладевая лингвистическими моделями, дети постепенно начинают сочинять короткие тексты, рифмы или песни.

3. Социокультурная подготовка. Дети знакомятся с реальными или вымышленными героями из других культур, что дает возможность ученикам с помощью сравнения акцентировать внимание на своем месте жительства, предпочтения в еде, одежде и увлечениях (например, спорт или литературные герои). Таким образом, в процессе ознакомления детей с иностранным языком закладываются основы открытого и позитивного отношения к другим народам и культурам [1, с. 5].

Следовательно, изучение английского языка детьми дошкольного возраста способствует как психическому развитию, так и лингвистическому, а также значительно расширяет кругозор. Раннее изучение иностранных языков дает преимущества ребенку в дальнейшем освоении и других языков.

Список литературы

1. Brewster J. *The primary English teacher's guide*. – Harlow: Penguin English, 2004. – 283 p.
2. Gerngross G., Holcombe G., Puchta H. *Playway to English. New 2 Edition. Teacher's Resource Pack 1 + CD*. – Cambridge, 2018. – 80 p.
3. Girard D. *Early Modern Language Learning*. – Strasbourg, 1996. – 11 p.

Клименова Диана Сергеевна,

студент,

Московский городской педагогический университет,

г. Москва

РОЛЬ РОДИТЕЛЕЙ В СОЦИАЛЬНОЙ ИНКЛЮЗИИ ДЕТЕЙ С ТЯЖЕЛЫМИ МНОЖЕСТВЕННЫМИ НАРУШЕНИЯМИ РАЗВИТИЯ

Аннотация. В данной статье представляется эксперимент по вовлечению родителей в процесс инклюзии детей с тяжелыми множественными нарушениями развития в социум

Ключевые слова: дети с тяжёлыми множественными нарушениями развития, инклюзия, социальная инклюзия, семья, специалисты образовательной организации, педагогическая технология.

Обращение российского государства и общества к идеям инклюзии является отражением приоритетов общественного развития, а именно, усилением подлинных человеческих отношений и переживания сопричастности к общечеловеческой культуре во всех социальных практиках. Инклюзия - является демократическими в своей основе принципами и действиями по включению индивида или группы в более широкое общество, а также преодоление ограничений в правах по возрастным признакам, по половым признакам, по состоянию здоровья, этническим принадлежностям и каким-либо иным признакам. [4, с. 60]

Вопросами социальной инклюзии занимались такие исследователи как: А.И. Ковалева, Л.В. Корель, П.С. Кузнецова, Б.В. Белявский, Ю.А. Блинков, Е.А. Губарев. В трудах авторов раскрыты особенности социальной инклюзии детей с ограниченными возможностями здоровья. [6, с. 215]

К сожалению, тенденция к распространению нарушений мозговой деятельности нарастает ежегодно, а детей с тяжелыми множественными нарушениями развития становится только больше. Ввиду этого, имеет место быть вопрос о психологической готовности родителей принять ребенка с ОВЗ и инклюзировать такого ребенка в социальную жизнь общества. Следовательно, все родители, так или иначе, нуждаются в помощи и сотрудничестве со специалистами образовательного учреждения в той же профессиональной степени, что и их дети. Так как семья является самым главным в жизни любого ребёнка, изучение именно роли семьи в вопросах социальной инклюзии детей с тяжёлыми множественными нарушениями становится как никогда актуальным. [10, с. 55]

В данной статье делается попытка разработки и апробации технологии включения детей с тяжелыми множественными нарушениями развития в социальную жизнь людей, используя родительский ресурс.

Задачи эксперимента:

1. вовлечь родителей в процесс «включения» детей с тяжелыми множественными нарушениями развития в социальную жизнь людей

НАУКА И ОБРАЗОВАНИЕ: ВЕКТОРЫ РАЗВИТИЯ

2. проверить эффективность предложенной технологии включения детей с тяжелыми множественными нарушениями развития в социальную жизнь людей.

Исследование было проведено на базе коррекционной школы - интерната VIII вида № 108 с 2019 года по 2020 год.

Характеристика экспериментальной группы

В исследовании приняли участие 50 родителей. Все родители воспитывают детей с тяжёлыми множественными нарушениями развития. Все дети, участвующие в эксперименте обучаются по программе АООП для обучающихся со сложными дефектами.

Целью внедрения технологии - является развитие и расширение опыта в социальной инклюзии семьи, воспитывающей ребёнка с тяжелыми множественными нарушениями развития.

В предложенной технологии использовались такие *средства* как:

- Установление доверительного контакта с детьми и родителями детей с тяжёлыми и множественными нарушениями развития.

- Обеспечение общей педагогической и психологической поддержки родителей и детей, необходимой для достижения цели «включения» семьи и ребёнка в общественную жизнь. Сюда входят: создание доброжелательного тона сотрудничества и взаимопонимания, внимательное, приветливое отношение специалистов к семье особого ребёнка.

- Привлечение семьи ребёнка к включению ребёнка в жизнь общества, использование игротерапии, творческих заданий, диалогического общения с семьями детей с тяжелыми множественными нарушениями развития.

- Мотивация семей и детей с тяжелыми множественными нарушениями развития к социальной инклюзии по средствам бесед и показа положительного примера социальной инклюзии других семей.

- Привлечение семей к совместной работе со специалистами образовательной организации

Технология социальной инклюзии детей с тяжелыми множественными нарушениями делится на два этапа:

1. **Подготовительный этап** включил в себя программу формирования теоретических знаний о социальной инклюзии семьи и организованных уроков (в сетке занятий) для детей с тяжелыми множественными нарушениями развития.

2. **Основной этап** включил в себя апробацию основной части технологии вовлечения родителей в процесс «включения» в социум детей с тяжелыми множественными нарушениями (умения вступать в контакт с другими людьми, овладение поведением приемлемым социумом в общественных местах). На данном этапе технологии предлагаются непосредственно совместные выходы в общественные места с использованием родительского ресурса. Перед индивидуальными заданиями, а именно «самостоятельный поход в парк семей с детьми», учитель - дефектолог осуществляет помощь в создании «Родительского клуба».

Этапы технологии социальной инклюзии детей с тяжелыми множественными нарушениями

Этапы технологии	
Подготовительный этап	Основной этап
1. Лекции для родителей и специалистов образовательной организации «Теоретические представления о социальной инклюзии детей» 2. Лекции для родителей и специалистов образовательной организации «Технология включения детей с тяжелыми множественными нарушениями в социальную жизнь людей»	❖ Совместные выходы в общественные места (с родителями/ специалистами образовательной организации/ детьми) 1) Совместная поездка в общественном транспорте (автобус/ метро) 2) Совместный поход в магазин 3) Совместный поход в зоопарк
3. Уроки для детей, направленные на обучение поведению в общественных местах <ul style="list-style-type: none"> ○ «В транспорте» ○ «Мы в магазине» ○ «В зоопарке» 	❖ Индивидуальное задание для семьи «Поход в парк с ребёнком»
4. Развивающие игры для детей, с привлечением родителей, на обучение и закрепление социально- приемлемого поведения в общественных местах	

Важно обратить внимание и на распределение ролей специалистов образовательного учреждения на каждом этапе технологии включения детей с тяжелыми множественными нарушениями в общество. Для осуществления полноценного комплексного сопровождения родителей специалистами образовательной организации проведён *педагогический совет* по распределению ролей и задач между специалистами. Проводилось, так же, обсуждение комплексного сопровождения в рамках проекта внеклассной работы по привлечению родителей к осуществлению включения детей и их семей в общественную жизнь.

Процесс внедрения технологии начинается с подготовительного этапа.

На первом этапе технологии в коллективной / массовой форме собрания – консультации для информирования родителей о теоретических аспектах включения семьи/ детей в общественную жизнь. На такой лекции родителям рассказывается - что же такое социальная инклюзия, актуальность вопроса включения особых детей в социум.

На второй лекции освещается сама технология, используемая для инклюзии детей в социальную жизнь общества с использованием родительского ресурса, отмечаются формы, методы и важность включения семьи в вопрос социальной инклюзии ребенка с тяжелыми нарушениями развития. Рассказ сопровождается презентацией для большей наглядности.

Такие подготовительные лекции с родителями проводят *учитель- дефектолог и психолог*.

НАУКА И ОБРАЗОВАНИЕ: ВЕКТОРЫ РАЗВИТИЯ

Стоит отметить, проведённую *работу психолога* с семьями детей с тяжёлыми множественными нарушениями развития на данном этапе. Такая работа была очень актуальна, поскольку вопросы открытых/ закрытых страхов и болезненного восприятия ситуации социальной инклюзии детей с привлечением их семьи могли бы остаться не решёнными. Психологическая работа с семьями велась непрерывно, так как в процессе вовлечения родителей в технологию включения детей в социальную жизнь, скрытые страхи семей возникали вновь.

Для детей же предлагаются *уроки*, направленные на обучение правилам поведения в общественных местах. Такие уроки проводит учитель - дефектолог в рамках сетки занятий.

Одновременно, отмечается *работа психолога* и с детьми по вопросу психологической готовности к социальной инклюзии. Основываясь на степени нарушения развития детей психолог моделирует игровые ситуации для конкретного детского представления того или иного общественного места. Сюда входят и дидактические игры, и сюжетно - ролевые, и игры - драматизации.

Так же важна работа с детьми ещё одного специалиста образовательного учреждения - *работы логопеда* на блок тем «Посещение общественных мест». Сюда входят занятия по развитию речи на темы «Вежливые слова», «Транспорт», «Магазин», «Парк», «Зоопарк» и так далее. Так как для таких детей характерна бедность активного и пассивного словаря, на бытовом уровне в том числе.

Цель таких уроков: изучить правила поведения в общественных местах, правила взаимодействия с окружением в том или ином общественном месте.

Тема «*Транспорт*» выбрана первой, так как детям довольно часто предстаёт возможность добираться и наземным транспортом, и подземным (метро) до учебного заведения, до врача, до магазина. Очень важно, чтобы дети знали правила поведения в общественном транспорте, а также правила безопасного поведения при входе в транспорт и на выходе, в зависимости от вида транспорта.

Так же часто как поездки в транспорте, в жизни осуществляются и выходы в *магазин*. Необходимо подробно рассказать детям о правилах поведения в магазинах. На примере продуктового магазина, так как люди его посещают чаще, чем промтоварные. Ребенку следует объяснить последовательность приобретения товаров, правила поведения, культуру общения с сотрудниками магазина.

Тема «*Зоопарк*» выбрана, исходя из известного вечного интереса детей к животным. В любом возрасте тема и поход в зоопарк окажется интересной и актуальной для ребёнка с тяжёлыми множественными нарушениями. В теме зоопарк детям объясняется, что есть строгие правила поведения, которым должен придерживаться любой ребёнок, заходя на территорию зоопарка «в гости» к животным.

Для таких уроков в рамках технологии адаптированы правила поведения в общественных местах для детей пошагово.

Для начальных классов уроки проводились в рамках предмета «Мир природы и человека» в блоке «Безопасное поведение». В сетке занятий представлены такие темы как:

Транспорт. Назначение.
Правила поведения в транспорте.
Магазины. («овощи-фрукты», продуктовый, промтоварный (одежда, обувь, бытовая техника или др.), книжный).

НАУКА И ОБРАЗОВАНИЕ: ВЕКТОРЫ РАЗВИТИЯ

Правила поведения в продуктовом магазине.
Зоопарк.
Правила поведения в зоопарке.

В старших классах уроки проводились в рамках предмета «Человек и общество». Предложенные темы, а именно: «Транспорт», «Магазин», «Зоопарк» показаны в блоках - «Я и дорога», «Я и магазин», «Я и отдых».

Я и дорога	
	Транспортные средства. Назначение.
	Виды транспортных средств.
	Транспорт нашего города.
	Правила поведения в наземном транспорте.
	Правила поведения в подземном транспорте.
	Правила пассажира.
Я и магазин	
	Что такое магазин?
	Виды магазинов.
	Магазин у моего дома. Рисунок.
	Правила поведения в продуктовом магазине.
	Самостоятельные покупки. Способы оплаты. Опасные продукты и товары.
Я и отдых	
	Посещение учреждений культуры.
	Правила поведения в общественных местах отдыха.
	Правила поведения в парке.
	Правила поведения в театре.
	Правила поведения в зоопарке.

На этапе обучения и закрепления правильного поведения в общественных местах предложено использовать игры. Так как детям и их семьям очень важно не только посмотреть в теории на ситуации, которые могут возникнуть в обще-

НАУКА И ОБРАЗОВАНИЕ: ВЕКТОРЫ РАЗВИТИЯ

ственном месте, но и «прочувствовать» их в игре. В играх использованы не только картинки в «Верным\ Не верным» поведением героев, но и отмечена важность использования сюжетно – ролевых игр на моделирование ситуации в транспорте, в магазине, в зоопарке.

Игры используются как с детьми, так и с вовлечением с игру родителей. В сюжетно - ролевой игре дети могут поменяться ролями, где ребенок может не только сам показать, как должен вести себя в том или ином общественном месте, но и сможет увидеть модель правильного поведения на примере взрослого или сверстника.

На *основном этапе технологии* социальной инклюзии детей с тяжелыми множественными нарушениями предложены совестные выходы в общественные места. Предлагаются совместные походы в такие общедоступные места как транспорт, магазин, зоопарк.

Такие выходы в общественные места производятся в сопровождении воспитателей и психолога с использованием родительского ресурса. Происходит вовлечение родителей детей с тяжелыми множественными нарушениями, потому что родитель в жизни ребенка играет первостепенную роль. «Действия по подражанию» производятся у ребенка при подражании в первую очередь родителю.

Также для начального включения в общество семьи с особым ребёнком - родитель одного ребёнка будет себя чувствовать гораздо комфортнее вместе с родителями других детей. Включение в посещение общественных мест и такого специалиста как психолог происходит для осуществления и индивидуального подхода к каждой семье и ребёнку и создания положительного психологического климата. Воспитатель так же играет важную роль в совместных выходах родителей с особыми детьми в общественные места. Они помогают, направляют, напоминают правила поведения в общественных местах. Дают оценку действий детей.

Важно отметить и предложенные индивидуальные задания для каждого родителя и ребенка по самостоятельному походу в уже известные общественные места. Примером послужили такие задания как: за месяц пять раз сходить совместно с ребёнком в магазин/ парк. Для каждой семьи, исходя из результатов первого индивидуального похода, было предложено родителям примерное количество индивидуальных походов для закрепления навыков социальной инклюзии. Учитель - дефектолог разъяснил семье о необходимости и пользе таких совместных выходов для социализации ребенка. Так же учитель - дефектолог разъяснил семье о том, что родителю не следует в магазине всё делать за ребёнком. Необходимо его только направлять и напоминать последовательность действий. Например – положим сумку в камеру хранения, возьмём тележку, доставим заранее подготовленный список продуктов, выберем только свежие продукты (иначе есть возможность отравиться), сложим выбранные продукты в тележку для удобства, на кассе пробиваем весь товар, затем оплачиваем, не забывая при выходе забрать свою сумку из камеры хранения. Родители напоминают ребенку о правилах поведения и о вежливых словах, которые используются в общественных местах.

Помощь учителя - дефектолога в организации «Родительского клуба» была оказана с целью налаживания контакта между семьями, воспитывающими детей с тяжелыми множественными нарушениями развития. Во время индиви-

НАУКА И ОБРАЗОВАНИЕ: ВЕКТОРЫ РАЗВИТИЯ

дуальных походов родители, состоящие в клубе, объединялись, обменивались опытом посещения общественных мест с детьми, а также, продолжили общение и обмен энтузиазмом и мотивацией.

Хотелось бы обратить внимание на игры для детей, которые были предложены на обучение и закрепление материала по правилам поведения в общественных местах. Это и игры драматизации, и широко используемые сюжетно-ролевые игры и дидактические игры. Именно через моделирование игровых ситуаций, возникающих в общественных местах, произошло обучение и закрепление пройденного материала у детей с тяжелыми множественными нарушениями развития.

Итак, помочь ребенку «войти в общество», решить сложнейшую задачу «вхождения в социум» ребёнка школа может только в единстве с родителями. [11, с. 343] Семья в значительной мере приобщает ребенка к основным общечеловеческим ценностям, моральным и культурным стандартам поведения. Система ценностей усваивается ребенком, прежде всего, благодаря его общению с родителями. Семья образует первичную окружающую среду в развитии индивида, формирует у ребенка представление о социальных связях и с момента рождения ребёнка испытывает некоторые трудности в воплощении социальной инклюзии. В преодолении таких вопросов и трудностей помочь могут специалисты образовательных учреждений. Только совместными усилиями можно добиться успешной социальной инклюзии особого ребёнка.

Список литературы

1. Аксенова Л. И. *Социальная педагогика в специальном образовании*. – М.: Академия, 2001. – с. 431-436.
2. Алешина Ю.Е. *Индивидуальное семейное консультирование*/ Ю.Е. Алешина. – М.: Класс, 1998. – С. 60-68.
3. Байбородова Л. В. *Как развивать взаимодействие педагогов и родителей // Воспитательная работа в школе*. – 2004. – №1. – С. 86.
4. Голубева А.В. *Социальная адаптация детей-инвалидов: воспитание и обучение детей-инвалидов. Социальная адаптация. Правовые вопросы социальной защиты детей-инвалидов // Воспитание и обучение детей с нарушениями развития*. – 2004. – № 5. – С. 55-63.
5. Завражнин С.А. *Адаптация детей с ограниченными возможностями / С.А. Завражнин*. – М.: Академический проект, 2018. – С. 498.
6. Зайцев Д.В. *Социальная интеграция детей – инвалидов в современной России*. – Саратов: Научная книга, 2003. – С. 214-215.
7. Мишина Г.А. *Формы организации коррекционно-педагогической работы специалиста-дефектолога с семьей, воспитывающей ребёнка раннего возраста с нарушениями психофизиологического развития: (методические рекомендации) / Г.А. Мишина // Дефектология*. – 2001. – № 1. – С. 60-64.
8. Петросян В.А. *Интеграция инвалидов в российское общество*. [Электронный ресурс]. – Режим доступа: <https://search.rsl.ru/ru/record/01004856865> (дата обращения 15.11.2020).
9. Пристupa Е. Н. *Социальная работа с лицами с ограниченными возможностями здоровья: учеб. пособие / Е. Н. Пристupa*. – М.: Инфра-М: Форум, 2015. – С. 89-91.
10. Ткачева В.В. *Психолого педагогическое сопровождение современной семьи. Монография / В.В. Ткачева*. – М.: РИЦ МГГУ им. М.А. Шолохова, 2008. – С. 47-68.
11. Шипицына Л. М. *«Необучаемый» ребенок в семье и обществе. Социализация детей с нарушением интеллекта*. – 2-е изд., перераб. и дополн. – СПб.: Речь, 2005. – С. 324- 369.

Климова Ксения Владимировна,

магистрант,

Московский городской педагогический университет,

г. Москва

ИЗУЧЕНИЕ ОСОБЕННОСТЕЙ МУЗЫКАЛЬНО-РИТМИЧЕСКИХ УМЕНИЙ И НАВЫКОВ МЛАДШИХ ШКОЛЬНИКОВ С НАРУШЕНИЯМИ СЛУХА И ВОЗМОЖНОСТЕЙ ИХ РАЗВИТИЯ

Аннотация. В статье представлен вариант диагностики музыкально-ритмических умений младших школьников с нарушениями слуха и проанализированы результаты диагностического исследования. Представлены направления работы для развития музыкальных умений и навыков в рамках коррекционного курса «Музыкальная ритмика» для слабослышащих школьников в системе инклюзивного образования.

Ключевые слова: дети с нарушениями слуха, слабослышащие, младшие школьники, музыкальное развитие, инклюзивное образование.

Вопросам музыкального развития и воспитания младших школьников с нарушением слуха посвящены работы Е.З. Яхниной, Г.И. Яшунской, И.С. Белик и др. Исследователи отмечают, что целенаправленная работа по формированию музыкальных навыков у слабослышащих детей оказывает положительное влияние на психическое и речевое развитие. Однако методическая база для осуществления работы по музыкальным направлениям развития школьников с нарушением слуха не позволяет в полной мере раскрыть потенциал данной категории детей, учесть все особенности и условия их развития.

Для того, чтобы учесть особенности восприятия музыки слабослышащими школьниками, наметить направления работы по совершенствованию и развитию музыкально-ритмических умений и навыков младших школьников с нарушениями слуха, требовалось разработать систему опытов, способных адекватно показать реальный начальный уровень, оценить учеников; систему опытов, позволяющую получить достаточно точную картину имеющейся ситуации. Результаты, полученные в ходе диагностики, должны определить направление и содержание коррекционно-педагогической работы по формированию музыкальных навыков у младших школьников с нарушениями слуха.

Диагностическая методика была направлена на изучение возможностей младших школьников с нарушениями слуха в основных видах музыкально-ритмической деятельности, а именно:

- изучение уровня сформированности ритмических способностей младших школьников с нарушениями слуха;
- изучение возможностей младших школьников по восприятию средств музыкальной выразительности;
- изучение возможностей интонирования младших школьников;
- изучение возможностей воспроизведения ритмических фрагментов младшими школьниками.

Экспериментальной базой проведения исследовательской работы явилось Государственное бюджетное общеобразовательное учреждение города Москвы "Школа "Марьино" имени маршала авиации А.Е. Голованова". В эксперименте принимали участие учащиеся с нарушениями слуха, это учащиеся 1-го и 1-го

НАУКА И ОБРАЗОВАНИЕ: ВЕКТОРЫ РАЗВИТИЯ

дополнительного классов. Общий количественный состав участников эксперимента – 14 человек.

Учащиеся во время проведения данного этапа эксперимента пользовались привычной каждому звукоусиливающей аппаратурой, подобранной индивидуально для каждого ученика. Перед проведением серии опытов с участниками была проведена подготовка, в процессе которой ребенок учился выполнять задание: отвечать на вопросы, использовать карточки со словами и изображениями, знакомился с музыкальными инструментами.

Для диагностики уровня владения музыкальными навыками был разработан ряд диагностических упражнений – серия опытов.

Опыт №1. Первое упражнение было нацелено на выявление слуховых возможностей младших школьников при восприятии ритма и музыкальных отрывков. С помощью шумовых музыкальных инструментов педагог воспроизводил повторяющийся ритмический рисунок, испытываемый во время звучания ритма должен был двигаться, как только звук прекращается, ученик останавливается.

Результаты проведенного опыта позволяют сделать вывод, что уровень слухового восприятия музыкальных отрывков и ритма у слабослышащих школьников на данном этапе является достаточно низким.

Опыт №2. Второе упражнение позволяет судить о возможностях восприятия школьниками простейших средств музыкальной выразительности: темпа, динамики, характера.

Структурные компоненты упражнения:

Определение темпа: быстро или медленно.

Определение динамических оттенков. В связи со сложностями, которые испытывают слабослышащие школьники, количество оттенков громкости звучания ограничены до двух: громко и тихо.

Определение характера. Стоит отметить, что понятие «характер музыки» формируется при помощи различных средств музыкальной выразительности, таких как лад, гармония, тембр, ритмический рисунок. Поэтому под словом «характер» мы подразумеваем совокупность всех этих черт. Для характеристик данного компонента используем определения: весело и грустно.

Каждый структурный компонент предъявляется испытываемому поэтапно.

Результаты проведения данного опыта говорят нам о том, что полностью охарактеризовать все музыкальные средства выразительности удалось только одному школьнику (7% от числа испытуемых). Всего успешно справились с заданием 6 человек – 43%.

Опыт №3. Третий комплекс заданий посвящен интонации. Испытуемых знакомят с четырьмя картинками, каждая из которых обозначает один из видов движения мелодии: постепенное восходящее; постепенное нисходящее, скачкообразное; горизонтальное (повторяющийся звук).

Прослушав музыкальную фразу (звукоряд) испытываемый выбирает подходящее к данному отрывку изображение.

Процент испытуемых, не выполнивших ни одного задания – 71,4%. Это говорит нам о том, что слабослышащими школьниками на данном этапе не воспринимаются различные виды движения мелодии.

Опыт №4. Четвертое упражнение демонстрирует возможность не только слухового восприятия ритмических фрагментов, но и их воспроизведение.

НАУКА И ОБРАЗОВАНИЕ: ВЕКТОРЫ РАЗВИТИЯ

Задача испытуемого прослушать ритм, воспроизведенный педагогом с помощью шумового музыкального инструмента, и повторить его

Для упражнения использованы простейшие ритмические рисунки:

1. 

2. 

3. 

4. 

5. 

Проведенные нами опыты показывают, что качество слухового восприятия музыки, музыкальных умений и навыков в обеих группах довольно низкий (34,5% и 36%). Лучше всего испытуемые справлялись с заданиями опыта №2, школьникам понятны на эмпирическом уровне некоторые средства музыкальной выразительности, наиболее узнаваемы темпо-ритмические различия (быстро-медленно). Средний уровень показали испытуемые в слуховом восприятии ритмических и мелодических рисунков (50% испытуемых выполнили более половины заданий).

Большие трудности вызывали задания опытов №3 и №4. Определить на слух виды мелодического движения смог лишь один испытуемый (7%). В опыте №4 первая часть довольно легко преодолевалась учениками, но повторить ритм, который прослушали, сидя спиной к педагогу смогли лишь 14 % испытуемых.

Это позволяет нам наметить предварительные направления работы на формирующем этапе эксперимента:

- работа над темпо-ритмическими представлениями;
- работа над интонацией в музыке, перенесение музыкальных интонаций в речь;
- изучение компонентов музыки, средств музыкальной выразительности;
- работа над пластикой;
- обучение игре на простейших музыкальных инструментах (элементарное музицирование);
- перенесение музыкального опыта в различные виды деятельности.

Опираясь на выявленные в рамках диагностики музыкально-ритмических умений трудности и выделенные направления работы, должна быть выстроена педагогическая работа на занятиях коррекционного курса «Музыкальная ритмика». Также важным условием развития музыкальных умений слабослышащих школьников является включение их в группу сверстников во время проведения музыкальных мероприятий, игр, во время подготовки к общешкольным мероприятиям, а также возможно включение младших школьников с нарушениями слуха в общеобразовательный класс на уроках музыки.

Список литературы

1. Белик, И. С. Музыка против глухоты [Электронный ресурс]: опыт индивидуальных занятий музыкой с неслышащими детьми по программе детской музыкальной школы / И. С. Белик. – М.: Владос, 2000. – 155 с.
2. Богданова, Т. Г. Сурдопсихология: учебное пособие для студентов высших педагогических учебных заведений / Т. Г. Богданова. – М.: Издательский центр «Академия», 2002. – 224 с.
3. Психология глухих детей / И. М. Соловьев, Ж. И. Шиф, Т. В. Розанова, Н.В. Яшкова. – М.: Советский спорт, 2006. – 448 с
4. Яхнина, Е. З. Методика музыкально-ритмических занятий с детьми, имеющими нарушения слуха: учебное пособие / Е. З. Яхнина. – М.: Владос, 2003. – 272 с.
5. Яхнина, Е. З. Инновационные подходы к обучению музыкально-ритмическими движениями детей с нарушениями слуха /Е. З. Яхнина, Е. С. Авдеенко // Ученые записки Орловского государственного университета. – 2010. – № 3. – С. 340.

Крюкова Виктория Дмитриевна,

учитель-логопед,

ГКОУ Школа №2124 «Центр развития и коррекции»,

г. Москва

ОСОБЕННОСТИ КОММУНИКАТИВНЫХ КОМПЕТЕНЦИЙ У ОБУЧАЮЩИХСЯ СТАРШИХ КЛАССОВ С ТМНР

Аннотация. В данной статье представлен вариант изучения уровня коммуникативных компетенций у обучающихся старших классов с ТМНР с использованием диагностической карты.

Ключевые слова: коммуникативные компетенции, обучающиеся с ТМНР, говорящие и неговорящие обучающиеся, обучение.

Принятие Федерального закона от 29.12.2012 N 273-ФЗ способствовало включению детей с тяжёлыми множественными нарушениями развития (ТМНР) в образовательное пространство РФ. Таким образом обучение такой категории детей постепенно стало социально значимым механизмом их адаптации. Многие авторы (А.М. Царев, А.Р. Маллер, Г.В. Цикото, С.Д. Забрамная, Л.М. Шипицина, Т.Н. Исаева и др.) отмечают трудности коммуникации, что является серьезным препятствием во взаимодействии и социализации в обществе.

На сегодняшний день обучение и коррекция нарушений развития у детей ТМНР требует новых технологий. Появляется необходимость поиска новых средств воздействия на детей с ТМНР их развития и коррекции коммуникативной функции.

Коммуникация есть и остается основой социального взаимодействия. Поэтому, актуальной задачей является подбор соответствующих методов коррекционно-педагогической работы.

В данной статье мы делаем попытку изучить уровень коммуникативных компетенций у обучающихся старших классов с ТМНР. Нами была разработана диагностическая карта, направленная на выявление уровня коммуникативных компетенций у обучающихся старших классов с ТМНР.

Анализ теоретических источников позволил нам рассматривать коммуникативные компетенции, как:

- способность функционировать в реальной обстановке общения в динамическом обмене информацией (Savignon S. J. [7]);

НАУКА И ОБРАЗОВАНИЕ: ВЕКТОРЫ РАЗВИТИЯ

- знание и соблюдение определенных норм общения и привлечение внимания собеседника (Gumperz J. [6]);
- способность выполнения социальных ролей и привлечения к себе внимания, как контролировать вербальное и невербальное общение (Емельянов Ю.Н. [1]);
- способность реализовывать речевое поведение по различным задачам и ситуациям общения (Зимняя И.А. [2]);

Нами было проведено исследование на базе Государственного казённого образовательного учреждения города Москвы «Школы № 2124» «Центра развития и коррекции», основной целью которого служило изучение и выявление уровня сформированности коммуникативных компетенций у обучающихся старших классов с ТМНР.

Характеристика экспериментальной группы

В состав исследуемой группы вошли 10 учащихся с ТМНР 8-9 класса. Участники распределились по речевым возможностям следующим образом: 5 говорящих детей и 5 неговорящих. Участники экспериментальной группы обучаются по программе 9.2. (АООП 2 вариант (интеллектуальными нарушениями)) и 9.1. (АООП 1 вариант (интеллектуальными нарушениями)).

Формы обучения исследуемой группы: сочетание фронтальной, подгрупповой и индивидуальной работы. Обучающиеся занимаются с логопедом, психологом и дефектологом.

Для достижения цели и решения задач исследования нами была составлена диагностическая карта "Коммуникативные компетенции обучающихся с ТМНР". В её основу легли работы авторов: Красовской Е.В., Даниловой А.Н. [4], Ивановой М.М. [3], а также материал, который был предложен в работах Кусовой М.Л., Табатчикова К.Д. [5].

В диагностической карте были обозначены такие компоненты коммуникативных компетенций:

- коммуникативные и организаторские способности;
- способность к эмпатии;
- способность к самоконтролю;
- способность к вербальному и невербальному взаимодействию.

Каждый компонент коммуникативных компетенций характеризуется такими способностями, как: способность устанавливать контакт, инициация общения, способность взаимодействовать, способность к эмпатии, способность к саморегуляции, способность реагировать на поведение сверстника, взаимодействие со сверстниками с использованием вербальных/ невербальных средств, характер взаимодействия обучающихся.

Интенсивность каждой способности оценивалась в баллах от низкой к достаточной (от 1 до 3). По количеству набранных баллов нами определялся уровень компонента каждой коммуникативной компетенции. Отдельно выявлялся уровень у группы говорящих обучающихся и отдельно у группы неговорящих обучающихся.

Компоненты коммуникативной компетенции	Способности коммуникативной компетенции	Баллы
	Способность устанавливать контакт	
	Контакт не устанавливает	1
	Стремится установить контакт	2

НАУКА И ОБРАЗОВАНИЕ: ВЕКТОРЫ РАЗВИТИЯ

1. Коммуникативные и организаторские способности	Оперативно устанавливает контакт	3
	Инициация общения	
	Не иницирует общение	1
	Иногда иницирует общение	2
	Иницирует общение	3
	Способность взаимодействовать	
	Ребенок не взаимодействует и не может поддержать взаимодействие	1
	Ребенок взаимодействует, но не может поддержать взаимодействие	2
	Ребенок взаимодействует и может это взаимодействие поддержать	3
2. Способность к эмпатии	Способность к эмпатии	
	Не понимает эмоциональное состояние сверстника и не сопереживает ему	1
	Не всегда понимает эмоциональное состояние сверстника и сопереживает ему	2
	Понимает эмоциональное состояние сверстника и не сопереживает ему	3
3. Способность к самоконтролю	Способность к саморегуляции	
	Не способен к регуляции своего поведения при общении	1
	Не всегда способен к регуляции своего поведения при общении	2
	Способен к регуляции своего поведения при общении	3
	Способность реагировать на поведение сверстника	
	Реакция на поведение сверстника отсутствует	1
	Не всегда реагирует на поведение сверстника	2
	Активно реагирует на поведение сверстника	3
4.Способность к вербальному и невербальному взаимодействию	Взаимодействие со сверстниками с использованием вербальных/ невербальных средств	
	Способности использования вербальных/невербальных средств общения не проявлены	1
	Способности использования вербальных/невербальных средств неустойчивая	2
	Ребенок способен использовать вербальные/невербальные средства общения	3
	Характер взаимодействия обучающихся	
	Конфликтное взаимодействие (соперничество, драки и т.д)	1
	Нейтральное взаимодействие	2
	Позитивное сотрудничество	3

Далее мы определили общий уровень коммуникативных компетенций отдельно на группу говорящих обучающихся 8-9 классов с ТМНР и отдельно на группу неговорящих обучающихся 8-9 классов с ТМНР.

НАУКА И ОБРАЗОВАНИЕ: ВЕКТОРЫ РАЗВИТИЯ

Для определения каждого уровня мы производили расчет. Наибольшее количество баллов, которое могла набрать экспериментальная группа составляла 120 баллов. Отталкиваясь от этого количества баллов, мы определили уровни коммуникативных компетенций: низкий до 40, средний - от 40 до 70 баллов, достаточный – от 70 до 120 баллов.

После изучения коммуникативных компетенций мы рассчитали общий балл, что определяет уровень их сформированности у обучающихся старших классов с ТМНР, владеющих речью.

Полученные 88 баллов находятся в диапазоне достаточного уровня, но на низкой границе со средним.

Также мы рассчитали общий балл уровня сформированности коммуникативных компетенций у обучающихся старших классов с ТМНР, не владеющих речью. Мы получили 61 баллов, находящихся в диапазоне среднего уровня.

Затем, мы сравнили полученные результаты групп, говорящих и неговорящих обучающихся.

Сравнительный анализ показал (табл. 2, рис. 1), что группа говорящих обучающихся получила более высокие результаты по всем компонентам.

Говорящие обучающиеся вполне самостоятельны в общении, активны в ходе взаимодействия. Не всегда точно улавливают эмоции окружающих, однако стремятся к этому.

Неговорящие обучающиеся не самостоятельны в общении, безынициативны, эмоциональность по отношению к окружающим как правило снижена, их включенность во взаимодействие нерегулярна, инициатива в ходе общения проявляется крайне редко.

Сравнительный анализ результатов изучения коммуникативных компетенций группы говорящих и группы неговорящих.

Таблица 2

Обучающиеся	Способность устанавливать контакт	Инициация общения	Способность взаимодействия	Способность к эмпатии	Способность к саморегуляции	Способность реагировать на поведение сверстника	Использование вербальных/невербальных средств	Характер взаимодействия
Говорящие	12	12	11	8	11	11	12	11
Неговорящие	7	6	7	6	7	10	9	9

НАУКА И ОБРАЗОВАНИЕ: ВЕКТОРЫ РАЗВИТИЯ



Рисунок 1- Сравнительный анализ результатов изучения коммуникативных компетенций группы говорящих и группы неговорящих

Сравнение двух групп обучающихся выявило более высокий уровень коммуникативных компетенций у говорящих обучающихся. Мы можем это объяснить тем, что владение устной речью создаёт большие возможности для повышения коммуникативных возможностей обучающихся. Однако, если мы будем сравнивать полученные результаты по всем компонентам, то видна их одинаковая динамика и в группе говорящих, и в группе неговорящих обучающихся.

Сопоставляя баллы, мы обратили внимание на компоненты эмпатия, способность реагировать на поведения сверстника и характер взаимодействия. Разница в показателях минимальная в 1-2 балла. Эти компоненты взаимодополняемы и связаны между собой. Мы можем сделать предположение, что владение вербальной речью в данном случае не играет большую роль. Хотелось бы отметить, что способность к эмпатии в обеих группах обучающихся получила наименьший результат. Обучающиеся не могут понять потребностей собеседника, вчувствоваться в него, соотносить его чувства с собой. Мы наблюдаем у них малодифференцированность, бедность либо отсутствие оттенков переживаний, чувства однообразны и неустойчивы, и чаще всего ограничиваются состояниями удовольствия или неудовольствия и возникают только при непосредственном воздействии на обучающегося.

Между тем наибольший результат у обеих групп мы можем наблюдать в способности реагировать на поведение сверстника

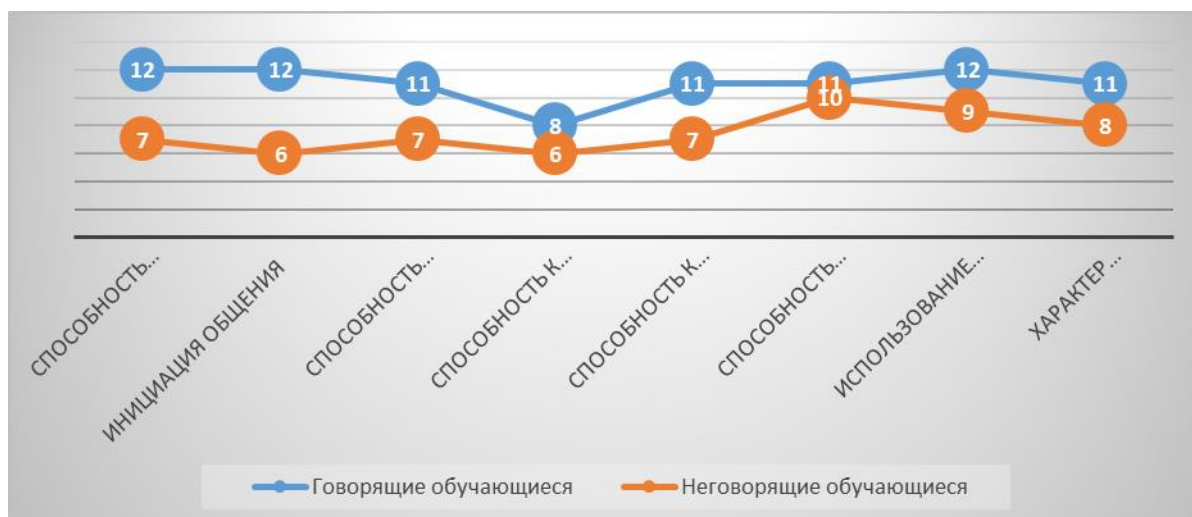
Мы видим, что обучающиеся могут реагировать на поведение собеседника, но не могут вживаться в него и считывать его чувства и эмоции. У обучающихся не происходит эмоционального общения друг с другом.

Таким образом полученные нами результаты определили дальнейшее направление коррекционно-развивающей работы.

Список литературы

1. Емельянов Ю.Н. Теория формирования и практик совершенствования коммуникативной компетентности: диссертация на соискание степени доктора психологических наук: 19.00.05 / ЛГУ. – Ленинград, 1990. – 403 с.
2. Забрамная С.Д., Исаева Т.Н. Знаете ли Вы нас? Методические рекомендации. – М.: В. Секачев, 2012. – 87 с.

НАУКА И ОБРАЗОВАНИЕ: ВЕКТОРЫ РАЗВИТИЯ

3. Зимняя И.А. *Ключевые компетентности как результативно-целевая основа компетентного подхода в образовании. Авторская версия.* / И.А. Зимняя – М.: Исследовательский центр проблем качества подготовки специалистов, 2004. – 42 с.
4. Иванова М.М. *Диагностика и развитие коммуникативно компетенции будущего учителя начальных классов // Вестник Череповецкого государственного университета.* – 2008. – №1. – С. 70-74.
5. Красовская Е.В., Данилова А.Н. *Формирование коммуникативных компетенций у детей старшего дошкольного возраста с общим недоразвитием речи // Теория и практика образования в современном мире: материалы V Междунар. науч. конф. (г. Санкт-Петербург, июль 2014 г.).* – СПб: СатисЪ, 2014. – С. 80-82.
6. Кусова М.Л., Табатчикова К.Д. *Формирование коммуникативной компетенции у учащихся основной школы при обучении комплексному анализу текста // Педагогическое образование в России.* – 2011. – № 1. – С. 141-144.
7. Маллер А. Р., Цикото Г. В. *Воспитание и обучение детей с тяжелой интеллектуальной недостаточностью: Учеб. пособие для студ. высш. пед. учеб. заведений.* – М.: Издательский центр «Академия», 2003. – 208 с.
8. Gumperz J. *Communicative Comptence Revisisted // Meaning, Form and Use in Context: Linguistic Applications.* – Cambridge : Univ. Press, 1984. – P. 278–289.
9. Savignon S. J. *Interpreting communicative language teaching. Context and concerns in teacher education* – New Haven. CT: Yale University Press, 2002.

Козик Ирина Валерьевна,
магистрант факультета ФНДиДО,
ПИ ТОГУ г. Хабаровска
старший методист отдела ДиНО,
КГБОУ ДПО «ХК ИРО»
г. Хабаровска

ОТНОШЕНИЕ УЧИТЕЛЕЙ НАЧАЛЬНЫХ КЛАССОВ К ПРОЕКТНОЙ ДЕЯТЕЛЬНОСТИ

Аннотация. В данной статье представлен анализ анкетирования учителей начальных классов города Хабаровска, их понимание понятия «проектная деятельность», представлены основные трудности реализации проектной деятельности, которые выделяют педагоги.

Ключевые слова: анкетирование учителей, проектная деятельность, организация проектной деятельности, трудности реализации проектной деятельности.

С переходом на Федеральные государственные образовательный стандарт, который реализуется в системно-деятельностном подходе, стала актуальна организация проектной деятельности.

Проектная деятельность способствует формированию у младших школьников необходимых компетенций. Именно поэтому педагогический состава школ активно внедряют проекты в учебный процесс.

Анализ периодических изданий, интернет-ресурсов показал, что педагоги начальных классов реализуют проектную деятельность через учебные проекты, привязанные к учебно-методическому комплекту, получают удовольствие от результатов своих учеников, делятся опытом организации проектной деятельности. Представленные проекты отличаются своей тематикой, уровнями подготовки.

Прошло немало времени, вопросом проектной деятельности были озадачены пытливые умы ученых, методистов. Написаны пособия для учителей, мето-

НАУКА И ОБРАЗОВАНИЕ: ВЕКТОРЫ РАЗВИТИЯ

дические рекомендации по организации проектной деятельности, статьи и другие работы такими авторами, как К.Н. Поливанова, Н.В. Иванова, Н.М. Конышева, И.А. Колесникова, И.М. Павлова, Н.Ю. Пахомова, М.Б. Романовская, Е.С. Полат, Н.Г. Шаповалова и многими другие.

Мы решили выяснить, всё ли так удачно складывается в организации проектной деятельности или возникают трудности, есть ли понимание проектной деятельности у педагогов-практиков. Было проведено анонимное анкетирование в городе Хабаровске. В анкетировании принимали участие 45 учителей начальной школы.

Изучая статьи, методические рекомендации и доклады, мы нашли следующие определения понятия «проектная деятельность»:

Проектная деятельность – это деятельность, «направленная на решение конкретной проблемы, на достижение оптимальным способом заранее запланированного результата» [3, с. 13]

Проектная деятельность – форма учебно-познавательной активности учащихся, заключающейся в мотивационном достижении сознательно поставленной цели. [1, с.10]

Проектная деятельность обучающихся - совместная учебно-познавательная, творческая или игровая деятельность учащихся, имеющая общую цель, согласованные методы, способы деятельности, направленная на достижение общего результата деятельности. (2, с. 3)

Включив вопрос «Что такое проектная деятельность?» в анкету, получили следующие результаты. Наиболее близкие к данным формулировкам дали - 24 человека, что составило 53% от всех респондентов, 19 чел. (42%) в формулировке понятия перечисляли этапы проектной деятельности или умения, которые необходимы для успешной проектной деятельности, 2 чел. (4%) не смогли сформулировать данное определение. О том, что проектная деятельность - это «совместная деятельность ученика, учителя и родителя» указали в анкете - 11 человек (24%), 7 человек (15%) считают, что это «самостоятельная работа обучающегося». В свою очередь 5 человек (11%) в формулировке указали, что проектная деятельность – это «исследование», «метод», «подход».

На вопрос какие трудности возникают у вас при организации проектной деятельности, учителям начальных классов были даны варианты ответов:

- а. организацией самостоятельной работы учащихся;
- б. недостатком времени, которое необходимо затратить на тот или иной проект;
- в. интеграцией знаний и умений из различных учебных предметов, техники, творческих областей;
- г. применением исследовательских, поисковых, проблемных, творческих методов;
- д. самостоятельным изучением детьми какого-либо объема информации;
- е. неумением детьми презентовать результаты своей деятельности;
- ж. переходом учителя от роли наставника к роли консультанта, сотрудника;
- з. созданием материально-технических условий для проектной деятельности детей;
- и. недостаточной подготовкой учителя;
- к. жестким учебно-тематическим планированием.

НАУКА И ОБРАЗОВАНИЕ: ВЕКТОРЫ РАЗВИТИЯ

Чаще всего отметили недостатком времени, которое необходимо затратить на тот или иной проект - 33 чел. (73%). Действительно, педагоги загружены «бумажной работой»: проверка тетрадей, подготовка отчётов, конспектов к следующему уроку, а ведь организация проектной деятельности занимает немало времени. Второе место в рейтинге трудностей занимает организация самостоятельной работы учащихся - 21 чел. (47%). У многих детей начальной школы не сформированы умения самостоятельной работы с информацией, умение планировать свою деятельность и строго следовать намеченному плану. Современные школьники не хотят читать дополнительную литературу, ходить в библиотеки, посещать музеи. Их больше привлекает прогулки на улице, просмотр телевизора и игры на компьютере, смартфоне. На третье место выходит создание материально-технических условий - 14 чел (31%). Поиск информации на разных интернет-ресурсах, подготовка проекта и его презентация в школе невозможна при отсутствии компьютера, телефона и другого оборудования, у обучающегося в домашних условиях - затрудняет самостоятельную работу. Все остальные данные наглядно представлены в диаграмме. (см. Диаграмма)

Диаграмма.

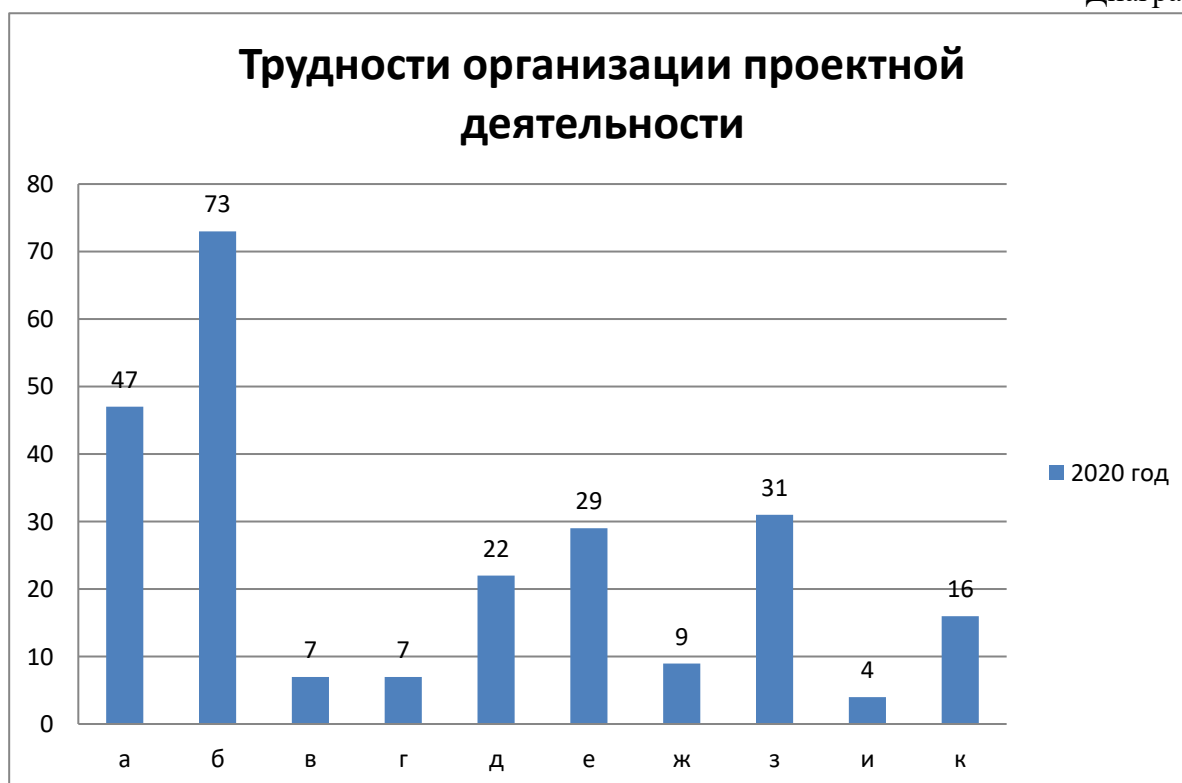

Охват опрошенных учителей дал неоднозначное представление о понимании учителями понятия «проектная деятельность». Педагоги сталкиваются с рядом трудностей, которые по объективным причинам могут отразиться на реализации проектной деятельности в образовательных учреждениях. Поэтому мы задали еще один вопрос в анкете «Сколько учителей в школе реализуют проектную деятельность? (в процентах)». Анализ данных ответов показал, что 61% учителей, опрошенных школ занимаются проектной деятельностью.

Таким образом, проектной деятельности реализуется в школах не полноценно. Это связано с нечётким представлением понятия «проектная деятель-

ность». Трудности, на которые указали педагоги влияют на качество организации проектной деятельности.

Список литературы:

1. Брыкова О. В. Проектная деятельность на уроке с использованием информационных технологий. – Санкт-Петербург : Государственное образовательное учреждение дополнительного профессионального образования центр повышения квалификации специалистов Санкт-Петербурга «Региональный центр оценки качества образования и информационных технологий», 2007. – С. 101.

2. Попова И. Г. Понятие проектной деятельности. – URL: <https://videouroki.net/razrabotki/poniatiie-proiektnoi-dieiatiel-nosti.html> (дата обращения 01.11.2020)

3. Уткина, Т. В. Проектная и исследовательская деятельность: сравнительный анализ / Т. В. Уткина, И. С. Бегашева. – Челябинск : ЧИППКРО, 2018. – 60 с.

*Лебедева Наталья Алексеевна,
старший преподаватель
кафедры коррекционной педагогики,
Южный федеральный университет,
г. Ростов-на-Дону*

ПРОЦЕСС СОПРОВОЖДЕНИЯ СОЦИАЛЬНОГО ВЗАИМОДЕЙСТВИЯ СТАРШИХ ДОШКОЛЬНИКОВ КАК ПЕДАГОГИЧЕСКАЯ ПРОБЛЕМА

Аннотация. В статье представлен исторический анализ подходов к педагогическому сопровождению социального взаимодействия детей. Определено, что успешное установление контактов ребенка и окружающих напрямую связано с благополучием его развития в целом, как психического, так и физического. В данной статье автор убедительно доказывает, что навыки социального взаимодействия являются фундаментальными в процессе социализации ребенка.

Ключевые слова: социальное взаимодействие, педагогическое сопровождение, дети с общим недоразвитием речи, социализация, адаптация.

Социальное взаимодействие является фундаментальными в процессе социализации ребенка. Об этом свидетельствует большое количество работ, посвященных темам общения и взаимодействия ребенка со сверстниками и взрослыми. В отечественной науке вопросами социализации как процесса становления человека и личности занимались Н.К. Крупская, А.В. Луначарский, П.П. Блонский, С.Т. Шацкий, А.С. Макаренко и др. Вопрос социализации ребенка в дошкольном образовательном учреждении остается открытым. В связи с этим разработано множество форм и методов социализации ребенка в условиях дошкольного образовательного учреждения. Сущность процесса социализации раскрывают такие современные авторы как Н.Н. Авдеева, И.И. Апарина, А.А. Бодалев.

В процессе общественного историко-философского анализа раскрывается феномен определения «педагогическое сопровождение». Его главные концепции встречаются в трудах Демокрита, Платона, Аристотеля и ряда иных мыслителей прошлого. Основные идеи состояли в том, что ребенок должен рассматриваться как личность, индивидуум. Ребенка следует любить, относиться к нему милосердно. Необходимо стремиться сопровождать его развитие, стремиться к тому, чтобы поддерживать отношения взаимного уважения, прини-

НАУКА И ОБРАЗОВАНИЕ: ВЕКТОРЫ РАЗВИТИЯ

мать во внимание имеющиеся у него возможности и особенности, знания и таланты, а также возрастные особенности.

Философами Древней Греции были впервые сформулированы концепции природосообразного воспитания, в соответствии с которыми педагогу необходимо учитывать стремление ребенка к саморазвитию, активности, стремление постигать мир, личностные силы, которые имеются у ребенка, и которые заложены природой. Сократ, основываясь на стремлении детей к тому, чтобы постигать мир, сформировал особый подход к культивированию данного стремления.

Идея о педагогическом сопровождении была выдвинута Я.А. Коменским, полагавшим, что ребенок развивается в соответствии со стремлением осмыслить мир, с принципом первозданности. В работе Коменского «Пампедии» он отмечал, что воспитание выступает в качестве средства изменения человечества, что в случае, если воспитанию не уделяется должного внимания, следствием является упадок семьи, государства, мира в целом. В указанной работе автор развивал идею о том, что воспитание является универсальным, что оно представляет собой средство обеспечения мирного существования человечества. [4]

Активная разработка концепции педагогического сопровождения осуществлялась российскими и зарубежными специалистами в девятнадцатом веке. Исследователи отмечали необходимость уважать присущую ученикам индивидуальность, и указывали на то, что насилие в отношении ребенка является неприемлемым

И.Г. Песталоцци на основе обобщения собственного практического опыта развивал прогрессивные положения относительно необходимости гармонически развивать все способности и силы человека, анализировал факторы, оказывающие влияние на формирование личности. Песталоцци указывал на необходимость сочетания образовательной и трудовой деятельности, доминирования нравственных установок, обращал внимание на то, что образование должно быть доступным для всех. [2]

К.Д. Ушинский являлся одним из последователей Песталоцци. Придерживаясь необходимости обеспечивать свободу воспитания, обучения, Ушинский акцентировал внимание на личности педагога. Автор утверждал, что заменить влияние личности воспитателя на ребенка посредством поощрений, наказаний, моральных сентенций, учебников невозможно. [5]

На основе анализа подходов указанных авторов следует отметить, что основу системы педагогического сопровождения детей с ОНР в условиях современного дошкольного образовательного учреждения составляют принципиальные положения, предусматривающие необходимость:

рассматривать ребенка как полноправную личность, поддерживать ответственность в отношениях, общаться с ребенком доверительно, открыто;

относиться к ребенку с эмпатией. Подобное отношение позволяет полноценно общаться с ребенком, осуществлять сопровождение в ситуациях, когда у ребенка существует в нем острая потребность;

содействовать ребенку исходя из принятия его таким, какой он есть, напрямую обращаться к ребенку, взаимодействовать с ним в режиме диалога, понимать его проблемы и действительные потребности.

Список литературы:

1. Газман О.С. Педагогическая поддержка детей в образовании как инновационная проблема // *Новые ценности в образовании.* – Вып. 3. – М., 1995. – С.59.
2. Кристева Н.П. Основные направления коррекционной работы по формированию коммуникативных речевых навыков у детей с ОНР дошкольного возраста // *Конференциум АСОУ: сборник научных трудов и материалов научно-практических конференций.* – 2016. – № 3. – С. 81-86.
3. Михайлова З. Н. и Юсфин С. Понимать детство // *Народное образование.* – 1998. – № 4. – С. 124.
4. Сулейманова И.И.К., Томме Л.Е. К проблеме формирования у старших дошкольников с ОНР навыка общения // *Дошкольное образование: опыт, проблемы, перспективы развития.* – 2016. – № 1 (8). – С. 103-105.
5. Ушинский К.Д. Педагогическая антропология. // *Антология педагогической мысли России второй половины XIX – начала XX века.* – М., 1990. – С. 62.

Маркова Ольга Анатольевна,

студентка 2 курса направления подготовки

44.03.05 Педагогическое образование (с двумя профилями подготовки)

Профили: «Дошкольное образование» и «Начальное образование»,

ФГБОУ ВО «Самарский государственный социально-педагогический университет»,

г. Самара

ЭКОЛОГИЧЕСКИЙ ПРАЗДНИК КАК СРЕДСТВО СОЦИАЛЬНО-ЛИЧНОСТНОГО РАЗВИТИЯ ДОШКОЛЬНИКОВ

Аннотация. Целью данной статьи является выявление особенностей подготовки и проведения экологического праздника в ДОО, обеспечивающего успешное социально-личностное развитие дошкольников. Результативность этого процесса обусловлена принципиальной возможностью экологического праздника способствовать формированию социальных навыков у детей, улучшению психологической атмосферы в детском коллективе. Показано, что экологический праздник как форма педагогической деятельности сочетает несколько видов творчества и межличностных отношений, благодаря чему позволяет получить значимые результаты в развитии эмоционально-волевой (эмпатия, саморегуляция), мотивационной (соподчинение мотивов); познавательной (целостная картина мира), коммуникативной (потребность во взаимодействии со сверстниками и взрослыми, речевая активность) сфер личности ребенка.

Ключевые слова: экологический праздник, социально-личностное развитие, экологическое образование дошкольников.

Проект ФГОС дошкольного образования, учитывая определенные условия, которые необходимы для успешного развития ребенка в этом возрасте, такие как приоритетное развитие основы личностной культуры дошкольника, обеспечение его эмоционального комфорта, обеспечение психолого-педагогических условий для развития возможностей и талантов детей, предоставляет большой выбор разнообразных видов деятельности при условии индивидуального подхода в дошкольном образовании.

Именно в период дошкольного детства ребенок получает эмоциональные впечатления о природе, формирует представления об окружающем мире, т.е. у него закладываются основы экологического сознания, начальные элементы экологической культуры. На современном этапе существует большое разнообразие программ экологического воспитания дошкольников, среди них такие ва-

НАУКА И ОБРАЗОВАНИЕ: ВЕКТОРЫ РАЗВИТИЯ

риативные программы как: «Юный эколог», «Ребенок открывает мир природы», «Мы – земляне», «Наш дом – природа» и др. Общая для всех программ идея заключается в стремлении воспитать в детях бережное отношение ко всему живому, сделать заботу о природе естественным и обязательным элементом повседневной жизни ребенка. Для этого педагог вместе с воспитанниками ухаживает летом за растениями, зимой подкармливает птиц, всегда соблюдает чистоту на участке и в помещении и др.

Экологическая тематика находит живой отклик в детских сердцах, поэтому выполняет значимую роль в развитии ребенка, в результате которого у биологического индивида формируется личность. Задача первой половины жизни, как отмечает Н.А. Жесткова, состоит в необходимости «достигнуть уровня благополучного социального приспособления, т.е. сближения своих целей и ценностных ориентаций членов социальных групп, усвоения групповых норм, традиций, групповой культуры, войти в ролевую структуру группы. В этот период индивид получает главный социализирующий урок о том, что хорошо, а что плохо» [2, с. 108].

Социально-личностное развитие – это процесс, который происходит в детстве, когда формируются базовые ценности, основные нормы и отношения, определяется мотивация социального поведения, на основе которых затем складываются социально-значимые компетенции человека. Праздник, как форма организации совместной деятельности детей и взрослых, обладает большим образовательно-развивающим потенциалом и является средством всестороннего развития и воспитания детей, включая и социально-личностное развитие. Экологические праздники в детском саду – важный элемент образовательного процесса. Экологические праздники способствуют формированию личности дошкольника, дают возможность проявить свои умения, навыки, творческую инициативу, помогают социализации ребенка в обществе, подводят определенный итог педагогической работы. Рассмотрим экологический праздник, как средство социально-личностного развития дошкольников.

Во время экологического праздника дети принимают живое участие в разнообразной деятельности: играх, танцах, театрализации и т.д. Совместная деятельность и творчество, красочное оформление места проведения праздников, музыкальное оформление влияют на развитие эстетического вкуса, воображения. Такая разнообразная деятельность в рамках экологического праздника способствует решению многих задач социализации дошкольника. Важной составляющей экологического праздника является включенность детей в переживание тех или иных событий (в зависимости от сценария праздника). Приобретение опыта по решению экологических проблем становится, согласно точке зрения Н.И. Вьюновой и Н.А. Жестковой [1, с. 63], основой для формирования субъектной позиции, для последующего выбора способов поведения в похожих ситуациях, что непосредственно влияет на социально-личностное развитие дошкольников.

Экологические праздники расширяют знания дошкольников о природе, способствуют пониманию её причинно-следственных связей, что способствует появлению эмоций, которые в свою очередь мотивируют ребенка к выражению мыслей и чувств. В процессе подготовки и проведения праздников экологической направленности дошкольники получают позитивные эмоции, в то же время у них формируются элементарные представления о природе, понимание и

НАУКА И ОБРАЗОВАНИЕ: ВЕКТОРЫ РАЗВИТИЯ

значение важности охраны окружающей среды. Также формируется осознанность в выполнении определенных социальных норм поведения. В числе весомых факторов, влияющих на социально-личностное развитие ребенка в процессе экологических праздников, является его деятельность в детском коллективе. Здесь, среди сверстников, дошкольник проявляет способности в самоутверждении, совершает те или иные поступки в соответствии с нравственными эталонами, имеет возможность получить оценку своих действий. У ребенка появляется положительное самоощущение (позитивной основной эмоциональный фон настроения), уверенность в своих возможностях, чувство принадлежности к коллективу, а это является важнейшей основой полноценного социально-личностного развития ребенка. Экологические праздники позволяют воспитывать у дошкольников чувство ответственности за состояние окружающей среды, а значит за общее дело, данное слово.

В экологический праздник, как правило, включаются подвижные игры, игры-аттракционы, драматизация, игры-инсценировки, музыкальные игры, а также загадки, песни, танцы и т.д. Содержание праздника разнообразно, интересно, создает возможность активного участия всех детей. Экологические праздники в детском образовательном учреждении могут быть разного вида: экологическо-спортивный, театрализованный, игровой и т.д. Как правило, проводятся с учетом времени года: осенью – праздник сбора урожая; зимой – праздник снежной или ледяной скульптуры; весенний праздник возрождения природы; летом – оздоровительного характера. Такие праздники, как например, «Праздник Русской Березки», «Яблочный спас», «Праздник Ивана Купала», развивают способность «увидеть» красоту русской природы.

Поучения, заложенные в русском фольклоре направлены на бережное отношение к природе, легко воспринимаются и запоминаются детьми, а значит ребенок через народные произведения приобретает действенный опыт социального поведения. Таким образом, на основе знаний и навыков, которые дети получают через экологические праздники и процесс подготовки к ним, могут быть заложены и сформированы основы успешной социализации личности.

В процессе экологического воспитания, в том числе подготовки и проведения экологических праздников, педагог содействует развитию положительного отношения ребенка как к природе, к самому себе, так и к окружающим людям. Педагог способствует воспитанию уважения к людям, терпимости к различиям национальности, социального положения, вероисповедания, внешних особенностей и т.д. Помогает детям понять то, что каждый человек уникален, при этом все люди – дети природы, которая любит всякое свое творенье.

В рамках экологического воспитания в целом, а в частности в процессе подготовки и проведения экологического праздника, уделяется отдельное внимание развитию коммуникативной компетентности дошкольника. Педагог стремится активизировать мыслительную деятельность ребенка в процессе обсуждения экологической проблематики, актуализировать естественнонаучные знания детей, обращать внимание детей на чувства и состояния объектов природы, обусловленные поступками человека. Важно побуждать детей к высказыванию своего отношения к ситуации, объекту, действию. Если в процессе обсуждения возникнет разногласие, то педагог учит детей договариваться, соблюдать очередность, учитывать другую точку зрения, т.е. формирует у детей социальные навыки продуктивного общения.

НАУКА И ОБРАЗОВАНИЕ: ВЕКТОРЫ РАЗВИТИЯ

Например, в русле такого проекта как «Огород на окне» дети совместно с воспитателем выращивают зелень на подоконнике. Потом возможна реализация такого проекта вместе с родителями воспитанников. В ходе проекта «Вторая жизнь мусора» организуется выставка поделок из бросового материала. Такие проекты обеспечивают сотрудничество детей и взрослых, личностный рост ребенка от проекта к проекту. В любом празднике, в том числе и в экологическом, присутствуют разнообразные виды детской деятельности, а значит педагог в процессе подготовки и проведения экологических праздников должен включать различные виды детской деятельности, тем самым обеспечивая непрерывный процесс социально – личностного развития ребенка в процессе экологического образования. Рассмотрим эти виды деятельности, участвуя в которых дошкольник социализируется.

1. Дидактическая игра способствует проявлению уверенности в способности получать реальный результат. В задачи педагога входит создание игрового пространства и организация процесса прохождения игры таким образом, чтобы она выполняла обучающую функцию, но при этом не воспринималась детьми, как учебный процесс, а была увлекательной, интересной, забавной, вызывала желание дальнейшего развития и принятия участия в ней. Возможна следующая тематика таких игр: «В гостях у Айболита», «Садовник и цветы», «Юные экологи», «Кто где живет», «Угадай, с какого дерева листок», «Экологическая ромашка», «Поможем растению», «Деревья и кустарники» и др.

2. Проектно-исследовательская деятельность активизирует самостоятельную деятельность ребенка. Примерные темы исследовательских проектов по экологической проблематике: «Мой любимый фрукт», «Путешествие косточки», «Птицы – наши друзья», «Белая береза», «Мои зеленые друзья», «Мои цветы» и др.

3. Изобразительная деятельность позволяет ребенку с помощью фантазии выразить свое отношение к окружающему миру, изображая на бумаге объекты живой и неживой природы. Для того, чтобы ребенок почувствовал значимость своего труда в общем деле, что, несомненно, важно для социально-личностного развития, педагог организует выставки рисунков воспитанников. Примерные темы для выставки рисунков: «Мое любимое животное», «Необычный цветок», «На лесной полянке», «Мир, в котором я живу», «Новогоднее чудо», «Белая береза под моим окном...» и т.д.

4. Двигательная деятельность всецело охватывает развитие ребенка, в процессе этой деятельности формируется представление об окружающем мире, социальные качества, происходит обогащение духовной сферы и эмоционального опыта детей. В процессе двигательной активности ребенок выражает свою индивидуальность. Подвижные игры учат детей играть по определенным правилам, договариваться, выстраивать взаимоотношения, общаться. Примеры подвижных игр на экологическую тему: «Солнышко», «На лесной полянке», «Звери на прогулке», «Цапля и лягушки», «Веселые гусеницы», «Бабочки и кузнечики», «Жуки» и т.д. В процессе экологического образования на спортивных занятиях проводят мероприятия «Собери мусор», «Собираем урожай» и др.

Таким образом, каждый вид детской деятельности в процессе экологического образования вносит вклад в процесс социально-личностного развития дошкольников, а значит требует от педагога особого внимания и определенного опыта работы. Экологические праздники синтезируют результаты всех видов

НАУКА И ОБРАЗОВАНИЕ: ВЕКТОРЫ РАЗВИТИЯ

детской деятельности в социально-личностном развитии ребенка. Следует отметить, что экологический праздник может быть организован не только в помещении дошкольного учреждения, но и на свежем воздухе: на участке, в парке, на лесной поляне, на берегу озера. Экологический праздник может быть частью экологического проекта, например: «Панорама добрых дел», «День Земли». В процессе подготовки и проведения экологических праздников необходимо использовать методы экологической идентификации, экологической эмпатии, экологической рефлексии. Эти методы формируют мотивацию взаимодействия дошкольников с природными объектами.

Экологические праздники в детском саду должны иметь четкие временные рамки в соответствии с возрастом детей. Так, в младшей группе длительность праздника должна составлять 20-25 минут, в средней группе – около 30 минут, в старшей группе – 35-40 минут, в подготовительной группе – до 45 минут. Тематика экологических праздников зависит от возраста детей и от времени года. Во второй младшей группе осенью можно организовать праздник «Наш урожай», а весной – праздник «В гости к нам Весна пришла». Начиная со средней группы, когда знания об окружающем мире у детей расширяются и углубляются, экологические праздники могут содержать различные темы. Например, летом можно организовать праздник «День Нептуна» со стихами и песнями о воде, с играми и танцами морских обитателей, с элементами драматизации и конкурсами. Можно организовать экологический праздник «В стране цветов» со стихами и песнями о садовых цветах, с показом моделей одежды «Угадай цветок» и т.п. В зимнее время года уместно провести праздник «Путешествие в зимний лес», на котором дети путешествуют по «зимнему лесу» и выполняют задания: собирают пазлы, отгадывают «следы лесных зверей», рисуют, читают стихи и т.д. Особое внимание необходимо уделить подготовке и проведению праздника «День Земли» (22 апреля). Это международный праздник, имеющий экологическую направленность. Заканчиваться мероприятие может вручением символических подарков (фрукты, печенье или наклейки, значки с изображением животных, птиц, цветов и т.д.), которые, несомненно, вызовут положительные эмоции и у детей.

В заключение отметим, что процесс подготовки и проведения экологических праздников активизирует мотивационно-волевую, когнитивную, коммуникативную сферы ребенка, способствует формированию ответственной гражданской позиции, у ребенка формируется способность ставить цели, планировать свою деятельность, направленную на решение тех или иных экологических проблем. В процессе подготовки и проведения экологических праздников дошкольники учатся решать конфликты, взаимодействовать со взрослыми и другими детьми. Особенностью социально-личностного развития дошкольников в процессе экологического образования является формирование позиции «гражданина», а не «обывателя».

Список литературы

1. Вьюнова, Н.И. Виды субъектной позиции первоклассника / Н.И. Вьюнова, Н.А. Жесткова // Известия Самарского научного центра Российской академии наук. – Специальный выпуск «Актуальные проблемы гуманитарных наук». – 2005. – С. 62-70.
2. Жесткова, Н.А. Роль креативности в социально-психологической адаптации личности / Н.А. Жесткова // Креативная экономика и социальные инновации. – 2013. Т. 3. – № 2 (5). – С. 100-111.

Мартынова Татьяна Викторовна,

воспитатель интерната,

ГПОУ «Гимназия искусств при Главе Республики Коми»,

имени Ю.А. Спиридонова,

г. Сыктывкар

ОПЫТ ИСПОЛЬЗОВАНИЯ ДИАЛОГОВЫХ ФОРМ РАБОТЫ ПРИ ФОРМИРОВАНИИ ЦЕННОСТНОГО ОТНОШЕНИЯ К ДРУГОМУ ЧЕЛОВЕКУ У ПОДРОСТКОВ 11-13 ЛЕТ

Аннотация. Диалоговые формы педагогической работы позволяют эффективно решать задачи воспитания и образования, заявленные в концепции духовно-нравственного развития и воспитания личности гражданина России и обозначенные федеральными образовательными стандартами.

Ключевые слова: подростковый возраст, межличностное общение, воспитательная работа, диалоговые формы работы.

В Концепции духовно-нравственного развития и воспитания личности гражданина России отмечено, что «духовно-нравственное развитие и воспитание обучающихся является первостепенной задачей современной образовательной системы и представляет собой важный компонент социального заказа для образования» [5].

Актуальной в современном обществе является необходимость быть коммуникабельным, уметь работать сообща в разных областях, контактным в различных социальных группах, предотвращать конфликтные ситуации, умело выходить из них. Эти навыки обеспечивают человеку эмоциональное равновесие, мобильную реакцию на изменения, сохраняя при этом состояние душевного комфорта.

Анализ методической литературы по данной тематике, анализ воспитательной работы, мониторинг личностного роста воспитанников с применением методики Д.В. Григорьева, П.В. Степанова «Личностный рост (часть первая)», уровня развития коллектива при помощи опросника А.Н. Лутошкина «Какой у нас коллектив?» [4; С.38-41], целенаправленное педагогическое наблюдение позволили выявить ряд проблем, таких как: межличностные конфликты в подростковой среде; неконструктивные способы общения в коллективе сверстников; нетерпимость к чужому мнению; недостаточный уровень сформированности навыков рефлексии своих действий, чувств, отношений. Это послужило толчком для поиска эффективных средств, методов и приёмов для формирования ценностного отношения к другому человеку. Наиболее оптимальными и приемлемыми оказались диалоговые формы, вариативность которых способствует удовлетворению основной потребности подросткового возраста – потребности в общении.

В основе опыта заложены принципы диалогичности, культуросообразности, природосообразности, патриотической направленности и коллективности.

Общение посредством диалога является условием возникновения и существования субъект – субъектных отношений между ребёнком и педагогом. Диалогическое общение предполагает активность всех субъектов взаимодействия, направленную не на личность одного из участников, а на предмет общения (внутренний мир человека, его социальное окружение, межличностные отношения, творчество, учеба и т.д.). Предмет диалогического общения включает в себя ряд требований: актуальные интересы субъектов общения; индивидуаль-

НАУКА И ОБРАЗОВАНИЕ: ВЕКТОРЫ РАЗВИТИЯ

ное видение предмета каждым партнёром по общению; общее смысловое поле, создающееся в ходе взаимодействия [2].

Братченко С.Л. отмечает следующие основные атрибуты межличностного диалога: свобода его участников; равноправие собеседников как взаимное признание свободы друг друга; реальное влияние на развитие личности (личностный рост предусматривает свободу самореализации); взаимопонимание и сопереживание [1].

Общение подростков основано на общечеловеческих культурных ценностях и соответствует нормам и ценностям национальных культур, их специфическими особенностями, традициями, присущими тем или иным регионам (принцип культуросообразности).

Общение подростков гармонично общим законам природы и развития человека (принцип природосообразности).

Подросток приобретает опыт понимания и взаимопонимания с окружающими, жизни в обществе, находясь во взаимодействии в детско-взрослых общностях, коллективах, и решая проблемы коммуникаций, которые создают условия для самореализации, самоопределения и формирования гражданского самопознания (принцип коллективности).

Соблюдение принципа патриотической направленности обеспечивает субъективную значимость для подростка идентификации себя с Россией, народами России, российской культурой и историей [2].

Используя диалоговые формы работы, такие как этический диалог, дискуссия, дебаты, можно достичь следующие воспитательные результаты:

- приобретение школьниками социальных знаний, первичного понимания социальной реальности и повседневной жизни: о правилах ведения социальной коммуникации, принятых в обществе нормах отношения к другим людям, рисках и угрозах нарушения этих норм, правилах конструктивной групповой работы, способах организации взаимодействия людей и общностей, способах самостоятельного поиска, нахождения и обработки информации [3; С.14];

- формирование позитивного отношения школьника к базовым ценностям нашего общества и социальной реальности в целом: развитие ценностных отношений школьника к другому человеку как Таковому (гуманность), как Другому (альтруизм), как Иному (толерантность); стремление к свободному, открытому общению в позиционных общностях [3; С.14];

- приобретение школьниками опыта самостоятельного социального действия: самоорганизации и организации совместной деятельности с другими школьниками; опыта управления коммуникацией с другими людьми и принятия на себя ответственности за них; опыта позиционного самоопределения в открытой общественной среде; опыта волонтерской (добровольческой) деятельности [3; С.14].

Универсальность диалоговых форм работы и их успешное применение позволяет рационализировать отдельные стороны педагогической деятельности: экономия временных ресурсов, получение стабильных воспитательных результатов, технологичность педагогического процесса.

Данный опыт может быть рекомендован для использования в индивидуальной и групповой воспитательной работе как опытным, так и начинающим педагогам. Область применения опыта - обучающиеся всех уровней образования.

НАУКА И ОБРАЗОВАНИЕ: ВЕКТОРЫ РАЗВИТИЯ

Для достижения оптимальных воспитательных результатов необходимы:

- материально-технические ресурсы: фото, видеоаппаратура
- информационно-методические ресурсы: оснащение учебно-методической литературой, дополнительной литературой, электронными образовательными ресурсами;
- личностные и профессиональные ресурсы педагога.

Список литературы

1. Братченко С. Л. *Личность. Общение. Диалог.* – URL: <http://hpsy.ru/public/x2895.htm>.
2. Галанова О. А. *Диалогичность как ведущий принцип современной парадигмы образования* // Вестник ТГПУ (TSPU Bulletin). – 2013. – №13 (141). – С. 161-164.
3. Григорьев Д.В., Степанов П.В. *Внеурочная деятельность школьников. Методический конструктор: пособие для учителя.* – Москва : Просвещение, 2011. – 223 с.
4. Григорьев Д. В., Степанов П. В. *Внеурочная деятельность. Примерный план внеурочной деятельности в основной школе: пособие для учителей общеобразовательных организаций.* – Москва : Просвещение, 2014. – 127 с.
5. Данилюк А. Я. *Концепция духовно-нравственного развития и воспитания личности гражданина России.* /А. Я. Данилюк, А. М. Кондаков, В. А. Тишков. – Москва : Просвещение, 2009.

Мхитарян Грануш Ваниковна,

студентка 2 курса направления подготовки

44.03.05 Педагогическое образование (с двумя профилями подготовки)

Профили: «Дошкольное образование» и «Начальное образование»,

*ФГБОУ ВО «Самарский государственный социально-педагогический университет»,
г. Самара*

ИЗГОТОВЛЕНИЕ СУВЕНИРОВ КАК СРЕДСТВО РАЗВИТИЯ У МЛАДШИХ ШКОЛЬНИКОВ СТРЕМЛЕНИЯ К ТВОРЧЕСКОЙ САМОРЕАЛИЗАЦИИ

Аннотация. Целью исследования является обоснование целесообразности обращения на уроках технологии к изготовлению сувениров. Разнообразие материалов и осваиваемых младшими школьниками видов художественного труда обуславливают возможность творческой реализации идея изготовления подарка для близкого человека. Интерес к данной проблеме связан с наблюдаемыми изменениями в сфере межличностных отношений. В современных условиях все чаще люди делают выбор в пользу быстрых и удобных решений житейских проблем: легче выбросить сломанную вещь, чем починить; проще купить подарок в магазине, чем сделать своими руками. Такой подход обедняет не только эмоционально-чувственное взаимодействие, но и препятствует развитию творческой самореализации. Целенаправленное приобщение младших школьников к самостоятельному изготовлению полезных и эстетически значимых сувениров своим друзьям и родственникам обуславливает развитие: 1) творческого мышления в процессе умственного моделирования сувенира; 2) воображения и фантазии в ситуации свободы выбора материалов, вариантов отделки и пр. Результаты исследования характеризуют действия учителя по развитию мотивационной, интеллектуально-коммуникативной, содержательно-операционной и рефлексивной деятельности младших школьников при изготовлении сувениров на уроках технологии.

Ключевые слова: сувенир, изготовление сувениров, творческая самореализация, условия творческой самореализации.

НАУКА И ОБРАЗОВАНИЕ: ВЕКТОРЫ РАЗВИТИЯ

Педагогам хорошо известно, что творчество активно развивается в процессе трудовой деятельности. Создание определенного предмета своими руками, его разработка и воплощение задействуют образное мышление и фантазию детей. Особенно, если речь идет о различных сувенирах. У младших школьников вызывает интерес процесс задумки сувенира, представление его окончательного вида. Важно отметить, что в младшем школьном возрасте дети наиболее восприимчивы к проявлению творческой активности, которая в свою очередь, способствует формированию психологической устойчивости в более зрелом возрасте. По мнению Л.К. Веретенниковой [1, с. 32], творчество – это деятельность, в результате которой что-то новое, отличающееся своей неповторимостью и оригинальностью. Автор отмечает, что творчество является высшей формой активности человека, его развитие формирует творческий потенциал личности. Согласно Г.М. Коджаспировой [4, 327], творчество выступает неотъемлемой характеристикой развития личности. Творческое мышление способствует проявлению одарённости и самостоятельности человека.

Творчество способствует самореализации личности. В работах Н.А. Жестковой «самореализация» понимается как осуществление возможностей развития личностного «Я» [3, с. 388]; самореализация выступает средством раскрытия многогранной природы человека. В младшем школьном возрасте процесс самореализации заключается в постановке ребенком перед собой определенной цели и овладении способом ее достижения. Творческая самореализация младших школьников является процессом и результатом самоосуществления их творческих потенциальных возможностей в образовательной деятельности [4, с. 521].

Важно отметить, что термины «творчество» и «самореализация» обладают тесной взаимосвязью. В свою очередь, самореализация личности относится в настоящее время к числу важных психолого-педагогических проблем начальной школы. Данное внимание к этому вопросу объясняется тем, что творческой самореализации отводится большая роль, направленная на становление личности детей. Так, современное общество предъявляет высокие требования к ряду человеческих качеств: самостоятельность; инициативность; способность саморазвиваться; способность самосовершенствоваться.

Функции творческой самореализации младших школьников, согласно Е.И. Огородниковой [5, с. 143], проявляются такими сущностными качествами, как: 1) самостоятельность – умение планировать, осуществлять саморегуляцию, самоконтроль, иметь целенаправленность своей деятельности, способность к рефлексии; 2) свобода – автономия поведения личности (имеется в виду: свобода воли, выбора действий и решений), умение межсубъектно взаимодействовать; 3) творчество – деятельностная креативность, умение концентрировать творческие усилия и формировать собственное независимое мнение, проявлять ответственное отношение к своим действиям и поступкам. Внутренний потенциал обучающихся раскрывается, если любой продукт творчества оказывается востребован. Важно, что творческая деятельность младших школьников не должна детерминироваться лишь извне (то есть лишь требованиями взрослых и/или общественности), а должна исходить от потребностей самой личности. Только в таком случае будет развиваться неповторимая творческая индивидуальность ребенка. Подобная деятельность, рождаемая в согласии с внутренним мировоззрением и актуальными на сегодняшний день потребностями общества,

НАУКА И ОБРАЗОВАНИЕ: ВЕКТОРЫ РАЗВИТИЯ

в дальнейшем превращается в самодеятельность и приобретает характер самореализации. По мнению Е.И. Огородниковой, сама природа заложила в человеке желание стремиться творчески самореализоваться в мире, максимально «проявлять свои уникальные личностные качества – именно это служит неотъемлемым мотивом к абсолютно любой деятельности» [5, с. 187]. Выделим характерные черты творческой самореализации: у младших школьников существует необходимость формирования потребности в художественно-творческой деятельности, в совершенствовании умений и навыков в данной сфере. Под творческой самореализацией будем понимать стремление младшего школьника к раскрытию своих интеллектуальных, коммуникативных, творческих, эмоциональных, рефлексивных и мотивационных возможностей; реализацию собственных талантов и творческих способностей.

Анализируя исследования вышеназванных авторов, можно сделать вывод, что на уроках технологии в школе младшие школьники имеют возможность научиться различным увлекательным и полезным вещам, которые уже самостоятельно смогут создавать. Так, дети учатся работать с бумагой и пластилином, деревом, тканями в процессе изготовления различных вариантов сувениров. Уроки технологии формируют художественный вкус и понимание логики практической деятельности, способствуют развитию пространственного воображения и мелкой моторики рук. Ребенок учится самостоятельно продумывать детали будущей поделки, определять ее цвет и состав. Важно отметить, что на уроках технологии младшим школьникам в наибольшей степени интересно изготавливать сувениры. Это объясняется тем, что в процессе данной деятельности дети задействуют свою фантазию, выражают свои субъективные предпочтения. Изготовление сувениров сопряжено с формированием внутренней мотивации, которая является движущей силой творческой самореализации ребенка.

На уроках технологии младшие школьники общаются между собой, делятся идеями и опытом. В связи с этим, развитие получает и коммуникативная сфера. Так, при изготовлении сувениров ребенок может посоветоваться не только с учителем, но и со своим сверстником, услышать, чужое мнение и высказать свое. Ребенок начинает чувствовать свою значимость. Изготовление сувениров требует концентрации внимания, сосредоточенности, творческого мышления и воображения. Интеллектуальные и творческие способности одинаково необходимы для успешной самореализации младших школьников. Следует отметить, что сам по себе процесс по изготовлению сувениров предполагает наличия у младшего школьника определенного набора навыков и умений. Именно поэтому задачей учителя становится раскрытие возможностей ребенка и выбор изготовления такого изделия, которое было бы по силам школьнику. Это не означает, что если ребенок не умеет работать с деревом, то нужно отговаривать его от изготовления сувенира из дерева. Напротив, следует поощрять стремление детей к обучению, но в то же время, совместно с ним продумать детали сувенира, соотнести их с мастерством ребенка и остановится на том варианте, который станет возможно реализовать. В процессе согласованных действий, ребенок будет высказывать свою точку зрения, сопоставлять свои желания с реальными возможностями, стремиться приобрести новые навыки. Также, в процессе изготовления сувениров на уроках технологии младшие школьники раскрывают собственное «Я», учатся решать возникающие проблемы, выбира-

НАУКА И ОБРАЗОВАНИЕ: ВЕКТОРЫ РАЗВИТИЯ

ют способы достижения поставленных целей. Приобретенные навыки будут сопровождать школьников и во взрослой жизни, укрепят их веру в себя, дадут возможность раскрыть внутренний творческий потенциал. Следует отметить, что обретение навыков создавать что-то своими руками развивает у ребенка уверенность в собственных силах, повышает самооценку, дает возможность самостоятельно решать возникшие сложности.

В процессе изготовления сувенира, младшие школьники самостоятельно продумывают элементы фигуры, сгибают бумагу так, что получается определенный готовый образ. Все это, безусловно, развивает их воображение и фантазию. Зачастую, дети сами в восторге от того, что у них получается и начинают стремиться усовершенствовать свои навыки, усложнить процесс создания сувенира, сделать его еще более красивым и необычным. Помимо бумаги, в природе имеется большое количество материалов, из которых получаются интересные сувениры. В процессе ознакомления с ними, младшие дошкольники знакомятся с его видами, формами, характеристиками. Мысленно представляют, что они могли бы из него сделать, и как сделать. Следует отметить, что ребенок не только создает сувенир, но и придумывает его историю. Так, при создании какого-либо животного, ребенок дает ему имя, представляет, с кем это животное дружит, что ему нравится, а что нет. Все это развивает воображение и мышление. Помимо работы с бумагой, у младших школьников вызывает интерес к созданию сувениров из глины, тканей, нитей. Особенно младшим школьникам нравится изготавливать сувениры-игрушки. В процессе этой работы, ребенок продумывает форму изделия, его цвет, структуру и размер. Детей увлекает идея того, что они создадут подарок своими руками, подарят сделанный сувенир своим близким. Получается, что процесс изготовления сувениров на уроках технологии создает благоприятные условия для развития эстетического и эмоционального восприятия искусства, расширения кругозора ребенка, меняет отношение к привычным и доступным вещам. Однако, чувство прекрасного возможно сформировать только в том случае, когда красота изделия предстанет перед младшими школьниками в конкретном выражении. В процессе создания сувениров дети младшего школьного возраста испытывают многообразие чувств, их радует красивое изображение, им нравится любоваться результатом своего труда. Между тем, если у ребенка не получается воплотить задуманный образ, он может огорчиться, потерять интерес к творческой деятельности, стать неуверенным в своих способностях. Именно поэтому важно, чтобы педагог не только правильно организовывал образовательный трудовой процесс, но и помогал детям, поддерживал их, содействовал воплощению их мыслей в жизнь.

Таким образом, изготовление сувениров на уроках технологии способствует развитию творческой самореализации младших школьников, зарождает у них эмоциональный отклик, оказывает положительное влияние на их художественно-творческую и предметно-практическую деятельность, что в перспективе формирует желание продолжать заниматься творчеством, создавать новые изделия, интересные и полезные другим людям.

Список литературы

1. Веретенникова, Л.К. Формирование творческого потенциала современного школьника / Л.К. Веретенникова. – М.: Прометей, 2017. – 51 с.

НАУКА И ОБРАЗОВАНИЕ: ВЕКТОРЫ РАЗВИТИЯ

2. Вьюнова, Н.И. Виды субъектной позиции первоклассника / Н.И. Вьюнова, Н.А. Жесткова // Известия Самарского научного центра Российской академии наук. – Специальный выпуск «Актуальные проблемы гуманитарных наук». – 2005. – С. 62-70.
3. Жесткова, Н.А. Сущность и структура понятия «психологическое здоровье человека» / Н.А. Жесткова // Вестник Пермского университета. Философия. Психология. Социология. – 2018. – Вып. 3. – С. 384-392.
4. Коджаспирова, Г.М. Педагогика: [учебник] / Г.М. Коджаспирова. – Люберцы: Юрайт, 2016. – 719 с.
5. Огородникова, Е.И. Творческая самореализация личности. Образование через всю жизнь: непрерывное образование в интересах устойчивого развития / Е.И. Огородникова. – М.: Академия, 2019. – 216 с.

Нагоричная Мария Руслановна,

магистрант кафедры изобразительного искусства,
ФГБОУ ВО «Нижевартовский государственный университет»,
г. Нижневартовск;

Полынская Ирина Николаевна,

профессор кафедры изобразительного искусства,
ФГБОУ ВО «Нижевартовский государственный университет»,
г. Нижневартовск

СТИЛИСТИЧЕСКИЕ ОСОБЕННОСТИ ИЛЛЮСТРИРОВАНИЯ ДЕТСКИХ КНИГ Ю.А. ВАСНЕЦОВА

Аннотация. В статье описывается биография и творчество выдающегося отечественного иллюстратора детской и юношеской книги — Юрия Алексеевича Васнецова. Его иллюстрации характеризуют состояние, настроение, чувство. Ясность композиционных настроений, упрощенный стилизованный язык форм, повышенная роль контурной линии идут от традиционных народных основ и городецкой росписи. Творчество Ю.А.Васнецова понятно и доступно по восприятию всем детям и даже малышам.

Ключевые слова: народный художник, Ю.А.Васнецов, иллюстратор детской книги, сказки, потешки, стихи, городецкая роспись, творчество.

Юрий Алексеевич Васнецов (1900 – 1973). Народный художник РФ, лауреат Государственной премии СССР, удостоен почетного диплома Международного Совета по детской и юношеской литературе. «Его картинки к фольклорным песенкам, потешкам и прибауткам нравятся всем малышам (Ладушки, Радуга-дуга). Он иллюстрировал народные сказки, сказки Льва Толстого, Перта Ершова, Самуила Маршака, Виталия Бианки и других классиков русской литературы» [3. с. 4].

Яркий самобытный художник, стилистику которого узнают и отличают от десятков других почерков все взрослые и дети. Одной из основных особенностей его художественного метода является неразрывная органическая связь с народным искусством. Юрий Алексеевич Васнецов перерабатывал принципы народного творчества, сближая их с современным ему искусством. Образы, созданные им, отмечены оптимизмом, жизнеутверждающей силой, которая характерна для народного искусства и декоративно-прикладного творчества. Цветочные и растительные орнаменты, крупные яркие фигуры животных, мелкие декоративные элементы присущи иллюстрациям художника.

НАУКА И ОБРАЗОВАНИЕ: ВЕКТОРЫ РАЗВИТИЯ

Талантливый художник — живописец, график, театральный художник, иллюстратор Юрий Алексеевич Васнецов родился 22 марта 1900 года в городе Вятка — это территория Кировской области. Отец художника принадлежал духовному сословию, и воспитание в семье было строгое. Юрий Алексеевич состоял в отдаленном родстве с художниками Виктором и Аполлинарием Васнецовыми.

В детстве, будущий известный художник Юрий Алексеевич любил разрисовывать стены комнат, печки, а также брался украшать ставни домов соседней различными яркими рисунками. И уже в детстве в его творчестве прослеживались мотивы русских орнаментов и узоров средней полосы России, в частности, Городецкой росписи: животные, кони, фантастические существа, а также птицы и разнообразие цветов и деревьев. То искусство и наследие, которым так богат его народ — мальчик уже тогда ценил и любил.

В 1919 году Васнецов Ю.А. оканчивает школу и через некоторое время покидает Вятку и переезжает в Петроград. В Петрограде становится студентом живописного факультета Высшего Художественного Технического института. После обучения выпускник института Васнецов Ю.А. поступает преподавать в художественную школу в Ленинграде. Но художник решает снова стать студентом и поступает на учебу в Государственный институт художественной культуры. Творческим руководителем художника был художник-авангардист — Казимир Малевич. Как результат обучения у авангардного художника К. Малевича, работы Ю. Васнецова несут в себе прекрасное понимание форм и роли контраста. Он изучил значение живописных фактур, создавая «контррельефы».

В 30-ых годах, до войны, Ю.А. Васнецов работал для Большого Драматического театра в Ленинграде. Занимался разработкой костюмов и декораций. В годы войны (1941-1945) Юрий Васнецов выпускает серии поздравительных открыток. На его творчество в этот период, а также и послевоенный период, оказывает ощутимое влияние идеология того времени. В самом начале войны художник войдет в творческое объединение живописцев и поэтов «Боевой карандаш», которые выпускали агитационные плакаты и сборники рисунков в середине XX века. Также в это время Юрий Васнецов работает главным художником в научно-исследовательском институте игрушки в городе Загорск. Возвращается в Ленинград в конце 1945 года. В послевоенное время пишет серии живописных работ: крымские, эстонские пейзажи.

В 1971 г. за иллюстрирование двух сборников русских народных сказок, песенок, загадок «Ладушки» и «Радуга-дуга» Юрию Васнецову была присуждена Государственная премия СССР, впоследствии по его рисункам будет снят мультипликационный фильм «Терем-теремок». «Все картинки в главных книгах Васнецова 60-х годов — «Ладушки» (1964) и «Радуга» (1969) — большая, добрая, прекрасная жизнеутверждающая сказка» [1, с. 55].

Юрий Алексеевич Васнецов умер 3 мая 1973 года в городе Ленинград. Он является выдающимся отечественным художником-иллюстратором 20 века.

Средняя полоса России, родная Вятка, детские яркие впечатления от посещений ярмарок игрушек с нарядными дымковскими барынями, городецкими росписями, расписными петушками и конями оказали заметное влияние на творчество Васнецова. Место рождения и взросления оказало влияние на стиль,

НАУКА И ОБРАЗОВАНИЕ: ВЕКТОРЫ РАЗВИТИЯ

образы многих персонажей рисунков Ю.А. Васнецова. Они имеют сходство с образами, рожденными народной фантазией.

Большую известность Васнецову принесли иллюстрации к детским книгам: «Болото», «Конек-Горбунок», «Волк и семеро козлят», «Кошкин дом». В молодости, находясь в поисках заработка, художник сотрудничал с отделом детской и юношеской литературы Государственного издательства, под художественным руководством Лебедева В.В. Нашел себя в интерпретации тем и образов русского фольклора, в частности, сказок, в которых лучше он проявлял свою природную тягу к юмору, гротеску и доброй иронии.

Все образы птицы и зверей в сказках у Васнецова приобретают особенную выразительность: художник придает им движения и повадки, которые зорко подмечаются в реальном мире. Специфика художественного метода Ю. Васнецова — это способность передать детскую увлеченность сказкой и как бы пропустить сквозь призму детского восприятия традиции народного творчества.

Один из излюбленных композиционных приемов художника: повтор и перекличка мотивов. Повтор привлекает внимание смотрящего ребенка или взрослого в книгу, как бы подчёркивает важные мысли и тем самым усиливает эмоциональное воздействие. В самих иллюстрациях повторяются отдельные детали и изображения. Например, зайчик (рис.1) привлекает внимание зрителя: он изображен на ярком светлом фоне, на него падает сияние лучей солнца. Нежный розовый цвет не только передает ощущение летнего солнечного утра, но и усиливает восприятие образов. Рассматривая растительность — травинки, цветы, кустики, деревья — мы замечаем, что в них проглядывается мотив городской росписи. Так же крупны, просты и богато декорированы бутоны цветов. Высокие стебли цветов как бы повторяют движение зайчика или колышутся от дуновения легкого ветерка. Ю. Васнецов достоверно изображает животных, но и наделяет их человеческими чертами. Зайчик в ярких сапожках и в тёмной узорчатой рубашке бежит с букетом полевых цветов. И как можно не восторгаться котом (рис.2), который деловито шагает с тросточкой, держа подмышкой батон хлеба. Образ кота выразительный, особенно когда автор наряжает его в красивые сапожки и бантом на шее. Как же выразителен медведь (рис.3), в обрамлении цветов, схожих с городецкими цветами. Мишка обут в валенки с заплатками, голубой праздничной рубахе и с балалайкой в лапах. «Эластичные ветви и букеты, состоящие из ярких декоративных цветов, придают этим вещам уникальный вид. Мастер наносит легкие и уверенные штрихи, не прибегая к детальному контуру» [6, с. 333]. Такие иллюстрации не оставляют детей равнодушными. «Ребенок верит в волшебство, а сказка как раз и привлекает ребенка неограниченностью возможностей, а также высокой нравственностью, оптимизмом, чувством справедливости» [5, с. 335].

Каждая «васнецовская» книга представляет собой новый вариант образного, композиционного и колористического решения. Эмоциональное настроение рисунков Юрия Васнецова организуется цветом. Он использует декоративность, характерную для народного искусства и это становится носителем улавливаемого яркого поэтического чувства, вложенного художником в сюжет иллюстрирования момента сказки. Цвет «васнецовских» иллюстраций может предстать для ребенка своеобразной цветовой азбукой. Цвет персонажей определен, прост, его легко может озвучит самый маленький: волк будет серым, гуси белого цвета, лиса — рыжая. В своих иллюстрациях к сказкам Ю.А. Васнецов

НАУКА И ОБРАЗОВАНИЕ: ВЕКТОРЫ РАЗВИТИЯ

часто прибегает к изображению орнамента: ими он обрамляет обложки и картинки к детским сказкам, потешкам, стихам. «Красота и простота орнамента выгодно отличает его от других способов сохранения информации. В искусстве орнамента сохраняются собственные традиции и закономерности построения, четкость, графичность, содержание и мотивы композиций» [4, с. 162].

В книге «Ладушки» художник смело и изобретательно использует цвета для фона: жёлтый, розовый, красный, синий, даже ночной черный. Цвет формируется самой средой, действительностью в которой происходит действие. Такой прием искусствоведы условно назвали «принципом волшебного фонаря». Радостно и празднично освещая различным «светом» ключевые, забавные сценки, художник привлекает внимание зрителя неожиданностью цветового фона страницы, используя близкий детям прием быстрой смены впечатлений. Вместе с тем Юрий Васнецов удивительным образом добивается гармонии сказочной пропорциональности и необычного композиционного решения между героями рисунков и окружающих их предметов и мира, что способствует правильному восприятию ребенком изображения. Все фигуры в рисунках Васнецова птицы и животные по стилистике напоминают городецкую роспись, вместе с тем они очень самобытны и выразительны. «Своеобразие городецких птиц, коней, изображения барышень и кавалеров невозможно спутать ни с одной из кистевой росписи, существующих на территории России» [2, с. 316]. Сказочные образы близки и понятны детям.

Васнецов Ю.А, создаёт иллюстрации с любовью, преобразует известные сказочные сюжеты силой своего воображения. Его иллюстрации очень запоминаемы, как и потешки, прибаутки, сказки, с которыми знаком каждый человек. В творчестве Васнецова Ю.А чувствуется влияние фольклора, которое впечатляет и не оставляет равнодушным никого.



Рис.1



Рис. 2



Рис.3

Список литературы

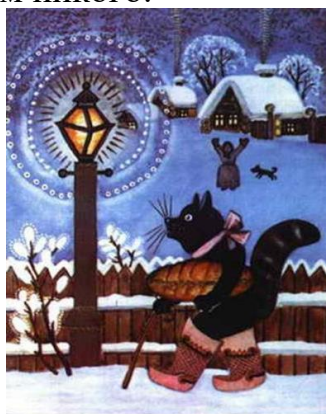
1. Кудрявцева Л.С. Художники детской книги: Пособие для студ. сред. и высш. пед. учеб. заведений. — М.: Издательский центр «Академия», 1998. — 208 с.
2. Нагоричная М.Р., Польшинская И.Н. Обучение младших школьников городецкой росписи в кружковой работе // В сборнике: XXII Всероссийская научно-практическая конференция Нижневартковского государственного университета. Материалы конференции. Научный редактор: Д.А. Погоньшев. — Нижневартовск, 2020. — С. 313-317.
3. Петров В.Н. Юрий Алексеевич Васнецов. — М.; Л.: Искусство, 1961.
4. Польшинская И.Н. Обучение младших школьников на уроках изобразительного искусства основам орнамента // В сборнике: Наука и просвещение: технологии и инновации. Материалы Всероссийской научно-практической конференции. Негосударственное об-

НАУКА И ОБРАЗОВАНИЕ: ВЕКТОРЫ РАЗВИТИЯ

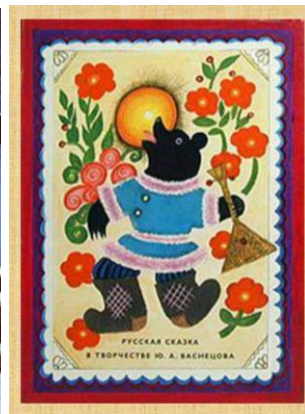
разовательное частное учреждение дополнительного профессионального образования «Экспертно-методический центр». – Чебоксары, 2020. – С. 160-165.

5. Пушкарева А.Н. Методика преподавания изобразительного искусства при иллюстрировании хантыйских сказок младшими школьниками // В сборнике: XIX Всероссийская студенческая научно-практическая конференция Нижневартковского государственного университета. Сборник статей. – Нижневартовск, 2017. – С. 335-337.

6. Федорович А.В., Польшкая И.Н. Особенности городецкой живописи в преподавании школьникам на уроках изобразительного искусства // В сборнике: XXII Всероссийская научно-практическая конференция Нижневартковского государственного университета. Материалы конференции. Научный редактор: Д.А. Погоньшев. – Нижневартовск, 2020. С. 332-335.

Пушкарева Инна Николаевна,

Уральский государственный педагогический университет,
Факультет естествознания, физической культуры и туризма,
г. Екатеринбург, Россия

ОРГАНИЗАЦИЯ ФИЗИЧЕСКОГО ВОСПИТАНИЯ В ВУЗЕ

Актуальность. В соответствии с Федеральным законом «О физической культуре и спорте в Российской Федерации» определение физическое воспитание трактуется как процесс, направленный на воспитание личности, развитие физических возможностей человека, приобретение им умений и знаний в области физической культуры и спорта в целях формирования всесторонне развитого и физически здорового человека с высоким уровнем физической культуры. Физическая культура и спорт в высших учебных заведениях является базой и фундаментом, которые охватывают всю студенческую молодежь [3].

Процесс физического воспитания студентов в России организуется в зависимости от состояния здоровья и физической подготовленности студентов, а также с учетом характера и условий их предстоящей профессиональной деятельности. Физическое воспитание в университетах длится на протяжении всего периода обучения студентов в режиме учебной деятельности и во внеучебное время [5].

Ключевые слова: физическое воспитание, система физического воспитания, организация занятий во внеучебное время.

Цель исследования – сравнить организацию физического воспитания вуза в России и странах зарубежья.

Учебный процесс состоит из лекционного и практического разделов программы, которые направлены на решение конкретных задач физической подготовки студентов. Лекционный раздел включает в себя теоретический курс, который предусматривает овладение студентами системой научно-практических и специальных знаний. Практический раздел включает в себя следующие дисциплины: легкую атлетику, гимнастику, спортивные игры, подвижные игры, плавание, лыжный спорт, туризм, стрельбу, аэробику. Содержание дисциплин программы может варьироваться в зависимости от подготовки специалистов и материально-технической базы университета.

Важным критерием для распределения студентов по учебным отделениям являются результаты медицинского обследования, которое проводится раз в год на каждом курсе обучения студентов. По результатам медицинского обследования происходит распределение по соответствующим медицинским группам.

НАУКА И ОБРАЗОВАНИЕ: ВЕКТОРЫ РАЗВИТИЯ

Всего выделяют три медицинские группы здоровья - основная, подготовительная и специальная.

Студенты, отнесенные по результатам медицинского обследования к основной и подготовительной медицинским группам, т.е. не имеющие отклонений в состоянии здоровья, но физически слабо подготовленные, относятся к основному учебному отделению. В специальное учебное отделение относятся студенты, отнесенные по данным медицинского обследования в специальную группу, т.е. имеющие определенные отклонения в состоянии здоровья. Все студенты, имеющие соответствующую медицинскую группу, занимаются отдельно [2].

Материалы и методы. Организация физического воспитания в России предусматривает также итоговый контроль, который состоит из сдачи зачета или экзамена, с помощью которых выявляется уровень физической подготовленности студентов. Итоговый контроль включает в себя выполнение нормативов студентами.

Также следует отметить, что на занятия физической культурой, студенты допускаются в спортивной одежде и обуви, соблюдая все гигиенические требования и правила техники безопасности [1].

Процесс физического воспитания невозможен без принципа сознательности и активности самих студентов. Он имеет положительный результат, только в том случае, если заинтересованность преподавателя и студента обоюдна. Преподаватель вносит особый вклад в физическое воспитание и подготовку студентов: рассказывает и показывает с энтузиазмом, дает необходимый материал, пытается научить. А студенты должны все это перенять, овладеть теми знаниями, умениями и навыками, а также физическими упражнениями. Преподаватель должен сформировать у студентов стойкое отношение к процессу, к общей цели и конкретной задаче, а также воспитать творческое отношение к процессу физического воспитания. Важно объяснить студентам какое влияние оказывает физическая подготовка на организм. Обязательным условием решения всех задач является внедрение физической культуры в повседневную жизнь студентов. Одной из важнейших задач является организация занятий во внеучебное время. Во многих университетах России созданы студенческие спортивные клубы, которые ведут пропаганду здорового и активного образа жизни через занятия в спортивных секциях и проведение спортивно-массовых мероприятий.

Результаты и их обсуждение. Изучая систему физического воспитания разных стран, мы решили провести опрос студентов в некоторых странах зарубежья, и наглядно просмотреть, как в Австралии, Чехии, Греции, Германии, Китае проходит организация физического воспитания [4].

• Австралия Melbourne, Victoria University, факультет: Business&Law

Студент: Кэтт

«Физическое воспитание очень важный процесс с самого раннего детского возраста. В Австралии физическую культуру преподают, только в дошкольном и школьном возрасте. К сожалению, в Университете нет кафедры физического воспитания, соответственно нет занятий по физической культуре».

Аналогичная ситуация в Греции

• Athens University, факультет: Economics & Business

НАУКА И ОБРАЗОВАНИЕ: ВЕКТОРЫ РАЗВИТИЯ

Студент: Диана

«На данный момент в университете, где я учусь занятий по физической культуре нет, многие люди Греции не занимаются спортом, возможно это из-за того, что в стране очень жарко, спортзалы в жару пусты, точно так же как и улицы».

•Технический университет город Либерец.

Студент: Алексей

«В течение всего обучения обязательным является только первый семестр, на котором проходит обучения навыкам и умениям физической культуры. Когда поступаешь в Университет, нужно выбрать любой из предложенных видов спорта, например: плавание. На первом занятии студентам показывают методику выполнения упражнений и в течении всего семестра технику выполнения плавания. В конце первого семестра преподаватель замеряет, за сколько времени студенты проплывают 100м. И ставит зачет. Во втором семестре зачет получают, только те студенты, которые улучшили свое время на 100м.»

•Китай. Цзилиньский институт иностранных языков Хуацяо

Студент: Чэнь

« В Китае физическая культура проходит один раз в неделю, как правило на занятиях студенты играют в пин-понг, бадминтон, волейбол, футбол, баскетбол и шахматы. На занятия физической культуры можно приходить в любой одежде. Для получения зачета или экзамена, достаточно посещения занятий физической культуры. В Китае очень много спортивных сооружений, но китайские люди не могут найти им правильное применение.

•Германия. Кольн. Университет спорта

Студент: Дана

«В Кольне нет физического воспитания во всех Университетах, кроме того, в котором учусь я. В Университете спорта подготавливают Бакалавров по специальностям: спортивный журналист и менеджер, тренер, работник физической культуры и реабилитационной терапии. На занятия допускают при наличии медицинской справки о состоянии здоровья студента и строго в спортивной форме.

Предмет физической культуры проходит в виде лекций, теоретической части. Спортивные дисциплины, такие как легкая атлетика, баскетбол, волейбол, аэробика, пин-понг, большой теннис и т.д. имеют как лекционную, так и практическую часть. Для того чтобы получить зачет или экзамен, нужно сдать зачетные упражнения, а по некоторым предметам выученную теоретическую часть».

Заключение. Проведя опрос студентов стран зарубежья, можно сделать вывод, что в некоторых университетах зарубежья, организация физического воспитания и пропаганда здорового образа жизни и спорта осуществляется не в полной мере. Студенты некоторых стран Европы не владеют знаниями, умениями и навыками в области физической культуры, соответственно и уровень здорового образа жизни становится ниже. Также студенты стран Европы не говорят о самостоятельных занятиях, которые могли бы послужить обеспечением оптимальной непрерывности и эффективности физического воспитания. В Российской Федерации физическая культура и спорт, рассматриваются как одно из

НАУКА И ОБРАЗОВАНИЕ: ВЕКТОРЫ РАЗВИТИЯ

важнейших средств воспитания человека, которое гармонично сочетает в себе духовное богатство, моральную чистоту и физическое совершенство.

Список литературы

1. Ашмарин, Б. А. Теория и методика физического воспитания: Учеб. для студ. фак. физ. культуры пед. ин-тов по специальности 0303 «Физическая культура» / под ред. Б.А. Ашмарина. – М.: Просвещение, 1990. – 36 с.
2. Баранов, В.А. Теория и практика физической культуры в вузе / В.А. Баранов, Т.П. Венгинский, К.Э. Столяр. – М.: РГТЭУ, 2004. – 104с.
3. Барчуков, И.С. Физическая культура и спорт: методология, теория, практика: учеб. пособие для студ. высш. учеб. заведений / И.С. Барчуков, А.А. Нестеров; под общ. ред. Н.Н. Маликова. – М.: Издательский центр «Академия», 2009. – 528 с.
4. Давиденко, Д.Н. Здоровый образ жизни и здоровье студентов: Учебное пособие / Д.Н. Давиденко, В.Ю. Карпов. – Самара: СГПУ, 2004. – 112 с.
5. Дворкин, Л. С. Физическое воспитание студентов: учеб. пособие / Л.С. Дворкин, К.Д. Чермит, О.Ю. Давыдов. – Ростов н/Д: Феникс; Краснодар: Неоглория, 2008. – 700 с.

Рыжов Юрий Владимирович,

доктор культурологии, доцент Южного федерального университета,
руководитель Арт-студии Рыжовых,
г. Таганрог

«ИГРА ЖИЗНИ»: АРТ-ТЕРАПИЯ КАК СИНТЕЗ ИСКУССТВ

*Статья подготовлена с использованием гранта
Президента Российской Федерации на развитие гражданского
общества, предоставленного Фондом президентских грантов,
проект № 20-2-020959*

Аннотация. В статье описывается «Игра Жизни» — авторская методика арт-терапевтических технологий на основе театрального синтеза искусств. Приведены как теоретические принципы арт-терапевтической работы, так и некоторые практические упражнения.

Ключевые слова: арт-терапия, театр, искусство, педагогика, образование.

Недавно вышло из печати учебное пособие «Арт-терапия как синтез искусств. Теория и практика» [1], написанное В.А. Кужеватовым, Ю.В. Рыжовым и В.А. Рыжовой. Пособие предназначено широкому кругу читателей — педагогам, психологам, арт-терапевтам, другим специалистам, работающим с детьми. Необходимость появления такого пособия вызвана тем, что за последние годы на арт-терапевтические сеансы, проводимые московским музыкально-драматическим театром «Разные люди» (художественный руководитель В.Ю. Кужеватов) и таганрогской Арт-студией Рыжовых (руководитель Рыжов Ю.В.), обращается все больше и больше пациентов (как детей, так и взрослых). Многие из них открывали или пытались вытащить свои глубинные и болезненные эмоции наружу посредством занятий арт-терапией (в Москве использовались, в основном, психотерапевтические системы на базе театра, в Таганроге — сеансы изотерапии). Многие эмоциональные травмы явились «исходным событием» начала пути получения хорошего настроения и душевного здоровья.

Постепенно нами была сформирована некая система, позволяющая провести анализ и осмысление процессов исцеления и научиться управлять ими. Методика, благодаря которой пациент сможет использовать собственную

НАУКА И ОБРАЗОВАНИЕ: ВЕКТОРЫ РАЗВИТИЯ

боль для первого отправного шага, для толчка, который позволит уйти, вылезти из того «болота», в котором он застрял; которая заставит поменять принцип восприятия, создаст Героя, а не Жертву.

Методика получила название «Игра Жизни» (термин предложен В.Ю. Кужеватовым). Это точная, разделенная на этапы, понятная система излечения, которая даёт возможность через игру и представление пройти весь путь от больного к психологически цельному и здоровому человеку.

«Игру Жизни» возможно применять в виде основного метода или в качестве вспомогательных методов воздействия на пациента. Она включает в себя два основных арт-инструмента психолого-коррекционного воздействия на пациента. Первый арт-инструмент определяется тем, что само искусство в своей символической форме позволяет воссоздать травмирующую проблемную или конфликтную ситуацию, и найти её решение посредством многомерного переживания или отстройку данной ситуации на основе собственных креативных способностей пациента. Второй арт-инструмент оперирует с эстетичной реакцией, изменяющей действия «аффекта от мучительного к приносящему наслаждение» (Л.С. Выготский).

Так что же такое «Игра Жизни»? Это синтез искусств, разных систем и инструментов арт-терапии, упорядоченный, прежде всего, по театральному принципу.

Нами были поставлены следующие цели «Игры Жизни».

1. Организовать безопасный выход агрессии и других негативных эмоций (через рисунок, движение, игру, – что, безусловно, является безопасным способом «выпускания пара» и разрядки напряжения).

2. Получение информации для диагностики. Например, рисунки, полученные в результате «Игры Жизни», являются овеществленными и долговечными, и пациент не может отказаться от их существования. Стилистика и внутреннее содержание художественных работ дают возможность собрать более полный анамнез пациента.

3. Улучшение и ускорение процесса терапии. Неосознаваемые внутренние конфликты и переживания легче выражаются с помощью зрительных образов.

4. Проработка мыслей и чувств, которые автоматически подавляются пациентом. В большинстве случаев невербальные средства являются единственно возможными для выражения и прокачки сильных переживаний.

5. Наладить взаимоотношения с пациентом. Совместное участие в художественной деятельности может способствовать созданию отношений эмпатии и взаимного принятия, что является очень важным моментов в проведении успешной терапии.

6. Развить чувство внутреннего контроля. Работа над рисунками, картинами или лепка предусматривают упорядочивание цвета и форм.

7. Концентрация внимания на ощущениях и чувствах. Занятия изобразительным, театральным искусством создают возможности для концентрации внимания на каждом из проблемных аспектов, пациент может пережить связанные с ними чувства и реинтегрировать эти аспекты в целостную личностную структуру.

8. Развить творческие способности и повысить самооценку. Вторичным результатом нашей методики является чувство удовлетворения, которое образуется в результате выявления и «прокачки» способностей и талантов.

НАУКА И ОБРАЗОВАНИЕ: ВЕКТОРЫ РАЗВИТИЯ

«Игра Жизни» может использоваться как для детей, так и для взрослых. На занятиях с детьми основное внимание уделяется детскому страху перед неизвестностью. Этот страх появляется, когда ребенок чувствует, что недостаточно понимает устройство мира, его механизмы или явления. Психологически нет сил выносить состояние неизвестности. Это состояние – самый сильный источник наших волнений. Если удастся получить необходимую информацию, уровень страха значительно снижается. Дети, как правило, задают множество вопросов, в том числе, и чтобы снизить уровень страха. Если мы больше будем рассказывать детям о природе мира, в котором они живут, о явлениях, которые ему свойственны и не свойственны, а главное, если мы объясним, что все их страхи проистекают из того, как они воспринимают реальность, тогда мы увидим, как страхи постепенно улетучиваются, а их место занимают уверенность и спокойствие.

В «Игре Жизни» мы используем множество небольших этюдов (действий на заданную тему), которые отыгрываются под отобранную музыку, постепенно расширяя инструменты – сначала рисунок, потом разминка, танец-движение, игра в предлагаемые обстоятельства до разрешения проблемы, наконец, релаксация, успокоение и «разбор полётов» с назначением в финале домашнего задания. С учетом мультимодальности арт-терапевтических занятий, мы можем говорить о «синтезе искусств» в нашей методике.

Например, вот этюд «Мою пол». Участник не просто представляет, что он держит в руках швабру с половой тряпкой, и он моет пол, но и принес ведро, налил в него воды, мочит тряпку в ведре, выкручивает, одевает тряпку на швабру, потом моет пол. Затем передвигает ведро, прополаскивает тряпку, выкручивает, выливает воду из ведра, разворачивает тряпку и вешает сушить.

Могут использоваться самые разнообразные темы этюдов. Обедаю в кафе. Занимаюсь рисованием и меняю перегоревшую лампочку. Поливаю и пересаживаю цветы. В лесу летом. Принимаю лекарство от боли в животе. Головная боль и приём лекарства. Стираю. Перелезаю через забор, трясу яблоки и ворую их. Играю на скрипке, виолончели, пианино, гитаре, ударных инструментах. Ловлю бабочек. Глажу. Пишу письмо. Мою окно. Колю дрова. Летом читаю книгу, жарко, мешает пчела. Кормлю птиц. Чищу зубы, умываюсь, вытираю лицо и руки полотенцем. Играю с кошкой. Просыпаюсь. Читаю книгу, засыпаю. Смотрю по телевизору передачу и засыпаю, пробуждаюсь от внезапного стука или звонка. Смотрю футбол, команда забивает гол, пропускает гол. Играю в компьютере. Хожу босиком по стёклам. Плету венок из полевых цветов. Чищу картошку, варю суп. Нахожу муху в тарелке с супом.

Кроме авторской методики нами также используются более сложные классические техники «Шаг в будущее», «Возврат во времени», «Тест на спонтанность», «Сновидение» [2], адаптированные нами для работы с детьми.

«Игра Жизни» является универсальной арт-терапевтической методикой, которая позволяет пациенту увидеть, проанализировать и осознать свои ошибки, опробовать новые модели поведения и закрепить лучшие из них, перенести их в реальную жизнь. Мысль о том, что это просто игра, помогает как ребенку, так и взрослому человеку расслабиться, отпустить защитные механизмы и решить проблемы. Игра подходит для решения проблем саморазвития и самоопределения, для выхода из кризисов и конфликтов, для

избавления от страхов. Искусство позволяет в символической форме определить конфликтную травмирующую ситуацию и найти ее разрешение. Благодаря синтезу различных направлений искусства весь процесс исцеления проходит гораздо быстрее и эффективнее. Сам процесс арт-терапии приносит удовольствие. Каждый человек творит свою жизнь, реализует свой потенциал и в результате приходит к гармонии с собой и с окружающим миром. И каждый вносит в «Игру Жизни» и ее интерпретацию что-то свое, приобретенное в личном опыте.

Список литературы

1. Кужеватов В.Ю., Рыжов Ю.В., Рыжова В.А. *Арт-терапия как синтез искусств: теория и практика. Учебное пособие.* – Таганрог: Издательство С.А. Ступина, 2020. – 120 с.
2. Киппер Д. *Клинические ролевые игры и психодрама. Пер. с англ. Сер.: Библиотека практической психологии и психотерапии.* – М.: Класс, 1993.

Сайгушев Николай Яковлевич,

*доктор педагогических наук, профессор
ФГБОУ ВО «Магнитогорский государственный
технический университет им. Г.И. Носова»
г. Магнитогорск;*

Веденеева Ольга Анатольевна,

*кандидат педагогических наук, доцент
ФГБОУ ВО «Магнитогорский государственный
технический университет им. Г.И. Носова»
г. Магнитогорск;*

Гарипов Марсель Айратович,

*аспирант, ФГБОУ ВО «Магнитогорский государственный
технический университет им. Г.И. Носова»,
г. Магнитогорск;*

Веденеева Анна Олеговна,

*магистрант, ФГБОУ ВО «Магнитогорский государственный
технический университет им. Г.И. Носова»,
г. Магнитогорск*

СОТРУДНИЧЕСТВО ШКОЛЬНИКОВ В ИНФОРМАЦИОННОМ ПРОСТРАНСТВЕ КАК СРЕДСТВО ОБЩЕНИЯ В ОБРАЗОВАТЕЛЬНОМ ПРОЦЕССЕ

Аннотация. В статье обосновывается актуальность проблемы педагогического взаимодействия и кибербезопасности в информационном обществе. Рассматриваются субъект-субъектные связи как форма гуманизации отношений при использовании компьютерных технологий в процессе обучения.

Ключевые слова: педагогическое взаимодействие, субъект-субъектные связи, кибербезопасность, формирование культуры кибербезопасности, кибератаки, информатика.

Педагогическое взаимодействие многообразно, в процессе его осуществления решаются задачи формирования личности, ее развития, приобретения социального опыта, взаимного обогащения как учителя, так и ученика. В то же время существует основной признак, опираясь на который, можно четко выделить типы взаимодействия и построить их модели. В качестве такого признака выступает противоречие между целями и задачами, которые ставят в школе, и

НАУКА И ОБРАЗОВАНИЕ: ВЕКТОРЫ РАЗВИТИЯ

целями и задачами, которые преследуют ученики в данный конкретный момент.

Мы придерживаемся позиции В.Г. Маралова [3], который считает, что педагогическое взаимодействие такое взаимное воздействие педагогов и обучающихся друг на друга, в результате чего осуществляется процесс их личностного роста и изменения.

Остановимся на взаимодействии, базирующиеся на субъект-субъектных связях, где осуществляется принцип паритета – равенство.

Педагогика, построенная на системе субъект-субъектных связей, получила название педагогики сотрудничества, полисубъектного подхода, личностно ориентированной модели взаимодействия, педагогики ненасилия. Здесь и учитель, и ученик в равной мере признаются в качестве субъектов педагогического процесса, обладают определенной свободой построения своей деятельности, характерными признаками которой являются возможности осуществлять выбор, строить через это свою личность. Основное противоречие преодолевается не за счет принуждения, а посредством сотрудничества. В силу этого особую ценность приобретают такие свойства личности, как способность к самореализации, творческому росту, способность строить отношения на основе взаимоприятия и взаимопонимания, активность и инициативность как форма ее выражения. Тем самым и учитель, и ученик приобретают право на индивидуальность.

Специальные исследования и практика работы на основе осуществления субъект-субъектных связей показали, что преобладающим стилем руководства здесь является демократический, ведущим типом отношений – устойчиво-положительный.

Способы общения – понимание, признание и принятие личности, основанное на формирующейся у преподавателя способности стать на позицию обучаемого, учесть его точку зрения и не игнорировать его чувства и эмоции.

Тактика общения – сотрудничество.

Примером такого сотрудничества является положительный опыт использования ИКТ технологий в процессе обучения.

Формирование гуманизации отношений, как показала опытная работа с учениками, будет эффективным, если использование компьютерных технологий в процессе взаимодействия будет субъект-субъектным.

Таким образом, вышесказанное свидетельствует о модели, построенной на системе субъект-субъектных связей и создает благоприятные условия для преодоления основного противоречия между целями и задачами, которые ставит учитель, и целями и задачами, который ставит ученик.

Как показывает опыт работы большой потенциал гуманизации отношений содержат использование компьютерных технологий в процессе работы с обучающимися в:

- изучении информационного блока дисциплины "Информатика и ИКТ";
- компьютерном сопровождении занятий по дисциплине;
- компьютерном тестировании;
- подготовке творческих, научно-исследовательских работ;
- обращении к ресурсам информационного центра учебного заведения;
- посещении сайта учебного заведения;
- обращении к сети Интернет;

НАУКА И ОБРАЗОВАНИЕ: ВЕКТОРЫ РАЗВИТИЯ

- организации и проведение внеаудиторных мероприятий;
- выпуске тематических бюллетеней;
- выпуске стенгазет, оформлении стендов;
- управлении (ведение электронного журнала):
- оформлении документации. [7]]

В рамках такой модели формируются личностные особенности и ученика, и учителя, деятельность приобретает характер свободной самодеятельности, обогащается собственным личностным опытом. Но в тоже время не следует забывать, что в ситуации социального развития все мы являемся свидетелями того, как в последние годы обостряется проблема безопасности компьютеров, мобильных телефонов и других различных устройств, которые являются объектами, наиболее часто подвергающимися нападению. Без преувеличения мы можем констатировать, что интенсивное расширение числа абонентов глобальной сети Интернет несет с собой увеличение атак из Интернета - «кибератак», а использование современного персонального компьютера дает в руки злоумышленникам уникальный по своим возможностям инструмент разведки и различного рода деструктивной деятельности. В настоящее время появились новые, связанные с этим термины: киберпреступность, кибертерроризм, кибербезопасность.

Кибератаки представляют собой непреднамеренный или несанкционированный доступ, использование, манипулирование, прерывание или уничтожение с помощью электронных средств информации или электронных устройств, процессов, физической инфраструктуры, используемой для обработки информации [1]. Исходя из этого, мы видим, что кибератаки могут нанести серьезный, а иногда и непоправимый ущерб обществу в информационном пространстве.

Чтобы успешно противостоять новому виду атак, каждому члену информационного общества необходимо обладать определенным минимумом знаний, соответствующей «культурой кибербезопасности» и быть готовым к активной борьбе за чистоту информационно-коммуникативных технологий от различного рода кибермошенников, киберпреступников.

У школьников недостаточно сформированы представления о кибербезопасности, так как в образовательной среде обучающихся отсутствует целенаправленные, систематизированные меры для формирования культуры кибербезопасности учащихся.

Таким образом, для решения данной проблемы можно предложить ряд направлений:

- решать педагогические задачи, способствующие формированию у школьников навыков и умений безопасного и целесообразного поведения при работе с компьютерными программами и в Интернете.

- разработать специализированный, практико-ориентированный курс для обучающихся, который не только подробно знакомит обучающихся с каждым видом киберугроз, но и предполагает выработку правильных действий при столкновении с кибератаками различного вида.

Список литературы

1. Гришин С.Е. Формирование культуры кибербезопасности в обществе - актуальная задача современности / С.Е. Гришин // Вестник Саратовского государственного социально-экономического университета. – 2011. – №4. – С. 170-173.

НАУКА И ОБРАЗОВАНИЕ: ВЕКТОРЫ РАЗВИТИЯ

2. Концепция стратегии кибербезопасности Российской Федерации. – URL: <http://council.gov.ru/media/files/41d4b3dfbdb25cea8a73.pdf>
3. Маралов В.Г. Психология педагогического взаимодействия воспитателя с детьми: Монография. – Москва : Изд-во «Прометей» МПГУ им. В.И. Ленина, 1992. – 80 с.
4. Примерные программы по учебным предметам. Информатика. 7-9 классы. – Москва : Просвещение, 2011. – 32 с.
5. Регулирование интернет-отношений в отраслях российского публичного и частного права: учебное пособие / отв. ред. Ж.И. Овсепян. – Ростов-на-Дону : Издательство Южного федерального университета, 2015. – 226 с.
6. Федеральный государственный образовательный стандарт основного общего образования / Минобрнауки РФ. – Москва : Просвещение, 2011. – 48 с. – (Стандарты второго поколения).
7. Сайгушев Н.Я., Веденеева О.А., Гарипов М.А. К постановке проблемы культуры общения обучающихся в информационном пространстве. – URL: <https://cyberleninka.ru/article/n/k-postanovke-problemy-kultury-obscheniya-obuchayuschih-sya-v-informatsionnom-prostranstve> (дата обращения 09.11.2020).

Салюкова Марина Владимировна,

студентка 2 курса направления подготовки

44.03.05 Педагогическое образование (с двумя профилями подготовки)

Профили: «Дошкольное образование» и «Начальное образование»,

ФГБОУ ВО «Самарский государственный социально-педагогический университет»,

г. Самара

МЕТОД СРАВНЕНИЯ КАК СРЕДСТВО ФОРМИРОВАНИЯ ИНТЕЛЛЕКТУАЛЬНЫХ УМЕНИЙ ДОШКОЛЬНИКОВ

Аннотация. Целью данного исследования явилось выделение принципов и правил формирования интеллектуальных умений дошкольников с помощью метода сравнения. Роль метода сравнения в образовательном процессе раскрывается на примерах сопоставления и противопоставления таких свойств объектов окружающего мира, которые могли быть самостоятельно детьми незамеченными. Именно метод сравнения помогает дошкольнику представить себе и понять сущность и свойства предметов и явлений, которые выходят за рамки его жизненного опыта и недоступны для его воображения. Показано, что с помощью сравнения мир познается во всем своем многообразии связей и отношений, что обуславливает, в свою очередь, умение ориентироваться в нарастающем информационном потоке, принимать осмысленные решения. Результаты исследования раскрывают развивающие возможности метода сравнения в дошкольном образовании, характеризуют действия воспитателя по его использованию в педагогической практике по формированию логической сферы дошкольников.

Ключевые слова: сравнение, интеллектуальные умения, мыслительные операции, дошкольное образование.

«Все познается в сравнении» каждый из нас не раз слышал эту фразу в обыденной жизни. Тем не менее, эта общеизвестная фраза как нельзя полно передает смысл процесса познания окружающей действительности, начало которого происходит с выделения изучаемого объекта из общего числа других похожих объектов, с выявления общих признаков сходства и различия этих объектов, а также их классификации. Например, как первобытный человек мог определить, какой из двух плодов на ветке можно есть, а какой ещё не пригоден

НАУКА И ОБРАЗОВАНИЕ: ВЕКТОРЫ РАЗВИТИЯ

в пищу? Скорее всего, он «сравнил» два плода с одной ветки дерева и понял, что один из них больше, ярче, мягче и ароматнее. И эти свойства плода заставили человека потянуться за этим плодом, хотя он висел на более высокой ветке, и его было тяжелее достать, что повлекло следующее действие, взять в руки инструмент, чтобы сбить его. Именно такое сравнение заставило его в дальнейшем искать и собирать плоды с такими характеристиками. Некоторые философы даже считают – без «сравнения» невозможен сам процесс мышления, а психологи уверенно утверждают, что процессы сличения и различения – одна из основ умственных действий человека. Все эти высказывания говорят нам о важной роли для полноценного умственного развития личности умения сравнивать. Поэтому можно сказать, что метод сравнения, который педагог применяет в образовательном процессе дошкольников, представляют особую ценность для развития мыслительной деятельности детей.

«Основная способность сознания – способность чувствовать сходство и различие. Та же способность лежит в основе постижения предметов и явлений, их причин и законов» [4, с. 257]. Сравнение, по его мнению, – это одно из лучших упражнений, которое как нельзя лучше развивает и укрепляет рассудок. Он ставил сравнение на второе место после наблюдения как метод познания окружающего мира, его предметов и явлений, он заявлял, что сравнение является основой всякого понимания и мышления. «Все в мире мы узнаем не иначе, как через сравнение и если бы нам представился какой-нибудь новый предмет, которого мы не могли бы ни к чему приравнять, и ни от чего отличить (если бы такой предмет был возможен), то мы не могли бы составить об этом предмете никакой мысли и не могли бы сказать о нем ни одного слова» [3, с. 183]. При помощи сравнения выявляются существенные признаки предмета, по его мнению, другого пути, кроме сравнения для понимания предметов или явлений действительности нет [2, с. 58]. Поэтому К.Д. Ушинский указывал, что сравнение должно быть одним из основных приемов в дидактике организации познания детьми окружающего мира. Сравнение связано в образовательном познании со всеми основными приемами умственной деятельности. Особенно когда нужно выделить главное и обобщить. Именно сформированный прием сравнения, в большей мере позволит приступить к конкретному формированию умения обобщать; кроме того, следует подчеркнуть, что любое сравнение должно закончиться обобщением, выступить тем добавлением к предыдущим знаниям, ради которого и совершается сравнение. Научившись сравнивать, можно легко овладеть такими приемами как аналогия и доказательство. Если применение приема сравнения вводится целенаправленно, осознанно, с учетом характера материала, сравниваемых объектов, возраста и уровня развития дошкольников, то оно как нельзя лучше способствует достижению положительных результатов в обучении и развитии и детей [3, с. 271].

Сравнение – один из наиболее распространенных методов познания. Сравнение позволяет устанавливать либо сходство, либо различие предметов и явлений действительности. Именно в результате сравнения устанавливается то общее, что присуще двум или нескольким сравниваемым объектам, а выявление общего, как известно, есть некая ступень на пути к познавательному развитию. В целом сравнение можно рассматривать как двусторонний процесс: с одной стороны ребенок с помощью данного приема познает окружающее, с другой стороны педагог с помощью данного приема помогает детям лучше понять

НАУКА И ОБРАЗОВАНИЕ: ВЕКТОРЫ РАЗВИТИЯ

окружающую действительность и сформировать их представления. Для того чтобы метод сравнения был методически правильно применен и оказывал положительный результат при формировании интеллектуальных умений детей, необходимо уточнить некоторые исходные положения. С помощью сравнения как логического приема, который лежит в основе суждения о наличии сходства и различия объектов, выполняются характеристики объектов (количественные и качественные), классификация, упорядочивание. Например, сравнивая, предметы по размерам, величине, весу, объекты и явления природы, ребенок глубже познает особенности данных предметов и происходящих явлений.

Чтобы процесс формирования интеллектуальных умений при использовании метода сравнения был продуктивным, сравнение должно проводиться с соблюдением определенных требований: 1) сравнение имеет смысл только в совокупности «однородных» предметов при сравнении однородных предметов и явлений действительности (например, растений, зданий, животных и т.д.); 2) сравнение предметов по существенным для данного рассмотрения признакам. Проводя сравнение, дети должны четко понимать цель этого действия, для чего это делается. Цели сравнения, при проведении занятия, часто называет сам педагог, при этом нужно обязательно стремиться вызвать интерес детей к овладению данным приемом мышления.

При выделении признаков у объектов формируется умение выделять признаки объекта познания. Выявление общих признаков (сходства, различия) направлено на формирование умения осуществлять выбор основания и критериев для сравнения и классификации объектов, а так же осуществлять группировку, классификацию по различным основаниям. Выделение существенных признаков (основания сравнения) формирует умение выделять основную мысль, восполнять недостающую информацию. Сопоставляя объекты по данному основанию и формулируя суждение о сходстве или различии, дошкольник осваивает целую группу умений: устанавливать истинность, правильность утверждения; определять причины и последствия событий, действий, процессов; а также делать умозаключение из нескольких суждений. Использование, особенно на первых порах, данного плана, в котором отражены все этапы формирования приема сравнения, способствует быстрому запоминанию детьми необходимого порядка действия. Сравнивая, дети должны научиться ясно понимать, с какой целью это делается. Интерес к сравнению возникает у дошкольников по мере того, как дети начинают понимать, что приём сравнения имеет общепознавательный характер, что, когда они научатся сравнивать, допустим, на общеразвивающих занятиях, они смогут использовать сравнение потом и в жизненных ситуациях. Критериями успешного овладения приёмом сравнения могут послужить – количество выявленных для сравнения признаков (объём сравнения), четкое понимание правил сравнения, а также самостоятельное использование сравнения в бытовых ситуациях. Надо четко понимать, что на начальном этапе, т.е. дошкольном образовании, формирование у детей приёма сравнения не заканчивается, оно закладывает некий фундамент, на котором продолжается формирование этого приема в более старшем возрасте, на другом учебном материале.

Интеллектуальное развитие дошкольника в современных условиях, формирование и развитие у него интеллектуальных умений одна из актуальных проблем и теории, и практики дошкольного образования. Постепенное и пла-

НАУКА И ОБРАЗОВАНИЕ: ВЕКТОРЫ РАЗВИТИЯ

номерное формирование базовых интеллектуальных умений, по мнению Н.И. Вьюновой и Н.А. Жестковой [1, с. 69], является основой для дальнейшего умственного развития и усвоения более сложных знаний и понятий, которые будут способствовать подготовке дошкольников к формированию и сохранению познавательного интереса на последующих ступенях образовательного процесса.

Интеллектуальные умения – это такие умения, которые основываются на таких мыслительных процессах и формах мышления, посредством которых дошкольник реализует и решает интеллектуальные задачи. Опираясь на изученные нами формы и процессы мыслительной деятельности можно определить и выделить такие интеллектуальные умения: выделять признаки, существенные, несущественные компоненты объекта познания; устанавливать истинность, правильность утверждения; восполнять недостающую для познания информацию; определять последовательность действий, процессов, событий; определять причины и последствия действий, процессов, событий; осуществлять выбор основания и критериев для сравнения и классификации объектов, а так же осуществлять группировку, классификацию по различным основаниям; делать умозаключение из нескольких суждений. Можно сказать, что один из первых способов познания различных свойств и отношений, который дети осваивают в дошкольном возрасте это и есть сравнение. А также этот прием является одним из основных умственных приемов познания окружающей нас действительности. Проводя логическую операцию сравнения, дети открывают для себя, что среди предметов, которые их окружают, есть не похожие друг на друга, а есть одинаковые. На первом этапе дети выделяют «сенсорные» различия, это такие различия, которые делают предметы не похожими друг на друга с внешней стороны. Эта «непохожесть» может быть выражена цветом, формой, размером, расположением в пространстве в целом, либо частей, температурными, вкусовыми и другими свойствами. В процессе действий с предметами дети открывают их другие свойства. Поэтому чем больше ребенок найдет различий между объектами обследования, тем больше свойств этих объектов он обнаружит, соответственно его восприятие станет более дифференцированным. Постепенно ребенок сможет открыть для себя, что могут быть либо похожими, либо абсолютно не похожими не только отдельные предметы по каким-либо признакам, но и группа предметов может быть либо похожей на другую, либо отличаться от нее. К примеру: апельсин, яблоки, томаты имеют круглую форму, а баклажаны, огурцы, кабачки – овальную. В результате такого обследования у ребенка развивается способность выделять основное свойство группы, и потом уже сравнивать группы предметов между собой. Именно такая способность становится необходимой при познании существенных признаков предметов и явлений. Т.е. ребенок должен стремиться найти какой-либо признак, благодаря которому одна группа объектов отличается от другой (например, цветы – от кустов, автобусы – от машины, овал – от квадратов и т.д.). В системе своих философских и дидактических взглядов К.Д. Ушинский, настойчиво указывал на значимость сравнения на всех этапах познания окружающего мира, начав с ощущений, с чувственного восприятия, и до образования в процессе рассуждения понятия.

Обобщая вышеизложенное, отметим, что многочисленные наблюдения и исследования интеллектуального развития дошкольников показывают, что в

более младшем возрасте и с низким уровнем умственного развития ребенка, он не устанавливает связи между предметами и явлениями. Поэтому без конкретного, направленного процесса обучения эти умения могут не развиваться или сформироваться недостаточно. В формировании интеллектуальных умений детей основная роль отводится совместной деятельности ребенка с взрослыми, в которой взрослые (родители, педагоги) поэтапно передают ребенку выработанные обществом способы употребления предметов. Все знания об окружающем мире (конкретно о предметах и явлениях, их свойствах и взаимосвязи и т.д.) постоянно включаются в действия познания ребенком, они делают их более совершенными, более осознанными. Ребёнок учится выделять предмет, позиционировать его как объект деятельности, учиться перемещать его в пространстве, так же учиться действовать несколькими предметами. И это все создает некие условия для знакомства со скрытыми свойствами в предметной деятельности, а также позволяет ребенку действовать с предметами и с помощью других предметов или действий, а не только непосредственно. Поэтому уже в детском саду необходимо обучать детей такому приему умственной деятельности как сравнение.

Список литературы

1. Вьюнова, Н.И. Виды субъектной позиции первоклассника / Н.И. Вьюнова, Н.А. Жесткова // Известия Самарского научного центра Российской академии наук. – Специальный выпуск «Актуальные проблемы гуманитарных наук». – 2005. – С. 62-70.
2. Газина, О.М. Теория и методика экологического образования детей дошкольного возраста: учебно-методическое пособие / О.М. Газина, В.Г. Фокина. – М.: Прометей, 2013. – 253 с.
3. Умственное развитие детей дошкольного возраста; под ред. Н.Н. Поддьякова, Ф.А. Сохина. – М.: Просвещение, 2004. – 342 с.
4. Ушинский, К.Д. Избранные педагогические сочинения [в 2 томах] / К.Д. Ушинский. – М.: Педагогика, 1974. – Том 1. Теоретические проблемы педагогики. – 584 с.

Усова Елена Александровна,

магистрант, Белгородский государственный
национальный исследовательский университет,
г. Белгород;

Научный руководитель **Алтухова Татьяна Андреевна,**

кандидат педагогических наук, доцент, Белгородский государственный
национальный исследовательский университет,
г. Белгород

РЕЗУЛЬТАТЫ ИЗУЧЕНИЯ ОПТИКО-ПРОСТРАНСТВЕННЫХ ФУНКЦИЙ У МЛАДШИХ ШКОЛЬНИКОВ С ОБЩИМ НЕДОРАЗВИТИЕМ РЕЧИ

Аннотация. В статье описываются результаты экспериментального изучения состояния оптико-пространственных функций у младших школьников с общим недоразвитием речи и обосновывается необходимость их целенаправленного и систематического развития в системе коррекционно-педагогической работы учителя-логопеда по предупреждению и преодолению нарушений письменной речи у обучающихся с общим недоразвитием речи.

Ключевые слова: младшие школьники с общим недоразвитием речи, зрительное восприятие, оптико-пространственные представления, квазипространство.

НАУКА И ОБРАЗОВАНИЕ: ВЕКТОРЫ РАЗВИТИЯ

Исследования О.В. Бурачевской [1], О.Б. Иншаковой [3], Н.Н. Полонской [5], А.В. Семенович [7] и др. показали, что достаточный уровень сформированности оптико-пространственных функций является важным условием процесса обучения и усвоения учебных знаний и умений.

К оптико-пространственным функциям относятся: зрительное, оптико-пространственное восприятие, анализ и синтез, зрительная память, пространственные и квазипространственные представления, оптико-моторные координации. Данные функции входят в состав функционального базиса письма и чтения (А.Н. Корнев, А.В. Лагутина и др.), и их несформированность может привести к трудностям овладения и нарушениям письменной речи (О.Б. Иншакова, М.Н. Русецкая и др.)

Достаточный уровень развития оптико-пространственных функций является необходимым условием для усвоения зрительных образов букв, а также для дифференциации близких по начертанию букв [2]. Однако, у определенной части детей с общим недоразвитием речи (ОНР) к началу школьного обучения эти функции остаются не вполне сформированными. О.А. Величенкова, М.Н. Русецкая отмечают, что у младших школьников с ОНР отмечаются проблемы на письме, обусловленные не только нарушениями устной речи, но и недостаточно сформированными оптико-пространственными функциями. У этих детей в процессе письма наблюдаются сложности в ориентировке на тетрадном листе; трудности в удержании строки; колебания наклона и высоты букв; зеркальность при написании букв и др. [2].

Учителю-логопеду необходимо организовывать коррекционно-развивающую работу по предупреждению и преодолению нарушений письма и чтения на основе дифференцированного подхода, который предполагает учет специфики нарушений оптико-пространственных функций, и в связи с этим возникает необходимость выявления и определения основных, сущностных особенностей развития оптико-пространственных функций у обучающихся с ОНР.

С этой целью нами было организовано экспериментальное исследование.

В исследовании приняли участие обучающиеся 2-4-х классов. Экспериментальную группу составили 14 младших школьников. Все дети экспериментальной группы были зачислены на школьный логопункт с заключениями: «Общее недоразвитие речи (III/IV уровень речевого развития)», «Нарушения чтения и письма, обусловленные общим недоразвитием речи». У всех отобранных участников исследования отмечались оптические ошибки в письме, что было определено в процессе беседы с учителем и логопедом, а также в ходе анализа продуктов их письменно-речевой деятельности.

В ходе исследования использовались методика изучения пространственных представлений Н.Я. Семаго и М.М. Семаго [5] и методика диагностики зрительного восприятия [4].

При изучении пространственных представлений детям были предложены задания, позволяющие оценить сформированность: представлений о пространстве собственного тела по вертикальной и горизонтальной оси; пространственных представлений о взаимоотношении внешних объектов тела и по отношению к собственному телу; уровень вербализации пространственных представлений; пространственных представлений на уровне собственного тела в

НАУКА И ОБРАЗОВАНИЕ: ВЕКТОРЫ РАЗВИТИЯ

направлении вправо/влево; лингвистических представлений (пространство языка) [5].

При изучении зрительного восприятия были предложены такие задания, как: узнавание графического образа буквы; распознавание наложенных друг на друга предметов и букв; составление картинки из деталей [4].

Результаты изучения пространственных представлений представлены на рисунке 1:



Рис.1. Уровень сформированности пространственных представлений у младших школьников с ОНР

В обследованной нами группе респондентов были выявлены средний и низкий уровни сформированности пространственных представлений по всем предъявленным вариантам заданий.

При исследовании представления о пространстве собственного тела по вертикальной и горизонтальной оси 57,1% испытуемых, с помощью прощупывания собственных частей тела, справились с 1 частью методики. Эти школьники были отнесены к среднему уровню. Затруднения вызвали задания, где требовалось назвать расположение частей тела относительно других. Данные задания младшие школьники могли выполнить только с ориентацией на лицо педагога.

При исследовании пространственных представлений о взаимоотношении внешних объектов тела и по отношению к собственному телу у испытуемых вызывали сложности предлоги: «под», «за», «между». На данном этапе 57,1% детей продемонстрировали средний уровень, а остальные – низкий. Учащиеся вместо предлога «под», чаще говорили «в»; предлог «за» в большинстве случаев не употребляли, а говорили, что предмет находится «там» и указывали пальцем.

При исследовании уровня вербализации пространственных представлений было выявлено, что детям не составило трудностей показать на картинке предметы, расположенные «над» или «под» другими. Но младшим школьникам

НАУКА И ОБРАЗОВАНИЕ: ВЕКТОРЫ РАЗВИТИЯ

было сложно самостоятельно употреблять предлоги в речи. Дети путали, где находится на изображении левая или правая сторона, учащиеся терялись при инструкции показать предметы, изображенные перед или за полкой с игрушками.

С актуализацией слова «между» у младших школьников с ОНР отмечались особые сложности. Большинство детей заменило его словами «посередине» и «в центре». Отмечены случаи, когда дети говорили «около», «сбоку». Большинство испытуемых (85,7%) были отнесены к низкому уровню.

Наиболее сложным при оценке пространственных представлений было выполнение задания на определение взаиморасположения объектов по направлению «слева – справа». У 71,4% испытуемых трудности заключались в длительном поиске названия нужной стороны и ее актуализации в речи. Дети пользовались зрительными подсказками (опорой на ведущую руку) и только затем давали ответ. Выполняли задание с помощью уточнения педагога: «Какую правую?», «А это правая?», «Правильно?». Другие дети выполняли задания в виде объяснения: «Ну, вот эта правая, а это левая», «Правая рука, ага, я ей кушаю», «Справа – правая рука». При выполнении второй части, дети могли лишь одной рукой взять противоположное ухо. По результатам выполнения этих заданий учащиеся были отнесены к низкому уровню.

Низкий уровень (71,4%) преобладал при выполнении заданий на оценку лингвистических представлений. Младшие школьники не могли образовать правильно сравнительную степень прилагательного в высказываниях: «Стул жесткий, а стол ещё...», «Стол гладкий, а стекло ещё...». При назывании последующих и предыдущих времен года и дней недели, учащиеся затруднялись с ответом и уточняли у логопеда.

Результаты изучения зрительного восприятия представлены на рисунке 2.



Рис. 2 Уровень сформированности зрительного восприятия у младших школьников с ОНР

Результаты изучения зрительного восприятия свидетельствуют о преобладании у младших школьников с ОНР низкого уровня его развития (61,9%), у остальных 38,1% испытуемых был выявлен средний уровень.

НАУКА И ОБРАЗОВАНИЕ: ВЕКТОРЫ РАЗВИТИЯ

Для 57,1% детей было сложно выполнить задание на дорисовку букв, 42,9% учащихся затруднялись в распознавании наложенных друг на друга изображений. Наиболее сложным оказалось задание на составление картинки из разрезанных частей: 85,7% испытуемых были нами отнесены к низкому уровню, так как они не могли определить, как правильно развернуть деталь и к какой части тела она относится. При соотнесении частей учащиеся выполняли бессистемные повторяющиеся действия, не замечали свои ошибки, повторяли их. Некоторые отказывались выполнять задание до конца, почувствовав, что не справляются с ним, отказывались от помощи. Ошибки в выполнении данного задания связаны, на наш взгляд, с трудностями пространственного анализа элементов картинки, недостаточностью конструктивного праксиса.

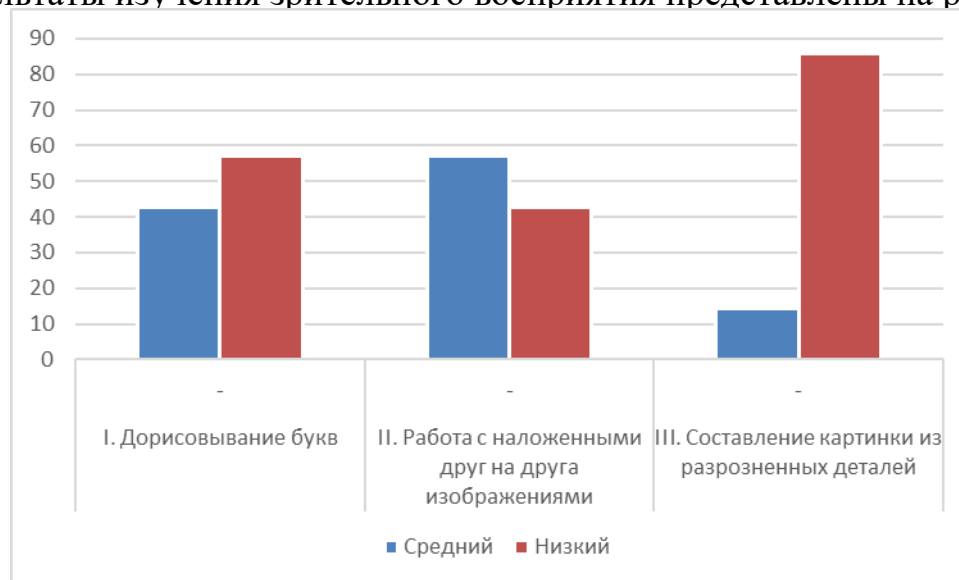
Таким образом, проведенное исследование позволило говорить, что для младших школьников с ОНР характерен недостаточный уровень сформированности оптико-пространственных функций. Дети недостаточно ориентируются в пространственном расположении частей собственного тела по вертикальной и горизонтальной оси. Особые трудности для них представляли: нахождение на изображении правой или левой стороны; определение и демонстрация противоположных частей тела (взяться левой рукой за правое ухо); самостоятельное употребление предлогов и составление с ними пространственно-речевых конструкций. Также для обучающихся характерной оказалась недостаточная сформированность целостного образа предмета.

Выявленные особенности подтверждают необходимость целенаправленного и систематического развития оптико-пространственных функций у младших школьников с ОНР в системе коррекционно-педагогической работы по предупреждению и преодолению нарушений письма и чтения.

Список литературы

1. Бурачевская О.В. Особенности восприятия пространства старшими дошкольниками с общим недоразвитием речи // Молодой ученый. – 2015. – №8. – С. 840-846.
2. Величенкова О.А., Русецкая М.Н. Логопедическая работа по преодолению нарушений чтения и письма у младших школьников. – М.: Национальный книжный центр, 2015. – 320 с.
3. Иншакова О.Б. Колесникова А.М. Пространственно-временные представления: обследование и формирование у школьников с экспрессивной алалией. Учебно-методическое пособие. — М.: В. Секачев, 2006. – 80 с
4. Миронова Е.Е. Сборник психологических тестов. Часть II: Пособие / сост. Е.Е.Миронова. – Мн.: Женский институт ЭНВИЛА, 2006.
5. Полонская Н.Н. Нейропсихологическая диагностика детей младшего школьного возраста : учеб. пособие для студентов высших учебных заведений, обучающихся по направлению и специальностям психологии / Н.Н. Полонская. – М.: Академия, 2007. – 185 с.
6. Семаго Н.Я., Семаго М.М. Диагностический альбом для оценки развития познавательной деятельности ребёнка. Дошкольный и младший школьный возраст. – М.: Айрис-пресс, 2005. – 168 с.
7. Семенович А.В. Введение в нейропсихологию детского возраста. – 3-е изд., испр. и доп. – М.: Генезис, 2013. – 319 с.

Филиппиду Мария Иоаннисовна,

студентка 1 курса КубГТУ,

ИСТИ, группы 19 – С – УС 2

Научный руководитель Тюпенькова Г.Е.,

старший преподаватель кафедры физического воспитания и спорта,

г. Краснодар

ВЛИЯНИЕ ОЗДОРОВИТЕЛЬНОГО БЕГА НА СЕРДЕЧНО-СОСУДИСТУЮ СИСТЕМУ ЧЕЛОВЕКА

Аннотация. В данной работе рассмотрено положительное влияние оздоровительного бега на сердечно-сосудистую систему человека, также, предложены и протестированы методики тренировок оздоровительного бега в зависимости от физического состояния и возможностей здоровья разных групп людей.

Ключевые слова: оздоровительный бег, сердечно-сосудистая система человека, кардио упражнения.

Введение

Образ жизни современного человека, проводящего большую часть своего времени в городских пределах, не дает возможности организму получать стабильную норму нагрузок. Физическая активность заменяется машинами, так человек едет на работу на машине или автобусе, а весь трудовой день проводит за креслом возле монитора. В подростковый период недостаток физических нагрузок влияет также и на социальные черты. Нередко можно заметить, что дети, которых с раннего возраста приучали к физической культуре проявляют лидерские качества, активны и общительны, в то время как дети, не занимающиеся спортом – малообщительны и очень легко раздражаются. Малоподвижный образ жизни приводит снижению тонуса многих мышц их эластичности и силы. Человек все больше и больше подвергается заболеваниям разного характера. Сердечно-сосудистые заболевания – это то, чем страдают многие люди в современном мире, они так же являются одной из основных причин смерти. Для профилактики сердечно-сосудистых заболеваний среди городских жителей самым распространенным является оздоровительный бег. Такой вид физической нагрузки не требует специальных условия и определенной подготовки. Кроме того, оздоровительный бег повышает выносливость и приводит мышцы человека в тонус.

Таким образом, целью исследования является изучение положительного и отрицательного бега, влияние оздоровительного бега на физическое состояние и сердечно-сосудистую систему человека, особенности физических нагрузок в зимний и летний периоды.

Влияние оздоровительного бега на внутренние процессы человека

Физическая нагрузка – это элементарные двигательные действия, которые направлены на физическое развитие человека. Существует достаточно много видов физических упражнений, бег, в свою очередь относится к кардио упражнениям.

Кардио упражнения - вид физических упражнений, в которых кислород используется как основной источник энергии для поддержания мышечной двигательной деятельности. Они направлены на уменьшение количества лишнего веса и увеличение выносливости организма. К кардио упражнениям можно отнести езду на велосипеде, ходьбу на длинные расстояния, плавание и бег.

НАУКА И ОБРАЗОВАНИЕ: ВЕКТОРЫ РАЗВИТИЯ

Можно сказать достаточно много, о каждом из этих видов упражнений, так регулярные занятия оздоровительным плаванием благоприятно влияют на дыхательную и сердечно-сосудистую системы человеческого организма. У людей, регулярно занимающихся этим видом физической нагрузки, снижается как систолическое, так и диастолическое давление, кроме того, уменьшается частота сердечных сокращений в покое, значительно увеличивается жизненная емкость легких [3, с. 122].

Однако, нельзя сказать, что езда на велосипеде, плавание и ходьба на длинные расстояния доступны всем и в любое время года. Именно эта причина дает задуматься о беге, как о самом доступном и универсальном виде спорта. Во время пробежки задействованы почти все группы мышц. Оздоровительные бег повышает возможности организма за счет увеличения адаптации сердечно-сосудистой, дыхательной и других жизненно важных органов и систем человека. В результате непрерывных тренировок укрепляется здоровье, сохраняются и восстанавливаются двигательные функции, повышается общая работоспособность организма. Кроме того, бег – метод профилактики некоторых заболеваний.

Пробежки могут и отрицательно воздействовать на организм: бег в неподходящей обуви приводит к деформации стопы, повышенным нагрузкам на коленные суставы и сильным ударным нагрузкам ввиду низкой амортизации стопы; бег в одежде ограничивающей движения заставляет организм испытывать стресс; бег сразу после приема пищи негативно сказывается на человеке, во время желудочно-кишечного тракта органам брюшной полости требуется больше кислорода, однако, во время бега мышцам так же требуется большое количество кислорода, в результате и мышцы и пищеварительные органы страдают недостатком кислорода [1, с. 70]. Однако, регулярные занятия оздоровительным бегом, постепенное увеличение нагрузки, хорошее самочувствие и здоровый сон, могут принести огромную пользу организму.

Один из важнейших факторов, определяющих специфику бега в зимнее время – это температура. Именно поэтому зимой так важна предварительная подготовка и здоровье человека. Если бегун не умеет правильно дышать, его дыхательные пути могут быть переохлаждены, что может привести к развитию различных воспалительных и инфекционных процессов.

Регулярные занятия бегом повышают мышечный тонус, а также помогают предупредить заболевания сердечно-сосудистой системы. При малоподвижном образе жизни в организме человека циркулирует лишь 20-40% всей крови. Вся остальная кровь застаивается внутри органов и капилляров. Сердце способно обеспечить стабильный приток крови в артериальные сосуды и к органам, но самостоятельно откачать венозную кровь и вернуть ее в малый, а затем в большой круг кровообращения оно не способно [2, с. 44]. Кровь, которая застаивается в органах и капиллярах, со временем портится и создает благоприятную среду для размножения вредоносных бактерий. Это приводит к развитию различных болезней, преждевременному старению, снижению иммунных способностей организма.

Для того, чтобы не допустить этого необходимо бороться с застоем жидкостей, а также увеличить количество возвращаемой венозной крови в сердце. Во время бега, за счет постоянного движения организма вверх-вниз, происходит активное движение его жидкостей: лимфы, крови, внутриклеточной

жидкости. Кроме того, очень распространенной проблемой является застаивание крови в ногах. В результате этого конечности отекают, появляются варикозные расширения. Во время бега мышцы ног сокращаются, что оказывает давление на стенки сосудов: кровь приходит в движение и перемещается вверх; стенки сосудов приходят в тонус, становятся более гибкими и эластичными.

По результатам исследований Ключко Л.И. можно сделать вывод, что оздоровительный бег оказывает положительное воздействие на системы кровообращения и дыхания. Так же у людей, на протяжении длительного времени занимающихся оздоровительным бегом отмечаются положительные изменения в процессе углеводного обмена, функциях печени, которые объясняются увеличением потребления кислорода печеночной тканью в 2-3 раза и желудочно-кишечного тракта [4, с. 51]. Кроме того, при глубоком дыхании происходит массаж органов брюшной полости, а также снижается вязкость крови, что снижает нагрузку на сердце во время работы и уменьшает вероятность образования тромбов и инфарктов.

Методики оздоровительного бега и их тестирование

Оздоровительный бег универсален тем, что для него не должны создаваться определенные условия, спортсмен сам решает: какую дистанцию, спринтерскую или марафонскую, он бежит; какую нагрузку в зависимости от скорости будет испытывать его организм, чем выше скорость, тем сильнее соответственно нагрузка; хочет ли он бежать с дополнительным весом или же в роли весовой нагрузки будет выступать исключительно тело самого бегуна;

Однако каким бы бегом не решил заниматься спортсмен, рекомендуется начинать тренировку с плавной или ускоренной ходьбы. Резкий старт тренировки может отрицательно повлиять на дыхательную систему и сердце, внутренние системы не будут успевать кровью, обогащенную кислородом к мышцам. В результате тренировок, которые начались без необходимой подготовки спортсмены часто испытывают боль в селезенке, печени, желудке и других органах.

Можно выделить всего три группы среди людей, занимающихся оздоровительным бегом [4, с. 52].

В первую группу отнесем людей со слабым здоровьем, лишний вес которых на 20-25 кг превышает норму.

Ко второй группе отнесем здоровых или не имеющих значительных проблем со здоровьем людей, которые не занимались активно спортом ранее.

В третью группу будут входить люди без проблем со здоровьем, занимающиеся спортом ранее и имеющие хорошую физическую подготовку.

В зависимости от того, к какой группе человек относится можно предложить ему три разных направления подготовки, каждое из которых будет направлено на улучшение состояния здоровья спортсмена и улучшение его сердечно-сосудистой и дыхательной системы.

Человеку из первой группы можно порекомендовать заниматься таким образом: чередовать бег с ходьбой или бегать, но с маленькой скоростью; изначально стоит бегать и ходить одинаковые расстояния, однако, со временем можно уменьшить интервалы ходьбы. Регулировать нагрузку следует по самочувствию и пульсу. После пробежки следует измерять пульс 10 сек. и умножив полученное значение на 6 сравнить с допустимой нормой. Пульс в таком случае должен составлять от 115-120 уд/мин. Одно такое занятие должно продолжаться-

НАУКА И ОБРАЗОВАНИЕ: ВЕКТОРЫ РАЗВИТИЯ

ся от 10 до 40 мин., а частота тренировок не чаще, чем раз в два дня первые шесть месяцев, затем через день еще три месяца, и далее тренировки возможны ежедневно [4, с. 52].

Спортсменам второй группы можно рекомендовать тренировки через день в течение трех месяцев, при условии длительности одного занятия от 20 до 40 мин. В дальнейшем можно бегать ежедневно. Кроме того, спортсменам второй группы рекомендуется заниматься дополнительным видом спорта два раза в неделю в течение 1-1,5 ч.

Третья группа спортсменов занимается определенным видом спорта, и в наиболее частых случаях у них уже есть определенная программа тренировок, в зависимости от того какие группы мышц им необходимо поддерживать в тонусе.

Основываясь на опыте Е. И. Теплухина, В. И. Колесникова и О. О. Крыжановской можно сделать вывод, что у людей, занимающиеся оздоровительным бегом по предложенной схеме, пульс восстанавливается намного быстрее, а частота сердечных сокращений ниже, чем у людей, не ведущих спортивный образ жизни [3, с. 122].

Таким образом, в ходе написания научной работы было проведено исследование на студентах второго курса. Группа, состоящая из семи человек, на протяжении месяца занималась по предложенной выше методике. После этого, две группы студентов, первая из которых занималась оздоровительным бегом, а вторая не занималась никакими физическими нагрузками регулярно, провели разминку и затем пробежали кросс 2 км. Пульс в состоянии покоя первой группы колебался от 41 до 60 ударов в минуту, а у студентов второй группы он был от 60 до 83 ударов. Далее, после завершения разминки их пульс замерили еще раз: у первой группы человек он составлял от 120 до 150 ударов в минуту, у второй от 154 до 175 ударов в минуту. После пробежки студентам дали время отдохнуть и снова измерили их пульс. У тех, кто занимался оздоровительным бегом пульс стал от 62 до 71 ударов в минуту, а у остальных от 74 до 93. Можно сделать вывод о том, что студенты, регулярно подвергающиеся физическим нагрузкам, имеют более низкую частоту сердечных сокращений и пульс у них восстанавливается намного быстрее, нежели у людей, не занимающихся спортом.

Более длительное наблюдение, показало, что помимо увеличения функциональных способностей сердца, происходят немаловажные изменения в сердечной деятельности, такие как снижение потребности миокарда в кислороде, более экономичное его расхождение в ответ на стандартную нагрузку [2, с. 45].

Заключение

Таким образом, можно сказать, что систематические занятия физической культурой укрепляют не только сердечно-сосудистую систему, но и также нервную, дыхательную и опорно-двигательную. Их работа становится более экономичной. Предотвращается заболевание многими болезнями, укрепляется здоровье. В профилактике сердечно-сосудистых заболеваний чрезвычайно важно то, что физическая тренировка способна нормализовать нарушенный жировой обмен и поддержать его на нормальном уровне. Жировые вещества, поступающие в наш организм или вырабатываемые самим организмом, при систематической физической нагрузке используются как горючий материал. Вместо того чтобы мертвым грузом откладываться в сосудах человека или подкож-

ной клетчатке, жиры под влиянием тренировок расходуются, и содержание их в крови поддерживается на нормальном уровне. От кровеносной системы, а в особенности от сердца, зависит весь организм.

Список литературы

1. Бекмансуров Р.Х., Газизова М.И. Особенности оздоровительного бега // Символ науки: международный журнал, 2020 – С. 70-72. – URL: <https://elibrary.ru/item.asp?id=42582619> (дата обращения – 16.10.2020 г.).
2. Дмитриева А.О. Влияние бега на сердечно-сосудистую систему человека // Наука и образование сегодня №8 –2016 – С. 44-45. – URL: <https://elibrary.ru/item.asp?id=26724351> (дата обращения – 15.10.2020 г.).
3. Теплухин Е.И., Колесников В.И., Крыжановская О.О. Влияние физических упражнений на сердечно-сосудистую систему студентов СГУГуТ // ИНТЕРЭКСПО ГЕО-СИБИРЬ том 6 №2 –2017 – С 120-122. – URL: <https://elibrary.ru/item.asp?id=29436752> (дата обращения – 15.10.2020 г.).
4. Клочко Л.И. Положительное влияние оздоровительного бега на физиологическое состояние человеческого организма // Педагогика, психология и медико-биологические проблемы физического воспитания и спорта №1. 2007. – С. 50-54. – URL: <https://elibrary.ru/item.asp?id=12919323> (дата обращения – 22.10.2019 г.).
5. Сергеевич Е.А. Влияние оздоровительного плавания на сердечно - сосудистую и дыхательную систему мужчин и женщин разного возраста // Электронный научно-методический журнал Омского ГАУ №1(4). – 2016. – С. 142-144. – URL: <https://cyberleninka.ru/article/n/vliyanie-ozdorovitel'nogo-plavaniya-na-serdechno-sosudistuyu-i-dyhatelnuyu-sistemu-muzhchin-i-zhenschin-raznogo-vozrasta> (дата обращения – 22.10.2019 г.).

Швец Полина Михайловна,

магистрант кафедры изобразительного искусства,
ФГБОУ ВО «Нижевартовский государственный университет»,
г. Нижневартовск;

Полынская Ирина Николаевна,

профессор кафедры изобразительного искусства,
ФГБОУ ВО «Нижевартовский государственный университет»,
г. Нижневартовск

АКАДЕМИЧЕСКИЙ РИСУНОК КАК ОСНОВОПОЛАГАЮЩАЯ ДИСЦИПЛИНА В ИЗОБРАЗИТЕЛЬНОМ ИСКУССТВЕ

Аннотация. В статье рассматриваются вопросы учебной дисциплины «Академический рисунок» как основополагающей в учебно-воспитательном процессе художественных вузов. Владением рисунком поможет будущим специалистам профессиональному становлению и формированию специальных компетенций. Осваивая академический рисунок, студенты художественных вузов должны изучить законы и правила изображения, композицию, конструкцию, объем, пропорции, свето-теневые отношения, технику рисунка и т.д.

Ключевые слова: академический рисунок, обучение, художественное образование, изобразительное искусство, рисование.

Рисунок рассматривается как основа всех видов и жанров изобразительного искусства, и многие великие художники оставили богатейший материал своих наблюдений и методических рекомендаций. «...рисунок, который иначе называют искусством наброска, есть высшая точка и живописи, и скульптуры и архитектуры; рисунок является источником и душой всех видов живописи и корнем всякой науки», — писал в своем трактате Микеланджело [8, с. 213]. Не-

НАУКА И ОБРАЗОВАНИЕ: ВЕКТОРЫ РАЗВИТИЯ

смотря на различие школ, и методических установок, всех их объединяет стремление к правдивому, реалистическому отображению действительности, научному обоснованию изобразительной деятельности. Становление и дальнейшее развитие академического рисунка произошло еще в эпоху Возрождения. Появление рисунка обусловлено многими изменениями в искусстве, изучение памятников античности, познание природных явлений и развитие наук. Изобразительное искусство задышало по-новому, мастера и художники стремились отображать реальную действительность, создавать произведения на научной основе, то есть академично. Н.И. Кондаков в логическом словаре-справочнике определяет понятие «академично» как «...в высшей степени научно, на основе последних достижений науки, изучение основ академического рисунка очень сложный процесс, который развивается наряду с научными достижениями» [1, с. 18].

Академический рисунок выполняется средствами конструктивного построения с учетом линейно-перспективного сокращения и свето-теневое решения. Как в учебной работе, так и в творческой работе конструктивное строение помогает придать конкретность образу, обеспечивает необходимую убедительность изображаемого. Осмысливая внешние очертания предметов, необходимо проанализировать внутреннее строение предметов, конструкцию формы. Это позволяет извлечь наиболее полную информацию.

Выполняя академический рисунок, обучаемый решает ряд определенных задач, используя научно обоснованные приемы и методы изображения предмета, а также применяет знания линейно-конструктивного построения. Без основ изобразительной грамоты и научного знания творческая деятельность сложна. Занимаясь рисунком, обучающиеся изучают пластику, пропорции, механику, конструкции, анатомические особенности строения головы и фигуры человека, формы предметов. Именно поэтому академический рисунок стал основой, для последующего развития видов и ценностей всех изобразительных искусств. Академический рисунок должен выполняться с учетом конкретных норм, традиций, при этом обучающиеся ищут новые пути и способы решения задач, для наилучшего воплощения поставленной цели.

В художественных учебных заведениях первоначально изучают дисциплины такие как: живопись, рисунок и композиция, и это правильное направление для освоения изобразительной грамоты. Для нормального и полноценного обучения, помимо самостоятельной работы учащихся, требуется большое количество аудиторной работы. Без каждодневной штудии утрачивается навык и беглость рук, что очень сильно влияет на качество работы. «Немаловажным фактором успешности в обучении является целеустремленность, упорство, настойчивость в работе, неоднократного повторения и закрепления полученных умений на уроках» [7, с. 343].

За последние десять лет наблюдается снижение количества часов, отводимые на изучение основополагающих учебных дисциплин в художественных вузах. Сравнивая учебные планы, можно заметить сильное изменение не только в преподаваемых художественных дисциплинах, но и в количестве часов. «Однако в сложившихся условиях двухуровневого образования (бакалавриат и магистратура) на художественных факультетах именно этим важным вопросам уделяется очень мало внимания» [2, с. 131]. Так и происходит в большинстве слу-

НАУКА И ОБРАЗОВАНИЕ: ВЕКТОРЫ РАЗВИТИЯ

чаев, правильность и качество работ постепенно снижается, так как уменьшается количество часов, отводимых на изучение дисциплин.

Академическая школа реалистического рисования является огромным историческим опытом развития изобразительного искусства и методики преподавания в контексте мирового искусства. Во все времена в школах изобразительного искусства методике обучения рисунку уделялось самое пристальное внимание. Доказательством служат слова доктора педагогических наук, профессора, заведующего кафедрой художественного образования и истории искусств Художественного графического факультета Курского государственного университета Н.К. Шабанова: «Становление подлинно реалистической школы рисунка проходило в условиях столкновения идеалистических и материалистических взглядов на задачи и сущность школы и искусства, на отжившие и новые формы обучения, на догматические и прогрессивные тенденции в педагогических методах обучения» [6, с. 3-18].

Академический рисунок следует рассматривать как основополагающую дисциплину изобразительного искусства, как средство познания окружающего мира. Благодаря рисунку между внутренним миром рисовальщика и предметным миром появляется связующая нить, способствующая приобретению навыков видения окружающего мира и правильного его изображения. Рисунок является одним из значимых учебных дисциплин, который дает те знания, без которых невозможно становление профессионала. П.П. Чистяков говорил: «Рисунок — основа всего, фундамент, кто не понимает его или не признает, тот без почвы... Рисовать – значит соображать» [5, с. 215].

Искусство рисования – удивительный процесс создания иллюзии видимого, окружающего мира, который основывается на реалистическом изображении. Ему должна отводиться особая роль в обучении. Рисование дает знание элементарных основ изобразительного искусства, это имеет большое значение в эстетическом развитии, формировании мотивации художественного образования. «Итак, исходя из сказанного, формирование мотивации в системе художественного образования и эстетического воспитания студентов факультета искусств и дизайна позволит обеспечить качество учебного процесса, умножая при этом усилия всех его субъектов и резко повышая результативность обучения и воспитания» [3, с. 30]. Умение видеть в окружающем мире многообразие форм и цвета, видеть прекрасное во всем и воспроизводить это прекрасное содействует развитию художественных способностей, формированию эстетического вкуса. Через рисование пробуждается интерес к искусству, открывается путь правильного понимания произведений изобразительного искусства. Умение рисовать приносит большую пользу в жизнь человека, владение рисунком необходимо не только художникам всех специальностей, но и географам, инженерам, врачам и особенно преподавателям изобразительного искусства.

Список литературы

1. Кондаков Н.И. *Логический словарь-справочник*. – Москва, 1975. – 721 с.
2. Польшкая И.Н., Сезенина Н.В. *Формирование художественно-образного мышления будущих учителей изобразительного искусства // Человек и образование*. – 2020. – № 2 (63). – С. 130-133.
3. Польшкая И.Н. *Факторы мотивационного обеспечения учебного процесса студентов факультета искусств и дизайна // Высшее образование сегодня*. – 2017. – № 12 – С. 27-30.
4. Рибо Т. *Творческое воображение*. – М.: КППТ, 2013. – 328 с.
5. Чистяков П.П. *Письма, записные книжки, воспоминания. 1832-1919*. – М., 1953.

6. Шабанов Н.К. Экскурс в область истории подготовки учителей изобразительного искусства в России / Н.К. Шабанов // *Художественная педагогика XXI века*. – Курск, 2010.
7. Швец П.М., Польшинская И.Н. К вопросу о проблеме обучения цвето-тоновым отношениям живописи натюрморта в общеобразовательной школе 5-6 классах / В сборнике: *XXII Всероссийская научно-практическая конференция Нижневартковского государственного университета. Материалы конференции. Научный редактор: Д.А. Погоньшев*. – Нижневартовск, 2020. – С. 341-344.
8. Школа изобразительного искусства в десяти выпусках. Вып. IV. – М., 1965.
9. Hodge Susie. *Art and Design Teacher's Handbook*. – Continuum. 2011. – 176 с.

Психологические науки

Верченко Ирина Александровна,
доцент кафедры психологии,
БУ ВО «СурГПУ», г. Сургут;
Абдрахманов Сергей Юрьевич,
студент IV курса факультета ПИП,
БУ ВО «СурГПУ», г. Сургут

О ПРОБЛЕМЕ ИССЛЕДОВАНИЯ САОМОТНОШЕНИЯ СТУДЕНТОВ С РАЗНЫМ УРОВНЕМ ПРОСОЦИАЛЬНОГО ПОВЕДЕНИЯ

Аннотация. В статье представлен теоретический анализ исследований мотивов просоциального поведения личности, то есть того поведения, которое направлено на предоставление помощи людям или же просоциальное поведение и его роль в ценностно-эмоциональном отношении к себе в студенческом возрасте. Было установлено, что чем выше принятие себя испытуемым, тем выше его желание руководствоваться теми мотивами, что устремлены на оказание помощи, эти мотивы направлены на предоставление блага тем, кто нуждается в ней.

Ключевые слова: самоотношение, просоциальное поведение, деятельность, мотив, ценность.

В отечественном гуманитарной психологии проблема просоциального поведения продолжительное время рассматривалась в рамках философских концепций (М. Бердяев, Вл. Соловьев и др.). В последние годы проблема просоциального поведения стала динамичнее изучаться в различных психологических исследованиях [5, с 43-46].

Большой толковый психологический словарь дал определение что же представляет из себя просоциальное поведение «это общее описательное название для тех моделей социального поведения, которое является общественным по своему характеру» [3, 497 с.]. Также под данное определение включены такие качества, как: эмпатия, альтруистические побуждения и намерения, желание помочь другим. Крайнее (желание помочь другим) связано с предоставлением собственной помощи тем, кто в ней нуждается.

Зачастую термин «помогающее поведение» применяется при наименовании таких ситуаций, во время которых действия со стороны того, кому оказывают помощь не включает в себя никакие ответные пожертвования и действия, и не подразумеваются ни в настоящее время, ни в дальнейшем, в теории. В аль-

НАУКА И ОБРАЗОВАНИЕ: ВЕКТОРЫ РАЗВИТИЯ

труистическом поведении помощь, что оказывается подразумевает определенный риск, возможную депривацию для альтруиста.

Рассматривая просоциальное поведение с точки зрения эволюции то данный вид деятельности, способствует более успешной адаптации того, кому помощь предоставляется, она получена за счёт приспособленности помогающего.

С точки зрения же социальной психологии – это действия, которые направлены на предоставления поддержки, содействию для другого человека, но при этом тому, кто данную помощь оказывает, выбирает помогать или нет.

Всевозможные направления в психологии рассматривали то, что же представляет собой просоциальное поведение. Бихевиоризм дал такую трактовку, что просоциальное поведение это, своеобразная, позитивная форма поведения, которая формируется путем подкрепления (Ф. Скиннер, Дж. Уотсон) или следованию эталонной модели поведения (А. Бандура).

В психоанализе просоциальное поведение – это продукт получаемый в результате переработки первичных эгоистичных мотивов (З. Фрейд, А. Фрейд).

В гуманистической психологии просоциальное поведение рассматривается, как доброе начало, выражение любви к окружающим, как-то, что изначально закреплено в человеке (К. Роджерс, Ф. Франкл).

Как считают представители когнитивной психологии (Х. Хекхаузен), человек всегда действует, опираясь на принципы рациональности в построении модели просоциального поведения.

Различные формулировки и работы, посвященные изучению явления просоциального поведения сходны в том, что данная модель поведения направлено, в первую очередь, на благо социальной группы или же ее отдельных представителей.

Отношение человека к самому себе, к его же поступкам, действиям и решениям, т.е. самопонимание, уже давно считается одной из основных характерных черт социально психологической области.

В основе процесса самопонимания выражена непростая совместимость психических состояний и процессов, благодаря которой каждый человек акцентирует себя из пространства, имеет свое видение окружающего мира, пытается изменить свое мнение о прошлом, настоящем и будущем. В процессе самопонимания возникают поступки и мотивы, стремления человека, цели и влечения и в следствии личность человека самоопределяется, устанавливает и приобретает для себя важные потребности [1].

Я-концепцию рассматривается как часть самоотношения личности, обычно это называют «образом Я» или же собственным представлением о себе.

Оно включает в себя и самоуважение, и ценностное отношение к себе, к своему чувству достоинства, самооценку, принятию себя.

Способ определения самоотношения как определенного предмета анализа может быть осуществлен с помощью деления двух аспектов единого процесса самосознания: процесс самоотношения и процесс получения знаний о себе как некой устойчивой чертой субъекта.

Категории «самоотношения» и «отношение к окружающим» входят в общую сферу отношений человека. Термин «отношение» в психологии понимается как субъективная связь, «которая устанавливается между индивидом и каким-то объектом проявляется в его эмоциональных реакциях, категоризации данного объекта, определенном шаблоне действий».

НАУКА И ОБРАЗОВАНИЕ: ВЕКТОРЫ РАЗВИТИЯ

В самосознании проявляется сложный комплекс психических процессов и состояний, благодаря которому человек изолирует себя от окружающего мира, формирует свое видение мира, меняет свое отношение к имеющимся у него прошлому, настоящему и будущему. В нем соотносятся мотивы и действия, желания, склонности, стремления человека, и по итогу личность самоопределяется, выделяя для себя наиболее значимые потребности [1, с. 67-74].

Проблема самоотношения и его роль в структуре личности до сих пор считается важной для психологической науки. Анализом этого вопроса занимались многие отечественные ученые: А.М. Колышко, В.В. Столин, Ю.М. Портнова, С.Р. Пантелеев. Большинство пишут о том, что адекватное отношение к себе, как к личности у человека начинает выстраиваться в связи с познавательной составляющей самосознания, то есть образом «Я».

По мнению Б.В. Кайгородова, самоотношение занимает центральное место в структуре личности. Отношение к себе не нужно рассматривать как данность, оно формируется и играет важную роль в межличностном взаимодействии с окружающими. Когда у человека положительное отношение к себе, он успешно адаптируется в обществе [2, 184 с.].

Отношение к своей личности является более поздним образованием в сравнении с другими системами у человека, но именно оно по-особенному выделяется в личностной структуре. Самоотношение находит свою реализацию в том, как человек осуществляет свое познание, то как он эмоционально-ценностно и в действительности относится к себе.

Самоотношение включает в себя несколько компонентов: когнитивный, конативный и эмоциональный.

Когнитивный компонент указывает, посредством каких процессов (ощущений, восприятий и др.) осуществляется реализация гностического отношения к самому себе. Сюда можно отнести самооценку; то как человек, при самопознании, не только приобретает какие-то знания, но и оценивает их по существующим внутренним критериям («что хорошо-что плохо», «что годно-что не годно»).

Конативный компонент – это внутренние действия по отношению к себе, внутренний диалог, уверенность в себе, самосогласованность, самопринятие или, наоборот, самообвинение, потакание своим слабостям, самообвинение и раскаяние.

Эмоциональный компонент состоит в том, что человек со стороны наблюдает за эмоциями, возникающие в его адрес. Они могут иметь положительную или отрицательную окраску, олицетворять принятие или непринятие его личности.

Самоотношение в студенческом возрасте – это довольно динамический процесс, который имеет особое значение, поскольку самоотношение играет в важную роль в стабильности связей человека с социальной средой и в формировании внутренней, индивидуальной среде развития личности. Самоотношение в студенческом возрасте служит источником эмоционально – оценочно ценностного отношения к самому себе, а также влияет на формирование той или иной оценки самого себя.

Проблема взаимосвязи самоотношения и мотивов просоциального поведения уже поднимался ранее. Например, Р. Чалдини, Д. Кенрик и Д. Нейберг одним из мотивов просоциальных действий назвали желание поддерживать свой

НАУКА И ОБРАЗОВАНИЕ: ВЕКТОРЫ РАЗВИТИЯ

положительный образ «Я». По их мнению, просоциальное поведение влияет на нашу оценку самого себя, как и любое другое значимое действие, и мы можем использовать просоциальную активность для повышения своей значимости, повышению самооценки [6, 256 с.].

Работы М. Снайдер, А. Омото и Д. Клэри констатировали, что несколько причин наталкивающие на просоциальную активность, необходимы для самозащиты «Я» компонента (необходимость сбросить ношу от чувства вины) и повышение личной ценности (укрепления чувства собственного достоинства и уверенности в себе).

Рейковски Я. Предположил, что человек более заинтересован в просоциальной активности при воздействии на его представление о собственной ценности и важности для окружающих, что было подтверждено экспериментально (Ярошевич М.) – повышенное осознание собственной важности приводит к увеличению готовности учащихся средних школ к просоциальной деятельности, особенно, повышенная способности воспринимать потребности окружающих его людей. Следовательно, чем выше самооценочность собственного «Я» для человека, тем более он отзывчив к потребностям других людей и тем более он готов оказывать им необходимую помощь [4, 14-22 с.].

Таким образом, мы выяснили что за мотивами помогающего поведения или просоциального поведения скрывается желание индивида повысить в своих глазах, а также в глазах окружающих собственную значимость, укрепить свое чувство достоинства, повысить самооценку путем оказания помощи нуждающимся. Чем выше положительное принятие себя человеком, тем выше его мотивация направленное на предоставление и оказания помощи окружающим. Самоотношение здесь играет одну из ключевых ролей. Самоотношение играет здесь роль фактора, с помощью которого человек осуществляет свое познание, то как он эмоционально-ценностно и в действительности относится к себе.

Список литературы

1. Горбунова, О.В. Самоотношение как показатель субъектной включенности студентов в профессионально – образовательную деятельность / О.В. Горбунова, Л.В. Филиппова / Мир психологии. – 2005. – С. 67-74.
2. Кайгородов Б.В. Самопонимание: миф или реальность / Б.В. Кайгородов. – Москва: Московский психолого-социальный институт, 2000. – С. 184.
3. Ребер А. С. Большой толковый психологический словарь: в 2 т.: Т 1. – М.: АСТ, 2003. – с.497.
4. Рейковский Я. Просоциальная деятельность и понятие собственного «Я» // Вестник Московского гос. универ-та. – Серия 14. Психология. – 1981. – №1. – С. 14-22.
5. Тарасова Л. Н. К проблеме просоциального поведения в русской философской мысли // Сборник трудов SWorld. – 2013. – Т. 24. – №3. – С. 43-46.
6. Чалдини Р. Социальная психология. Пойми других, чтобы понять себя! / Р. Чалдини, Д. Кенрик, С. Нейберг. – СПб.: Прайм - Еврознак, 2002. – С. 256.

*Верченко Ирина Александровна,
доцент кафедры психологии,
БУ ВО «СурГПУ», г. Сургут;
Алеева Дарья Александровна,
студент IV курса факультета Псих,
БУ ВО «СурГПУ», г. Сургут*

ТЕОРЕТИЧЕСКИЕ ОСНОВЫ ИССЛЕДОВАНИЯ ПРОБЛЕМЫ ЭМОЦИОНАЛЬНОГО ИНТЕЛЛЕКТА И СОЦИАЛЬНО- ПСИХОЛОГИЧЕСКОЙ АДАПТАЦИИ СТУДЕНТОВ

Аннотация. В статье рассмотрены теоретические подходы к изучению эмоционального интеллекта, обозначено определение понятия «эмоциональный интеллект», а также рассмотрены основные аспекты социально-психологической адаптации студентов первого курса.

Ключевые слова: эмоциональный интеллект, социально- психологическая адаптация, студенты, интеллект.

В нашей жизни при принятии решений и во взаимоотношении между людьми значимую роль играют эмоции. Умение воспринимать и регулировать собственные эмоции и эмоции других людей – является одним из важнейших моментов в межличностных отношениях. Именно поэтому изучение такого феномена, как эмоциональный интеллект имеет большое теоретическое и практическое значение. Изучение эмоционального интеллекта всегда привлекало внимание ученых из различных областей как фундаментальной науки, так и прикладной области психологии и педагогики.

Дж. Мейер и П. Сэловей еще в 1990 году определили эмоциональный интеллект как «способность воспринимать и выражать эмоции, ассимилировать эмоции и мысли, понимать и объяснять эмоции, а также регулировать эмоции (свои собственные и других людей)».

Феномен эмоционального интеллекта изучался в различных направлениях. Им занимались как зарубежные, так и отечественные ученые. В научном направлении (Т.П. Березовская, С.П. Деревянко, Д.В. Люсин, Дж. Мейер, М.А. Манойлова, П. Сэловей и другие), в русле социального интеллекта (О.П. Джон, С. Космитский, Р. Риггио, А.И. Савенков, Д.В. Ушаков), в «популистическом» направлении (Г. Бук, Д. Гоулман, С. Стейн и другие).

В этом исследовании нам представляется важным изучить особенности эмоционального интеллекта студентов первого курса с разным уровнем социально- психологической адаптации, так как именно данный возраст является значимым и критическим для студента. Изучением социально- психологической адаптации студентов занимались такие ученые, как Г.М. Андреева, Г.В. Аكوпова, В.В. Балашова, В.И. Панова, А.В. Петровский, А.Н. Сухова, В.И. Слободчиков, С.В. Сарычев, Л.И. Уманский и др.

Одним из наиболее важных аспектов, которыми занимается вуз, является социально-психологическая адаптация студентов первокурсников. Ведь именно от того, насколько успешно пройдет адаптация зависит дальнейшее обучение студентов. Первокурснику нужно адаптироваться к таким аспектам, как: учебный процесс, который значительно отличается от процесса школьного; к новому коллективу; к новым условиям быта, к которым относится проживание в студенческом общежитии; к осознанию выбранной профессии; к новым взаимоотношениям с родителями;

НАУКА И ОБРАЗОВАНИЕ: ВЕКТОРЫ РАЗВИТИЯ

Существуют студенты, которые с легкостью адаптируются ко всем вышеперечисленным аспектам, но есть и такие, которым трудно освоить данный процесс из-за целого ряда причин. Скорее всего, существуют и другие показатели, которые могут повлиять на процесс адаптации, сделать его комфортнее и легче. Таким показателем, по нашему предположению, может являться эмоциональный интеллект, так как во множестве исследований была выявлена его связь с показателями, которые могут быть косвенно связаны с процессом адаптации студентов первого курса. В психологии были изучены различные выборки студентов, а также выявлены связи эмоционального интеллекта и перфекционизма (А.А. Александрова), самоотношения и успеваемости (Н.В. Нижегородцева), а также с синдромом эмоционального выгорания (М.А. Воробьева). Выявлена связь между эмоциональным интеллектом и рефлексивностью (Г.И. Данилова), а также с личностными качествами студентов-психологов (С.Г. Обухова). Но взаимосвязь эмоционального интеллекта и социально-психологической адаптации первокурсников не исследована.

Таким образом, исходя из всего вышесказанного, вытекает проблема нашего исследования, заключающаяся в том, существует ли связь между эмоциональным интеллектом и уровнем социально-психологической адаптации к вузу студентов первого курса.

Анализируя литературу современной психологии, можно увидеть, что сам интеллект подразделяется на несколько видов: интеллект практический, изучением которого занимался Р. Стернберг, социальный интеллект, изучаемый Э. Торндайком, натуралистический, духовный, экзистенциальный интеллект Х. Гарднера, адаптивный интеллект С. Берта и Д. Уотсона и интеллект, изучением которого занимались Дж. Мейер и П. Сэловей, который непосредственно относится к теме нашего исследования – эмоциональный [1, С. 123-124].

Созданию концепции эмоционального интеллекта послужила концепция интеллекта американского ученого Х. Гарднера. Авторы концепции эмоционального интеллекта Дж. Майер и П. Сэловей определили эмоциональный интеллект как «способность воспринимать и выражать эмоции, ассимилировать эмоции и мысли, понимать объяснять эмоции и регулировать эмоции (свои и чужие)». Позже Дж. Майер и П. Сэловей усовершенствовали модель эмоционального интеллекта и предложили следующее определение: «способность обрабатывать информацию, содержащуюся в эмоциях: определять значение эмоций, их связь друг с другом, использовать эмоциональную информацию как основу для мышления и принятия решений» [2].

Наиболее известными исследованиями, представленными в отечественной науке, занимались такие ученые, как И.Н. Андреева, Д.В. Ушакова, Д.В. Люсина, В.В. Овсянниковой, О.В. Белоконь, Е.С. Ивановой, И.Н. Мещерякова и другими.

Отечественный ученый Д.В. Люсин, концепция интеллекта которого является наиболее известной, трактует эмоциональный интеллект как «совокупность способностей к пониманию собственных и чужих эмоций и управлению ими» [3]. Ученый пишет, что «эмоциональный интеллект можно представить, как двойственную природу: когнитивные способности и личностные характеристики» [4, С. 263-277].

Эмоциональный интеллект, именно как психологическое образование, по мнению таких ученых, как Д.В. Люсин и Д.В. Ушакова, формируется постепен-

НАУКА И ОБРАЗОВАНИЕ: ВЕКТОРЫ РАЗВИТИЯ

но в течении всей жизни человека под воздействием следующих факторов: биологического, к которому можно отнести наследственные задатки эмоциональной восприимчивости, уровень эмоционального интеллекта, который был у родителей, а так же особенности темперамента человека, особенности обработки информации и др.; и социального, к которому относится уровень развития самосознания, уровень эмоциональной компетентности, образованность родителей ребенка, доходы родителей, эмоционально благополучные отношения между родителями [5, С. 177].

Как только человек заканчивает школу для него открывается новая ступень, которая связана с обучением в высшем учебном заведении. Данная ступень именуется студенчеством. Именно в данном возрасте у человека увеличивается потребность в общении с людьми, потребность в том, чтобы человека признали, а это, в свою очередь, определяется активным взаимодействием с другими социальными сообществами, спецификой обучения и воспитания в вузе. Появлению дружбы, отношений между людьми, передачи знаний, умений, опыта способствует общение. Ведь именно в общении люди познают себя и других, передают друг другу опыт и знания. Если не будет взаимодействия, а в последствии и общения между людьми невозможно будет решить проблемы самосознания и самоутверждения с окружающими человека людьми.

Как только будущий студент поступает в вуз и начинает свое обучение в нем он может столкнуться с несколькими рядом проблем. Если со стороны педагогов будет уделяться должное внимание организации и управлению учебного процесса в целом и отдельных его частей, включая вне учебную коммуникацию, то уровень стресса может снизиться, также может повыситься успеваемость, и проблема ухудшения здоровья может быть сведена к минимуму.

От того насколько длительной будет адаптация студента к учебному процессу зависят его будущие успехи при обучении в вузе. Студенту предстоит адаптироваться к новым условиям, которые значительно отличаются от условий обучения в школе: меняется представление о деятельности, происходит ее усложнение, так же студент сталкивается с новой социальной средой. Все это может привести к усложнению обучения в вузе.

В первую очередь, студенту приходится адаптироваться к учебному процессу. Во время этого между ним и преподавателями могут возникать трудности. Потому что те навыки, и способы усвоения материала, которые студент приобрел при обучении в школе, оказываются малоприменимыми в рамках университета. То есть они обесцениваются. Быстрая перестройка и усвоение новых методов и особенностей учебы – важные условия для продуктивной деятельности первокурсника. От успешности их выполнения зависит эмоциональное состояние, которое коренным образом отражает степень конфликта с новой окружающей средой.

Во-вторых, непосредственно к социуму. Проблемы могут возникнуть не только в вопросах учебы, но и в том, как студент вольется в незнакомое ему общество. Ему придется оценивать себя, сравнивать себя с другими учащимися в вузе: как он ведет себя во время пар, что у него получается хорошо, а в чем он испытывает трудности, как к нему относятся сокурсники и многое другое.

В-третьих, в самом начале обучение студент начинает осознавать, насколько подходит ему выбранная профессия, сможет ли он реализовать себя в ней, развить нужные для данной профессии качества.

НАУКА И ОБРАЗОВАНИЕ: ВЕКТОРЫ РАЗВИТИЯ

В-четвертых, студенту придется самостоятельно организовывать свое время, распределять его на обучение в вузе, выполнение домашней работы, личное время, отдых и другое.

В-пятых, начинают выстраиваться совершенно другие отношения с родителями, потому что подросток отделился от них и начинает становится самостоятельным.

Таким образом, суть процесса адаптации первокурсников можно описать так: 1) адаптация к совершенно новому учебному процессу, отношениям с преподавателями, усвоением новых видов работы; 2) знакомство с своим учебным коллективом и взаимоотношениями между сокурсниками; 3) рациональное распределение своего времени на учебу, личную жизнь и развлечения; 4) идентификация себя со своей профессией; 5) выстраивание других взаимоотношений с родителями.

Таким образом, чем быстрее человек пройдет процесс адаптации, тем более эффективным он будет во всех сферах жизни, связанных с новым местом. Можно предположить, что эмоциональный интеллект влияет на более успешную социально- психологическую адаптацию. Ведь под эмоциональным интеллектом понимается «способность эффективно понимать эмоциональную сферу человеческой жизни: понимать эмоции и эмоциональный фон отношений, использовать свои эмоции для решения проблем, связанных с отношениями и мотивацией». (по П. Сэловею и Д. Майеру). А значит, и приспособляемость человека к новой среде должна протекать продуктивно.

Список литературы

1. Актуальные проблемы адаптации человека : межвуз. сб. науч. тр. Вып. 2 / Сургут. гос. пед. ин-т ; отв. за вып. О. Г. Литовченко. – Сургут : РИО СурГПИ, 2002. – 173 с. – ISBN 5-93190-059-4. – Текст: непосредственный.
2. Андреева, И.Н. Предпосылки развития эмоционального интеллекта / И.Н. Андреева // Вопросы психологии. – 2007. – № 5. – С. 57 - 65. – URL: <https://andreeva.by/predposylki-razvitiya-emocionalnogo-intellekta.html> (дата обращения: 07.11.2020). – Режим доступа: по подписке. – Текст: электронный.
3. Андреева, И.Н. Эмоциональный интеллект: исследования феномена / И.Н. Андреева // Вопросы психологии. – 2006. – № 3. – С. 78 – 86. – URL: <https://andreeva.by/emocionalnyj-intellekt-issledovaniya-fenomena.html> (дата обращения: 07.11.2020). – Режим доступа: по подписке. – Текст: электронный.
4. Анисимов, Д.В. Подходы к изучению интеллекта / Д.В. Анисимов. – М.: Наука, 2003. – 217с. -URL: <https://www.dissercat.com/content/razvitie-integralno-modulyatsionnykh-metodov-parametricheskoi-identifikatsii-dinamicheskikh> (дата обращения: 07.11.2020). – Режим доступа: по подписке. – Текст: электронный.
5. Антипова, Л.А. Педагогические технологии успешной адаптации личности студента в процессе обучения в вузе [Текст] / Л. А. Антипова // Казанский педагогический журнал. – 2008. – № 2. URL: <https://cyberleninka.ru/article/n/pedagogicheskie-tehnologii-uspeshnoy-adaptatsii-lichnosti-studenta-v-protssesse-obucheniya-v-vuze> (дата обращения: 07.11.2020). – Режим доступа: по подписке. – Текст: электронный.
6. Архипова А.А. Адаптация студентов как одно из условий самореализации личности // Педагогические науки. – 2011. – № 3. – 180с. – URL: <https://cyberleninka.ru/article/n/otsenka-uspeshnosti-adaptatsii-studentov-pervokursnikov-k-usloviyam-vuza> (дата обращения: 07.11.2020). – Режим доступа: по подписке. – Текст: электронный.

Крючкова Светлана Евгеньевна,

*Чувашский государственный педагогический университет имени И.Я. Яковлева,
БОУ «Саланчикская общеобразовательная школа-интернат для обучающихся
с ограниченными возможностями здоровья» Минобразования Чувашии,
учитель-логопед,
г. Чебоксары, Россия*

ФОРМИРОВАНИЕ СУБЪЕКТНОСТИ У ДЕТЕЙ МЛАДШЕГО ШКОЛЬНОГО ВОЗРАСТА В ПОЗНАВАТЕЛЬНОЙ ДЕЯТЕЛЬНОСТИ

Аннотация. В статье рассматривается субъектность младших школьников в познавательной деятельности. Она предназначена для педагогов, родителей, учителей начальных классов, преподавателей вузов, руководителей образования.

Ключевые слова: субъектность, дети, познавательная деятельность.

Формирование субъектности у детей младшего школьного возраста в познавательной деятельности имеет существенное значение для разностороннего развития личности школьника, для более успешного обучения в школе.

А.Л. Венгер, Г.А. Цукерман [2] отмечают, что дети младшего школьного возраста после перехода из детского сада в школу, обретают новый социальный статус, понимают свое социальное «Я», активно и осознанно взаимодействуют с социальной средой.

Авторы считают, что младший школьный возраст является сензитивным:

1. Для формирования мотивов учения, развития устойчивых познавательных потребностей и интересов;
2. Для развития приемов и навыков учебной деятельности;
3. Для раскрытия индивидуальных особенностей и способностей;
4. Для формирования адекватной самооценки, развития кризисности по отношению к себе и окружающим.

Формирование субъектности совершается в процессе активного развития различных видов деятельности, а субъектность обеспечивает более широкое развитие деятельности на последующих этапах личностного развития. С позиции учебной деятельности исследование данной способности представляет особый интерес, так как именно эта деятельность направлена на развитие обобщенных способов деятельности во всевозможных областях реальности.

В.В. Давыдов [3] в своей работе ставил задачу изучить субъектность как способность к успешной саморегуляции учебной деятельности ребенка и в процессе становления в младшем школьном возрасте.

Исследованиями проблем, связанных с развитием субъекта деятельности, занимались известные ученые, такие как С. Л. Рубинштейн, Л. С. Выготский, А. Р. Лурия, А. В. Брушлинский, В. В. Давыдов и др.

По мнению авторов, полноценный субъект деятельности владеет такими психологическими качествами, как сознание, самостоятельность, инициативность, самосознание, рефлексия, планирование. Познавательная деятельность направляет ребенка к себе, требует рефлексии и самооценки.

Д. Б. Эльконин [6] в своих результатах пишет, что ребенок младшего школьного возраста нуждается в признании товарищей. Э. Эриксон [6] считает младший школьный возраст важным периодом для формирования у детей чувства социальной и психологической компетентности. Именно в этом возрасте

НАУКА И ОБРАЗОВАНИЕ: ВЕКТОРЫ РАЗВИТИЯ

ребенок реализует свой потенциал как активного субъекта, познает мир и себя, накапливает опыт действий.

Е. Савина выделила три взаимосвязанные черты младших школьников:

1) развитие осмысленной ориентации ребенка на собственном опыте;
2) самопознание – это предмет социальных отношений. Дети считают, что именно душа помогает человеку общаться с другим человеком, любить маму и папу, помогать им.

3) появление первичных этических инстанций. По мнению детей, у растений нет души, они не способны к чувствам и поведению.

Все эти особенности играют особую роль в развитии субъектности младшего школьника.

В.В. Репкина, Н.В. Репкина [5] считают, что дети младшего школьного возраста нуждаются в самореализации как в школе, так и за ее пределами. К сожалению, этим вопросом не занимаются в должной мере организаторы образовательного процесса начальной школе.

Российский ученый С.А.Нелюбов [4], выделил четыре группы свойств субъектности: умения мыслительной деятельности, творческой, коммуникативной и оценочно-рефлексивной деятельности. Все перечисленные свойства являются критериями сформированности субъектности школьника в учебном процессе. Исходя из результатов исследования С.А.Нелюбова, общим критерием выступает удовлетворенность ребенка процессом учения.

С.А. Нелюбов обосновал характеристику учащихся начальной школы по уровням сформированности субъектности [1].

На низком уровне субъектности дети младшего школьного возраста склонны действовать по стереотипу. Источником решения какой-либо учебной задачи является либо учебник, либо учитель. Все учебные задачи дети формулируют в конкретно-практические, изученные понятия применяют только в стандартных ситуациях. Мотивом учебной деятельности является желание получить хорошую оценку.

На среднем уровне субъектности дети стремятся к свободе действий. Младшие школьники способны самостоятельно поставить цель, по инструкции выполнить задание, проанализировать выполненное решение. Они с готовностью включаются в деятельность, организованную учителем, но сами не выступают её инициатором и организатором. Мотивом учебной деятельности выступает интерес к предмету.

На высоком уровне субъектности ученики осознано видят себя субъектом учебного процесса. Процесс учения осознаётся как социально значимая деятельность. Они способны самостоятельно поставить цель, спланировать свои действия, выполнить решение, критически оценить полученные результаты, определить место данного учебного задания в системе учебных упражнений. Детям младшего школьного возраста нравятся творческие и исследовательские задания. У них наблюдается высокий уровень школьной мотивации, стремление к творчеству, самоотверждению.

Также, С.А.Нелюбов выявил этапы формирования субъектности у учащихся:

- совершенствование и развитие системы свойств субъекта;
- адаптация младшего школьника в учебном процессе;
- осознание своей субъектной позиции учащимися.

НАУКА И ОБРАЗОВАНИЕ: ВЕКТОРЫ РАЗВИТИЯ

Для детей младшего школьного возраста свойственна устремленность к внешнему миру в целях накопления необходимого жизненного опыта. На этом этапе учитель выступает организатором его познавательной деятельности, проводником во внешнем мире.

Таким образом, к младшему школьному возрасту ребенок может формулировать и решать повседневные задачи, находить и использовать средства для достижения целей, принимать и формулировать собственные цели. Переход ребенка из детского сада в начальную школу создает для него новые социальные условия. Теперь он ищет решения совершенно новых для себя объективных проблем. Для развития субъектности в младшем школьном возрасте огромную роль играют способность к рефлексии, самостоятельность, ответственность, потребность в саморазвитии.

Список литературы:

1. Башкова, Т.Н. Формирование субъектности младших школьников в условиях педагогического взаимодействия : автореф. ... дис. канд. пед. наук / Т.Н. Башкова. – Москва, 2009. – С. 27.
2. Венгер, А. Л. Психологическое обследование младших школьников / А.Л. Венгер, Г.А. Цукерман. – Москва : Владос-Пресс, 2005. – С. 159.
3. Давыдов, В.В. Учебная деятельность и моделирование / В.В. Давыдов, А.У. Варданян. – Ереван : Луйс, 1981. – С. 220.
4. Нелюбов, С. А. Организационно педагогические условия формирования субъектной позиции школьника в учебной деятельности: дис. ... канд. пед. наук / С.А. Нелюбов. – Новосибирск, 2003. – С. 201.
5. Репкин, В.В. Развивающее обучение: теория и практика / В.В. Репкин, Н.В. Рёпкина. – Томск : Пеленг, 1997. – С. 288.
6. Эльконин, Д.Б. Психическое развитие в детских возрастах : Избр. Психолог. тр. / под ред. Д.И. Фельдштейна; Акад. Пед. и соц. наук, Моск. психол.-соц. ин-т. – Воронеж : МОДЭК, 1995. – С. 445.
7. Эриксон, Э. Идентичность: юность и кризис / Эрик Г. Эриксон. – Москва : Прогресс, 1996. – С. 340.

Цветкова Юлия Николаевна,
учитель-логопед,
МБОУ «СОШ №7 имени Олега Беспалова»,
г. Чебоксары

ФОРМИРОВАНИЕ КОММУНИКАТИВНОЙ КУЛЬТУРЫ У МЛАДШИХ ШКОЛЬНИКОВ

Аннотация. В статье представлены результаты экспериментального исследования, посвященного формированию коммуникативной культуры у младших школьников, раскрыты этапы работы по формированию коммуникативной культуры у младших школьников, показана результативность проведенной формирующей работы.

Ключевые слова: коммуникативное развитие младших школьников, формирование коммуникативной культуры, дети младшего школьного возраста.

В настоящее время коммуникативная культура занимает все более значительное место в исследованиях ученых. Анализ теоретических представлений показал, что термин «коммуникативная культура» можно рассматривать как междисциплинарный, поскольку его содержание трактуется в разных науках – в философии, педагогике, психологии и лингвистике. Можно констатировать, что

НАУКА И ОБРАЗОВАНИЕ: ВЕКТОРЫ РАЗВИТИЯ

коммуникативная культура является необходимой составляющей общей культуры личности и представляет собой совокупность знаний, умений и навыков, а также систему личностных и поведенческих свойств, обеспечивающих решение личностью коммуникативных задач [1].

Изучение проблемы формирования коммуникативной культуры у младших школьников стояло в центре внимания многих ученых – С. М. Джакупов, Т. Н. Мальковская, А. В. Мудрик, В. В. Чечет, А. А. Бодалев, Я. Л. Коломинский, А. Н. Леонтьев и др. Исследователи подчеркивают, что младший школьный возраст является оптимальным периодом для развития и формирования коммуникативной культуры, так как в этом возрасте изменяются содержание потребности, мотивы и средства общения. Младшие школьники стремятся расширять круг своего общения. Им характерны большое разнообразие и широкий диапазон коммуникативных действий, эмоциональная насыщенность, стремление к пониманию и сопереживанию, наличие адекватной самооценки и оценки личностных качеств партнера по общению, инициативность, расширение словарного запаса [2; 3; 4; 5].

В то же время следует признать, что формирование коммуникативной культуры у младших школьников по-прежнему остается актуальной проблемой. В связи с этим было проведено исследование, включавшее три этапа. В исследовании приняло участие 40 детей, которые были разделены на экспериментальную и контрольную группы.

На констатирующем этапе устанавливался исходный уровень сформированности коммуникативной культуры у младших школьников 7-8 лет. С этой целью использовался следующий комплекс диагностических методик: «Левая и правая сторона» (Ж. Пиаже), «Рукавички» (Г. А. Цукерман), «Кто прав?» (Г. А. Цукерман), «Узор под диктовку» (Г. А. Цукерман).

Методика «Левая и правая сторона» направлена на выявление сформированности эмоционально-оценочного компонента коммуникативной культуры, то есть способности ребенка объективно оценивать сверстника, умения оценивать коммуникативные ситуации, а также умения почувствовать настроение и состояние собеседника. Для определения уровня сформированности поведенческого компонента (умение сотрудничать, организовывать общение и ориентироваться в ситуации общения) были выбраны методики Г. А. Цукерман «Рукавичка» и «Узор под диктовку». Соответственно, методика «Кто прав?» Г. А. Цукерман направлена на выявление уровня сформированности познавательного компонента коммуникативной культуры у младших школьников (знание норм и правил поведения в коммуникации, знание о средствах общения способах общения).

По результатам констатирующего этапа исследования было выявлено, что большинство детей младшего школьного возраста имеют средний и ниже среднего уровни сформированности коммуникативной культуры. В целом были типичными негативные характеристики коммуникативной культуры наших испытуемых, а именно: неспособность договариваться, приходить к общему мнению; трудности в формулировании вопросов для получения нужной информации; неумение объяснять цель общения, свои намерения, согласовывать свои действия с действиями собеседника; неспособность учитывать желания, предпочтения другого, оценить эмоциональное состояние сверстника; недостаточно сформированное умение проявлять инициативу в оказании помощи сверстни-

кам; недостаточное знание норм и правил поведения в коммуникации, сложности в ориентации на эти нормы в конкретных ситуациях общения.

На следующем этапе была апробирована программа формирования коммуникативной культуры у младших школьников, которая включала три этапа: подготовительный, основной и заключительный.

Подготовительный этап был направлен на формирование познавательного компонента коммуникативной культуры, создание доброжелательной атмосферы, установление контакта, формирование положительной мотивации к деятельности. Основной этап был ориентирован на формирование познавательного, поведенческого и эмоционально-оценочного компонентов коммуникативной культуры, а именно: знаний о нормах и правилах поведения в коммуникации и умений их соблюдать; умения пользоваться различными средствами и способами общения; проявления и понимания эмоций других, учета их позиций; умения сотрудничать и договариваться; умения просить, принимать и оказывать помощь, благодарить; проявлений активности и инициативы в общении; умения учитывать мнение группы, уважать чужую работу и пространство; способности к сопереживанию, отзывчивости. На заключительном этапе закреплялись сформированные знания, умения и навыки.

Результаты контрольного этапа исследования, полученные после проведения формирующего этапа эксперимента, показали, что у детей экспериментальной группы произошли позитивные изменения. Так, если на констатирующем этапе у большинства детей был средний уровень сформированности коммуникативной культуры, то после формирующей работы большинство детей показало высокий уровень. У тех детей, которые перешли с низкого и среднего уровня на более высокий, произошли положительные изменения. По завершении эксперимента испытуемые имели обобщенные представления о нормах и правилах общения, знали и владели средствами общения; научились уступать друг другу, вежливо обращаться к партнеру; соотносили способы общения с задачами и ситуациями общения; проявляли инициативу в оказании помощи сверстнику в ходе их совместной деятельности и общения; ориентировались в настроениях, эмоциональных состояниях партнера, замечали их, соотносили с ситуацией общения; научились объяснять партнеру цель общения, свои намерения и координировать свои действия с действиями сверстника.

Таким образом, полученные результаты свидетельствуют об эффективности разработанной и апробированной программы формирования коммуникативной культуры у младших школьников.

Список литературы

1. Баженова, Ю. А. Становление понятия коммуникативной культуры в гуманитарных и общественных науках / Ю. А. Баженова // Вестник Челябинского государственного педагогического университета. – 2015. – № 2. – С. 33–41.
2. Каган, М. С. Мир общения: проблема межсубъектных отношений / М. С. Каган. – Москва : Политиздат, 2018. – 319 с.
3. Коломинский, Я. Л. Психология межличностных отношений в малых группах (общие и возрастные особенности) / Я. Л. Коломинский. – Минск : ТетраСистемс, 2000. – 432 с.
4. Леонтьев, А. А. Психология общения / А. А. Леонтьев. – Москва : Смысл, 2014. – 263 с.
5. Четет, В. В. Учимся общению с детьми / В. В. Четет, Р. Р. Косенюк // Пралеска. – 2013. – № 10. – С. 70–74.

Культурология

Межова Марина Вячеславовна,
канд. культурологии, доцент КемГИК,
Син Елена Александровна,
аспирантка 4 курса направления
подготовки «Культурология» КемГИК,
г. Кемерово

**ОПРЕДЕЛЯЮЩИЕ ХАРАКТЕРИСТИКИ СКАЗКИ
КАК ОБЪЕКТА КУЛЬТУРЫ**

Аннотация. Сказка как разновидность фольклорного жанра рассматривается с точки зрения культурологического анализа. Наличие одно и того же сюжета в разных сказках разных культур говорит об одной составляющей того набора ценностей, понятий, явлений, которые свойственны человеку. Имея большое влияние на формирование культурных стереотипов, на воспитание общества и формирование его понятийных аспектов принадлежности к своей культуре в пространстве фольклора, сказка играет огромную роль и силу воздействия на национальный характер и ментальность определенной культуры. В статье приводятся примеры переходящих из культуры в культуру сказочных сюжетов. Выделяются главные авторы – сказочники в разных лингвокультурах, подчеркивается их роль в формировании национального характера на примере фольклорного произведения (или их героев).

Ключевые слова: культурологический анализ, сказка, фольклорный текст, литературный жанр, национальный характер, культура, лингвокультура.

**DEFINING CHARACTERISTICS
OF FAIRY TALE AS AN OBJECT OF CULTURE**

Abstract. A fairy tale as a kind of folklore genre is considered from the point of view of cultural analysis. The presence of the same plot in different tales of different cultures tells us about one component of the set of values, concepts, phenomena that are characteristic of people. Having a great influence on the formation of cultural stereotypes, on the upbringing of society and the formation of its conceptual aspects of belonging to its culture in the space of folklore, the tale plays a huge role and force of influence on the national character and mentality of a certain culture. The article provides examples of fairy tales moving from culture to culture. The main authors are distinguished - storytellers in different linguistic cultures, their role in the formation of a national character is emphasized on the example of folklore work (or their heroes).

Key words: cultural analysis, fairy tale, folklore text, literary genre, national character, culture, linguistic culture.

Сказки являются одними из трансляторов, которые дают представление о мире, человеке, и моральных ценностях той или иной культуры, они отображают ее мировоззрение, мировосприятие и ментальность. Сказка – этот один из самых сильных жанров в фольклоре с точки зрения влияния на человека, его воспитания, формирования его ценностей, силе эстетического воздействия и его осознания своей культуры (традиций, напевов, обычаев, церемоний, обря-

дов, главных героев). Сказка «может содержать в себе разные элементы и восходить к различным фольклорным, а порою и книжным источникам» [2, с. 18]. Сказки наглядно отражают традиционное мировоззрение и косвенным образом проясняют множество тех его тонкостей, следы которых где-либо еще кроме сказок отыскать трудно. Сказки имеют много параллелей с мифами и другими древними фольклорными жанрами. Подразделяясь на разные жанры в фольклористике, было бы целесообразно разобраться в определениях самого понятия «сказка». В свою очередь, психолог и психотерапевт Т.Д. Зинкевич-Евстигнеева, создатель сказкотерапии, разделила сказки на: художественные (народные и авторские), психотерапевтические, дидактические, медитативные [2]. Это конечно же неполная классификация, но в данном случае автор отталкивается от цели сказки и применения ее в настоящее время. Подход В.Я. Проппа носит более универсальный характер: посвященные животным, волшебные, социально-бытовые, смешанного типа. Также он считает, что каждый жанр имеет разные образования с точки зрения художественной формы. Совокупность этих художественных форм может быть названа «поэтикой», соответственно целесообразно сделать вывод, что фольклорные жанры определяются специфической поэтикой. И с этой точки зрения Пропп дает первое определение сказки: «Сказка – есть рассказ, отличающийся от всех других видов повествования специфичностью своей поэтики» [3, с. 21]. Сама поэтика также отличается и по жанрам в сказках.

Так, например, народная сказка – это эпический жанр фольклора. Она отличается от других сказок тем, что ее целью является: удивить, разбудить фантазию, порадовать, научить определенным нормам морали и уяснить определенные наказания. Многие сказки пересекаются в одних и тех же сюжетах, не смотря на то, что они написаны в разных культурах, а порой и в разные эпохи.

Так, как же так получается, что сказки похожи во всем мире? По мнению британской писательницы, историка и мифографа Марины Уорнер, история возникновения сказок может представляться как некая карта, на которой можно увидеть две выдающиеся достопримечательности: «Сказки былых времен с поучениями» Шарля Перро (1697) и «Детские и бытовые сказки» братьев Гримм (1812-57). Эти коллекции стали доминирующими во всей фольклористике, послужили основой для многих сюжетов в сказках других культур.

Однако, если идти далее по карте сказок, то можно увидеть, что такие места в Италии как Венеция, Неаполь, Генуя, Сицилия, начинают становиться значительными центрами сказочного повествования. Литературные и фольклорные произведения итальянской литературы как и другие сказки отражают особенности национальной культуры, традиций и быта итальянцев. Самый ранний сборник появился в конце XIII века под названием «Новеллино». Мотивы этих же сказок использовал Дж. Боккачо в произведении «Декамерон». Одним из ярких итальянских новеллистов является Дж. Страпарола (ок. 1480 – ок. 1557). Страпарола использует новый синтез сказки и новеллы, в какой-то степени превосходящая сказки Базиле и Перро. Так, например, сюжеты сказок «Кот в сапогах», «Девушка в ларце» и «Король-свинья» позднее встретятся в сюжетах французских сказочников. Дж. Базиле, который считается выдающимся итальянским писателем-сказочником явился основоположником крестьянского фольклора. Его книга «Пентамерон» считается одним из ярких произведений европейской литературы XVII века и это первая в истории европейской литерату-

ры книга волшебных сказок (изначально она имела название «Сказка сказок»). И опять же, сюжеты его сказок были использованы французским сказочником Ш. Перро в своих сказках «Три феи», «Золушка». А также его сюжеты были использованы такими писателями как братья Гримм, Карло Гоцци, Л. Капуаны (и многими другими).

Возвращаясь к карте сказок (предложенной Мариной Уорнер), то одной из, пожалуй, самой яркой звездой на этой карте будет творчество Ганса Кристиана Андерсена, датского автора всемирно известных сказок «Гадкий утенок», «Новое платье короля», «Дюймовочка», «Стойкий оловянный солдатик», «Принцесса на горошине» и многие другие.

Также стоит отметить известного шотландского сказочника и рассказчика Вальтера Скотта. Считается, что фундамент национальной литературы находится на трех китах – это шотландские народные сказания, поэзия Роберта Бернса и произведения Вальтера Скотта.

Эта карта сказок по-прежнему содержит много неизученных уголков и много «terra incognita», и стремление изучать историю происхождения и кочевание сюжетов сказок из культуры в культуру, привлекает огромное внимание языковедов, историков, филологов, культурологов. Сказки, считающиеся детской литературой для многих периодов их истории возникновения, за последние 20 лет приобрели ряд новых направлений, видоизменили и добавили цели, изменились тематически и структурно, присоединились современные выдумки к популярным и древним легендам, мифам и сказаниям. Сказки – одна из связующих нитей между мифологическим прошлым и настоящими реалиями.

Каковы все-таки определяющие характеристики сказки? Во-первых, это краткое повествование, иногда меньше одной страницы, иногда слишком длинное, в них отложилась накопленная мудрость прошлого, по крайней мере, это главное ощущение, которое излучает сказка. Исследователи сказок различают подлинные народные сказки и литературные сказки; первые обычно анонимны и неразрешимы, последние подписаны и датированы, но история передачи рассказов показывает неразрывную и плодотворную как связь, так и некую запутанность. Перетекание сюжетов из культуры в культуру до сих пор изучается, но все тем не менее, на сцене звучит похожее, традиционное чувство древнего, устного голоса в либретто или сюжете: «Лебединое озеро» Чайковского, «Замок синей бороды» Бартока на текст пьесы Б. Балажа, «Русалка» Дворжака или постановка русского балета «Жар-птица», провозглашают свои корни в народном фольклоре (народных сказках), хотя каждое из них представляет собой отдельное уникальное произведение.

Одна из определяющих характеристик сказок также органично вытекает из подразумеваемой устной и народной традиции: сочетание и рекомбинация знакомых сюжетов и персонажей, приспособлений и образов. Они могут быть привязаны к определенной известной сказке, например, «Puss-in-Boots» (Кот в сапогах) или «Золушка», но тем не менее, сказки в целом будут узнаваемы даже тогда, когда главный герой меняет название, сам же сюжет не меняется.

Также интересным остается тот факт, что другой жанр литературы, например рассказ, может также вбирать в свою основу элементы сказочного характера. Авторы вновь придуманных историй, такие как Чарльз Диккенс и Чарльз Кингсли, Джордж Элиот, Ю. Несбё, и Дж.Р. Толкин, не пишут сказки как таковые, но они перенимают и трансформируют узнаваемые элементы: летающие

НАУКА И ОБРАЗОВАНИЕ: ВЕКТОРЫ РАЗВИТИЯ

ковры, волшебные кольца, животные, которые говорят, сказочные условности. Все это добавляет удовольствие читателям прямым обращением к общему знанию фэнтезийного кода.

Следующую характеристику сказок можно определить как – языковой размах сказки: она состоит прежде всего из актов воображения, передающихся на символическом эсперанто. Его строительные блоки включают определенные типы персонажей (мачехи и принцессы, эльфы и великаны) и некоторые повторяющиеся мотивы (ключи, яблоки, зеркала, кольца и жабы). Символика оживает и передает смысл через образы сильных контрастов и ощущений, вызывая простые, чувственные явления, которые блестят и сверкают, пронзают и текут. Этими средствами они влияют на читателя или слушателя на висцеральной глубине (стекло и леса, золото и серебро, алмазы и рубины, тернии и ножи, колодцы и туннели).

Также приостановка естественных физических законов производит магическое состояние реальности во всей этой форме повествования, что приводит к удивлению, изумлению. Сверхъестественное ощущение и удовольствие от чудес переплетаются в характере сказок – эта взаимосвязь представляет еще одну определяющую характеристику. Чудеса формируют сюжеты, которые обещают всевозможные богатства; сказки обычно дают надежду на освобождение от нищеты, жестокого обращения и подчинения. Счастливый конец – один из их главных маркеров данной характеристики. Сказки, где происходит волшебное перемещение с воображаемой территории в другое место, где есть другие возможности; герой или героиня или иногда оба вместе сталкиваются с испытаниями, злыми героями и бедами, что имеет некоторое сходство с обычными условиями существования человека, а перемещаясь в другое место – происходят чудеса, обыденность уходит, проблемы решаются и желания исполняются.

Следующей определяющей характеристикой данного жанра может быть названа такая характеристика как «счастливый конец»: сказки выражают надежды. Герои, которые творят чудеса надежды в историях, варьируются от места к месту, так как они поднимаются из местных систем верований, которые принадлежат к традиции той или иной культуры. Традиция может содержать мнимые элементы, но также и следы истории культуры: феи и гоблины с одной стороны, хитрые старые карги и мачехи – с другой, бабы-яги и змеи-горынычи и etc. История сама по себе часто является воображаемой историей: король Артур вдохновлял романсы, которые в свою очередь несут в себя сказочные мотивы и сюжетные приспособления – волшебные предметы (мечи, зеркала, чашки), испытания и загадки, опасности от монстров и лесов, путешествия мечты, ощущение другого мира рядом. Сказки вызывают всевозможное насилие, несправедливость и непоследовательность, но только для того, чтобы заявить об этом. Но и есть сказки, которые заканчиваются плохо, как «Красная Шапочка» по Шарлю Перро. Но это абберрация, как показывают несметные популярные вариации, в которых молодая девушка выгоняет волка или даже убивает его сама. Наиболее часто рассказываемая версия вводит героя, так, например, Братья Гримм привели в сюжет этой сказки отца Красной шапочки.

На вопрос о происхождении и развитии бродячих сюжетов до сих пор нет однозначного ответа. Существует несколько научных мнений и школ, объясняющих это удивительное явление в фольклоре. Одни утверждают, что существует первооснова сказки, появившаяся в какой-то одной стране. А варианты

этой сказки – это всего лишь заимствования. Другие уверяют, что совпадения в сюжетах фольклорных произведений объясняются сохранением в них общего достояния «родственных» народов. Но при этом наличие и у «неродственных» народов многих вариантов одного и того же сюжета исследователями не объясняется. Еще одна группа исследователей (к ним принадлежат и наши отечественные учёные) говорят о совпадении сюжетов в результате народного творчества, развившегося в похожих политических, социально-экономических и культурно-бытовых условиях каждой отдельной страны. Все это позволяет сделать вывод, что, не смотря на то, что сказки пишутся по своим законам, присущие той или иной культуре, все они имеют одни цели и направлены на определенное влияние на человека.

Таким образом, сказки представляют большой интерес с точки зрения изучения национально-культурной специфики и культурной принадлежности художественного текста к той или иной лингвокультуре. Представляется возможным сделать вывод о том, что необходима адекватная адаптация и интерпретация сказки для реципиента другой лингвокультуры, чтобы правильно понять заложенную информацию о том или ином народе, его культуре и ценностях.

Список литературы

1. Гай Д. Сквозь зеркало языка: почему на других языках мир выглядит иначе – М.: Издательство АСТ, 2016. – 382 с.
2. Ермаков С. Э. Скрытое бытие русских сказок. – М.: Вече, 2019. – 288 с.
3. Пропп В. Я. Русская сказка. – М.: Издательство «Лабиринт», 2011. – 384 с.

Социологические науки

Цымбал Лариса Георгиевна,

*ст. преподаватель кафедры Государственного и муниципального управления,
НИ «Томский государственный университет»,
г. Томск, Россия*

УЧАСТИЕ НАСЕЛЕНИЯ В РЕАЛИЗАЦИИ НАЦИОНАЛЬНЫХ ПРОЕКТОВ

Аннотация. Одна из основных идей Национальных проектов - граждане должны стать активными участниками осуществления мероприятий Национальных проектов. Прошёл год, который позволяет подвести некоторые промежуточные итоги, и проанализировать вовлеченность населения в процесс планируемых преобразований.

Ключевые слова: национальные проекты, вовлечённость населения, социологическое исследование.

Одной из наиболее важных задач государственной политики на данном этапе развития Российской Федерации является повышение качества жизни россиян. А для этого необходимы административные усилия и финансовые меры, направленные на изменение качественных и количественных показателей развития страны. Последние 15 лет в государственном управлении всё чаще используют проектные подходы для достижения поставленных результатов, поэтому неслучайно в ещё в 2005 году правительством были определены приоритетные направления национальных проектов: здравоохранение, образование,

НАУКА И ОБРАЗОВАНИЕ: ВЕКТОРЫ РАЗВИТИЯ

доступное жильё и развитие АПК. Выполнение национальных проектов по мнению органов власти должны были улучшить демографическую ситуацию, добиться реального экономического роста, а значит, повлиять на улучшение качества жизни людей. Итоги реализации этих проектов, в большинстве своём, не были достигнуты в том объёме, в котором были построены прогнозы, поэтому закономерным было создание в 2019 году пула из 12 новых национальных проектов, которые направлены на более широкий круг задач и сфер преобразований в обществе [1]. «Новые» национальные проекты также отличаются более конкретным и развернутым целеполаганием, четко сформированной системой управления проектами и контроля за их фактическим исполнением, а также и большим вниманием к вопросам ресурсной обеспеченности данных проектов и эффективности используемых на эти цели средств [2].

Важно понимать, что основные события и мероприятия реализации национальных проектов будут происходить на местах. Именно через вовлечение граждан в процесс реализации национальных проектов и обеспечивается содействие развитию гражданского общества, заинтересованность общества в ускорении развития (модернизации) всех сфер его жизнедеятельности.

Автором статьи было проведено исследование, целью которого являлось изучение уровня осведомлённости и вовлечённости граждан (жителей города Томска) в реализацию Национальных проектов. В ходе интернет - анкетирования было опрошено 300 респондентов разных половозрастных групп, из них: мужчин - 33%, женщин – 67%. Респондентов от 36 до 45 лет - 36%, от 46 до 55 лет - 30%, от 26 до 35 лет – 18%, от 18 до 25 лет - 9%, 56 лет старше – 7%. Можно отметить, что большинство респондентов были социально активного возраста от 26 до 45 лет. Именно эта категория граждан может быть активным участником преобразований, происходящих в стране. У них уже сформировались ценности, накопился профессиональный опыт, и есть понимание необходимости изменений. По роду деятельности - это, преимущественно, служащие, предприниматели, рабочие.

Ответы томичей были следующими: 59% респондентов знают, что в 2019 году в нашей стране были определены и начали свою реализацию Национальные проекты, 41% - не знают о существовании данных проектов. Только 11% ответивших правильно указали, что до 2024 года определено, и должно быть реализовано 12 Национальных проектов. Так же 11% томичей считают, что существует три главных Национальных проекта по самым актуальным сферам жизнедеятельности общества: здравоохранение, образование, доступная среда. Не знают о количестве Национальных проектов 23% респондентов, а остальные ответившие (55%) называли совершенно разные цифры, которые являются скорее случайными, чем достоверными.

Наиболее известными направлениями реализации проектов, с точки зрения респондентов, являются: здравоохранение (про проекты в данном направлении знают 79% ответивших), образование – 71%, демография – 70%. Наименьшую известность имеет направление «Расширение магистральной инфраструктуры» - 12% .

Можно предположить, что известность направлений реализации Национальных проектов связана с наиболее актуальными потребностями развития общества. Именно поэтому значительное большинство респондентов и назвали

НАУКА И ОБРАЗОВАНИЕ: ВЕКТОРЫ РАЗВИТИЯ

здравоохранение, образование и демографию, как основные проекты для последующих изменений.

Важным является тот факт, что 56% ответивших считают, что Национальные проекты «скорее всего что-то изменят к лучшему» (45%) и «да, однозначно изменят жизнь к лучшему» (8%). 47% опрошенных считают, что «скорее всего положительные изменения о реализации Национальных проектов будут минимальными» и «нет, не смогут изменить жизнь к лучшему», 4% - затруднились с ответом. Таким образом, чуть больше половины респондентов (45% и 8%) всё-таки видят положительный эффект в ожидающих реализацию нацпроектах.

Однако, почти 77% ответивших не получают информацию об осуществлении мероприятий Национальных проектов, что, естественно сказывается и на уровне осведомлённости, и на отношении граждан к мероприятиям в рамках Национальных проектов. 24% ответивших, которые получают информацию о Национальных проектах, основным источником информации называли «новости в интернете» (43%). Таким образом, у респондентов имеется только новостная информация относительно реализации Национальных проектов, и в минимальном количестве содержательная информация. Созданный для аккумуляции всей информации по национальным проектам портал «Нацпроекты глазами людей» пока не реализует вою функцию, и значит, у граждан пока нет достоверного и полноценного источника информации относительно производимых в рамках национальных проектов мероприятий. И как следствие половина опрошенных респондентов (53%) ничего не знают об осуществлении Национальных проектов, или знают о них «крайне мало». Оставшиеся 47% очень приблизительно информированы о содержании проектных мероприятий. Около 70% ответивших респондентов не принимают участие в реализации Национальных проектов, около 10% имеют активную гражданскую позицию и принимают участие в различных мероприятиях, и, возможно, как они считают, эти мероприятия могут иметь отношение к реализации нацпроектов, около 6% ответивших ответили, что однозначно принимают участие в реализации Национальных проектов, 11% - затруднились с ответом, а 3% назвали другие варианты ответов: «Я честный человек. Мне не дают распиливать бюджет», «Я бы с удовольствием принимала участие, если бы это афишировалось», «Никто не предлагает».

По результатам проведённого исследования, очевидно, что значительная часть жителей города Томска не знает о реализации в городе, и в стране в целом 12 Национальных проектов. Связано это, прежде всего, с отсутствием информированности и вовлечённости граждан в процесс совместного с властью осуществления преобразований. Причём респонденты, которые имеют информацию о нацпроектах, готовы принимать участие в их осуществлении.

Список литературы

1. Изгияева М.Д. Государственное управление приоритетными национальными проектами // Вестник российского экономического университета им. Г.В. Плеханова. – 2017. – №1 (17).
2. Османова З.О. Цели и задачи информатизации общества в рамках приоритетных национальных проектов в Российской Федерации // Теория и практика экономики предпринимательства. – Труды XVII Всероссийской с международным участием научно-практической конференции. – 2019.

Международная
научно-практическая конференция

**«НАУКА И ОБРАЗОВАНИЕ:
ВЕКТОРЫ РАЗВИТИЯ»**

Главный редактор – М.П. Нечаев
Ответственный редактор – Т.Г. Николаева

Учредитель и издатель:

Негосударственное образовательное
учреждение дополнительного про-
фессионального образования
«Экспертно-методический центр»
Заказ № 266
Тираж 1000 экз.
Свободная цена
Формат 60x84/16
Усл.печ.л. 11,12
Дата выхода в свет: 29.12.2020

**Адрес учредителя, издателя и
редакции:**

428003, Чувашская Республика –
Чувашия, г. Чебоксары,
ул. К. Маркса, д. 52/2, офис 443
Телефон: 8(8352) 64-03-07
E-mail: articulus-info@mail.ru
www.emc21.ru
Адрес типографии: 428003,
г. Чебоксары, ул. К. Маркса, дом 52.