

Материалы Всероссийской  
научно-практической конференции

# Актуальные направления современной науки, образования и технологий



**Негосударственное образовательное частное учреждение  
дополнительного профессионального образования  
«Экспертно-методический центр»**

**АКТУАЛЬНЫЕ НАПРАВЛЕНИЯ  
СОВРЕМЕННОЙ НАУКИ,  
ОБРАЗОВАНИЯ И ТЕХНОЛОГИЙ**

Материалы Всероссийской  
научно-практической конференции

**23.04.2020 г.**

Чебоксары  
Негосударственное образовательное частное учреждение  
дополнительного профессионального образования  
«Экспертно-методический центр»

2020

УДК 001(082)  
ББК 94.3  
А 43

**ISBN 978-5-6044008-7-6**

Сборник материалов Всероссийской научно-практической конференции «Актуальные направления современной науки, образования и технологий» посвящен распространению актуального опыта в науке и образовании, заслуживающего самого пристального внимания научной общественности и педагогического сообщества.

Материалы сборника предназначены для всех категорий работников образовательных организаций, а также научных сотрудников, докторантов, аспирантов, соискателей, студентов педагогических вузов и всех, интересующихся научными и педагогическими исследованиями.

Сборник подготовлен по материалам, предоставленным в электронном виде, и сохраняет авторскую редакцию.

Главный редактор  
Редакционная коллегия

**Нечаев Михаил Петрович**, д.п.н., профессор, академик МАНПО

**Великая Наталья Николаевна** – доктор исторических наук, профессор кафедры всеобщей и отечественной истории ФГБОУ ВО «Армавирский государственный педагогический университет» (г. Армавир)

**Владимирова Ольга Николаевна** – доктор экономических наук по направлению «Управление инновациями», кандидат экономических наук по специальности «Финансы и кредит», профессор Сибирского федерального университета (г. Красноярск)

**Галета Сергей Георгиевич** – заслуженный художник РФ, член Творческого союза художников России, профессор кафедры «Дизайн и инженерная графика» АСИ ТГУ (г.о. Тольятти, Самарская область)

**Гулиев Игбал Адиль оглы** – кандидат экономических наук, руководитель Центра стратегических исследований и геополитики в области энергетики МИ-ЭП МГИМО МИД России (г. Москва)

**Зак Анатолий Залманович** – доктор психологических наук, профессор, Психологический институт РАО (г. Москва)

**Зорина Елена Евгеньевна** – кандидат педагогических наук, доцент кафедры «Иностранные языки» Санкт-Петербургского филиала ФГБОУ ВПО «Финансовый университет при Правительстве Российской Федерации» (г. Санкт-Петербург)

**Иванов Владимир Николаевич** – кандидат технических наук, доцент, ведущий инженер по внедрению новой техники и технологии, филиал РТПС «РТПЦ Чувашской Республики» (г. Чебоксары)

**Петров Владислав Олегович** – доцент ВАК кафедры теории и истории музыки Астраханской государственной консерватории, руководитель Астраханского филиала Межрегиональной российской общественной организации «Гильдия музыковедов», заслуженный работник науки и образования, член-корреспондент Российской Академии Естествознания, член Института научного рецензирования Академической издательской группы «Nota Bene» (г. Астрахань)

**Ярутова Алла Николаевна** – ответственный редактор, генеральный директор Негосударственного образовательного учреждения дополнительного профессионального образования «Экспертно-методический центр» (г. Чебоксары)

Адрес: 428003, Чувашская Республика, г. Чебоксары, ул. К. Маркса, 52/2, офис 443. Негосударственное образовательное учреждение дополнительного профессионального образования «Экспертно-методический центр»

тел.: 8 (8352) 64-03-07

e-mail: [articulus-info@mail.ru](mailto:articulus-info@mail.ru) | [www.emc21.ru](http://www.emc21.ru)

Авторские права защищены. Использование материалов в коммерческих целях влечёт ответственность в соответствии с Российским законодательством

© Негосударственное образовательное учреждение дополнительного профессионального образования «Экспертно-методический центр»

© Коллектив авторов, 2020

**Актуальные направления современной науки,  
образования и технологий**

**СОДЕРЖАНИЕ**

**Биологические науки**

<b>Клочев В.А., Евдокимова В.П.</b> ИССЛЕДОВАНИЕ ФИТОТОКСИЧНОСТИ ПОЧВ АРКТИКИ.....	7
<b>Тунгрикова В.В., Худоногова Е.Г., Половинкина С.В.</b> ВЛИЯНИЕ ВОЗРАСТА НА БИОЛОГИЧЕСКУЮ ПРОДУКТИВНОСТЬ SYMPHYTUM CAUCASICUM VIEB. В УСЛОВИЯХ ПРЕДБАЙКАЛЬЯ.....	14

**Технические науки**

<b>Петров К.С., Гондусова А.М., Еськов В.С., Батора А.А.</b> ОСВОЕНИЕ ПОДЗЕМНОГО ПРОСТРАНСТВА, ЕГО ЗНАЧЕНИЕ И ПРЕИМУЩЕСТВА.....	21
<b>Новоселова И.В., Гондусова А.М., Корниенко Э.Г., Асланиди М.Х.</b> ПРОВЕДЕНИЕ СТРОИТЕЛЬНО-ТЕХНИЧЕСКОЙ ЭКСПЕРТИЗЫ ОБЪЕКТОВ КУЛЬТУРНОГО НАСЛЕДИЯ.....	27
<b>Петров К.С., Кириленко Т.Д., Еськов В.С., Лебедев П.П.</b> РЕЗУЛЬТАТЫ ОТМЕНЫ ДОГОВОРА ДОЛЕВОГО УЧАСТИЯ В СТРОИТЕЛЬСТВЕ.....	32
<b>Петров К.С., Попов Е.П., Чочиев Т.С., Аль-Хассаки Д.Х.Х.</b> УСЛОВИЯ СОЗДАНИЯ «ЗЕЛЕННЫХ» КРЫШ И ИХ ОСОБЕННОСТИ.....	39
<b>Стерхова Т.Н.</b> ЭНЕРГОСБЕРЕГАЮЩИЕ СИСТЕМЫ ОСВЕЩЕНИЯ ДЛЯ ПРОИЗВОДСТВЕННЫХ ЗДАНИЙ.....	43
<b>Тарановская Е.А., Дергунов С.А., Махина Д.С.</b> ИСПОЛЬЗОВАНИЕ НАНОМАТЕРИАЛОВ ПРИ СТРОИТЕЛЬСТВЕ В РЕГИОНАХ КРАЙНЕГО СЕВЕРА РОССИИ.....	46

**Сельскохозяйственные науки**

<b>Михляева А.А., Хохлова П.Г., Худоногова Е.Г.</b> ЛАБОРАТОРНАЯ ВСХОЖЕСТЬ СЕМЯН <i>Hedysarum alpinum</i> L.....	51
---	----

**Исторические науки**

<b>Караханян Т.Н.</b> КУЛЬТОВАЯ ОБРЯДОВОСТЬ «ДЕРЕВЕНСКИХ СВЯТЫНЬ».....	56
<b>Соловьева В.В.</b> РЕСТАВРАЦИЯ КНИГИ КАК ПРЕДМЕТА МАТЕРИАЛЬНОЙ КУЛЬТУРЫ.....	60
<b>Чуприна А.О.</b> РЕСТАВРАЦИЯ ИЗДАНИЙ ИЗ ФОНДОВ РОССИЙСКОЙ ГОСУДАРСТВЕННОЙ БИБЛИОТЕКИ (НА ПРИМЕРЕ КНИГИ «ЗРЕЛИЩЕ ПРИРОДЫ И ХУДОЖЕСТВ» 1784-1790 гг.).....	64

**Экономические науки**

<b>Баширов Р.Н.</b> ФИНАНСОВАЯ СТРАТЕГИЯ УПРАВЛЕНИЯ ПРЕДПРИЯТИЕМ.....	69
--	----

**Актуальные направления современной науки,  
образования и технологий**

<b>Баширов Р.Н.</b> ФИНАНСОВОЕ ПЛАНИРОВАНИЕ БИЗНЕСА КАК СОСТАВЛЯЮЩАЯ ПРОЦЕССА УПРАВЛЕНИЯ.....	73
<b>Бекбергенева Д.Е.</b> ЭТАПЫ ПРОЦЕССА ЦИФРОВИЗАЦИИ ПРЕДПРИЯТИЯ.....	76
<b>Бреусова Е.А., Колесниченко М.И.</b> ФОРМИРОВАНИЕ И РАЗВИТИЕ ИНТЕЛЛЕКТУАЛЬНОГО ПОТЕНЦИАЛА В КОММЕРЧЕСКИХ ОРГАНИЗАЦИЯХ.....	82
<b>Занин Е.В.</b> МАРКЕТИНГ КАК ВАЖНЕЙШИЙ ИНСТРУМЕНТ В РАБОТЕ КОНЦЕРТНЫХ ОРГАНИЗАЦИЙ.....	87
<b>Занин Е.В.</b> ВЛИЯНИЕ МУЗЫКАЛЬНОЙ ИНДУСТРИИ НА МАРКЕТИНГ В СФЕРЕ БАНКИНГА.....	91
<b>Занин Е.В.</b> ПРОЕКТИРОВАНИЕ ОБРАЗОВАТЕЛЬНЫХ УСЛУГ В МУЗЫКАЛЬНЫХ УЧРЕЖДЕНИЯХ.....	95
<b>Конфиндратов М.О., Хамраш Фархад Л.С., Войтенко А.Ю., Муратханов Э.В.</b> БЛАГОУСТРОЙСТВО ТЕРРИТОРИИ И КАЧЕСТВО ГОРОДСКОЙ СРЕДЫ.....	99
<b>Котова П.Ю.</b> ПРОБЛЕМЫ ДИСТАНЦИОННОГО ОБУЧЕНИЯ В РОССИИ В УСЛОВИЯХ СТАНОВЛЕНИЯ ЦИФРОВОЙ ЭКОНОМИКИ.....	103
<b>Лужнова Н.В.</b> СТРАТЕГИИ ИСПОЛЬЗОВАНИЯ СОЦИАЛЬНЫХ СЕТЕЙ В ИНТЕРНЕТ-МАРКЕТИНГЕ.....	109
<b>Новоселова И.В., Кириленко Т.Д., Яковлев А.С., Олейник Д.С.</b> ТЕОРЕТИЧЕСКИЕ АСПЕКТЫ ДЕВЕЛОПМЕНТА НЕДВИЖИМОСТИ....	116
<b>Черныш В.А.</b> ИСТОРИЯ СТАНОВЛЕНИЯ И СТРУКТУРА МСЧ РОССИИ.....	120
<b>Штайнер В.Ю., Новоселова И.В., Гарькавский А.А.</b> ИНВЕСТИЦИОННО-СТРОИТЕЛЬНЫЙ ИНЖИНИРИНГ В РОССИИ.....	127
<b>Юрчик Л.А.</b> ФОРМИРОВАНИЕ В РОССИИ ИНСТИТУТА УПРАВЛЕНЧЕСКОГО УЧЁТА И ЕГО ВОЗМОЖНОСТИ.....	131
<b>Филологические науки</b>	
<b>Потехина И.В.</b> РАЗНОВОЗРАСТНОЙ ПРОЕКТ КАК ПРОДУКТИВНАЯ ФОРМА ОРГАНИЗАЦИИ УЧЕБНОЙ ДЕЯТЕЛЬНОСТИ И ФОРМИРОВАНИЯ СОЦИАЛЬНЫХ КОМПЕТЕНЦИЙ УЧАЩИХСЯ.....	139
<b>Прокопьева Н.Н.</b> ПРОБЛЕМА МОТИВИРОВАННОСТИ НЕМЕЦКОЯЗЫЧНЫХ ФРАЗЕОЛОГИЗМОВ СО ЗНАЧЕНИЕМ РЕЧЕВЫХ ДЕЙСТВИЙ.....	146

**Актуальные направления современной науки,  
образования и технологий**

**Савицкая Е.В.**

ЗАВИСИМОСТЬ ВЫРАЖЕНИЯ ПОЛА / ГЕНДЕРА ОТ СТРОЯ ЯЗЫКА 151

**Юридические науки**

**Беглярова А.Л., Бешукова Ф.К., Ларина О.В.**

ЛИНГВИСТИКА В ЮРИСПРУДЕНЦИИ: СВЯЗЬ ЯЗЫКА И ЗАКОНА,  
ТРУДНОСТИ ПЕРЕВОДА ЮРИДИЧЕСКИХ ТЕКСТОВ..... 160

**Быкова В.В., Пак М.В.**

ПРОБЛЕМЫ, ВОЗНИКАЮЩИЕ ПРИ ЗАМЕЩЕНИИ ВАКАНТНОЙ  
ДОЛЖНОСТИ СЕКРЕТАРЯ СУДЕБНОГО ЗАСЕДАНИЯ  
НА ГОСУДАРСТВЕННОЙ ГРАЖДАНСКОЙ СЛУЖБЕ РФ..... 167

**Машекуашева М.Х., Кочесокова З.Х.**

НЕКОТОРЫЕ АСПЕКТЫ ДОСТИЖЕНИЯ БЕЗОПАСНОГО  
СОСТОЯНИЯ РЕЛИГИОЗНОЙ СРЕДЫ КАК ФАКТОРА  
ПРЕДУПРЕЖДЕНИЯ И НЕЙТРАЛИЗАЦИИ УГРОЗ..... 171

**Узденов Р.А.**

ПОНЯТИЕ И ЗНАЧЕНИЕ ОБЩЕСТВЕННЫХ СВЯЗЕЙ В ОВД..... 175

**Педагогические науки**

**Агапова Е.Г.**

ТАЙМ-МЕНЕДЖМЕНТ В ОБРАЗОВАНИИ..... 179

**Арсаланова Р.А., Жулидова Ю.В.**

ОНЛАЙН КУРС В ОБРАЗОВАТЕЛЬНОЙ СРЕДЕ STERİK  
ДЛЯ ИЗУЧЕНИЯ МАТЕМАТИЧЕСКОГО РАЗДЕЛА  
«ПОСТРОЕНИЕ ГРАФИКОВ ФУНКЦИЙ В ШКОЛЬНОМ КУРСЕ»..... 184

**Берман Н.Д.**

ЦИФРОВЫЕ НАВЫКИ ПРЕПОДАВАТЕЛЕЙ И СТУДЕНТОВ  
ДЛЯ ОБУЧЕНИЯ В ЦИФРОВОЙ СРЕДЕ..... 190

**Карпова И.В.**

АКМЕОЛОГИЧЕСКИЙ ПОДХОД В СИСТЕМЕ ПОВЫШЕНИЯ  
КВАЛИФИКАЦИИ ПЕДАГОГИЧЕСКИХ КАДРОВ..... 195

**Киримова Т.Ю.**

ПРИМЕНЕНИЕ ИНТЕРАКТИВНЫХ ОБРАЗОВАТЕЛЬНЫХ  
ТЕХНОЛОГИЙ В СИСТЕМЕ ДОПОЛНИТЕЛЬНОГО ОБРАЗОВАНИЯ  
КАК СРЕДСТВА АКТИВИЗАЦИИ ОБРАЗНОГО МЫШЛЕНИЯ  
УЧАЩИХСЯ НА ЗАНЯТИЯХ ПО КОМПОЗИЦИИ..... 201

**Ледовских И.А.**

ЭЛЕМЕНТЫ ИСКУССТВЕННОГО ИНТЕЛЛЕКТА  
В УЧЕБНОМ ПРОЦЕССЕ ШКОЛЬНОГО ОБРАЗОВАНИЯ..... 210

**Лелюшкина К.С., Игнатикова М.А.**

К ВОПРОСУ О РЕАЛИЗАЦИИ ИГРОВЫХ ТЕХНОЛОГИЙ  
В ОБУЧЕНИИ ИНОЯЗЫЧНОМУ ОБЩЕНИЮ..... 216

**Новикова Н.А.**

ИНОСТРАННЫЙ ЯЗЫК КАК ИНСТРУМЕНТ ФОРМИРОВАНИЯ  
«ГИБКИХ НАВЫКОВ» У СТУДЕНТОВ РОССИЙСКОГО ВУЗА..... 220

**Позднякова Т.А.**

САМООБРАЗОВАТЕЛЬНАЯ КОМПЕТЕНЦИЯ: СОЗНАТЕЛЬНЫЙ  
ВЫБОР СУБЪЕКТА ОБРАЗОВАНИЯ ЛИБО НЕОБХОДИМОСТЬ,  
ПРОДИКТОВАННАЯ СОВРЕМЕННЫМИ УСЛОВИЯМИ ОБУЧЕНИЯ..... 232

## Актуальные направления современной науки, образования и технологий

<b>Позднякова Т.А.</b> САМООБРАЗОВАТЕЛЬНАЯ КОМПЕТЕНЦИЯ СУБЪЕКТА В УСЛОВИЯХ РЕАЛИЗАЦИИ ПРОЦЕССА САМООБРАЗОВАНИЯ	238
<b>Таранович М.В.</b> АКТУАЛЬНОСТЬ ФОРМИРОВАНИЯ ИНЖЕНЕРНО- ТЕХНОЛОГИЧЕСКОЙ КУЛЬТУРЫ И ГРАМОТНОСТИ ШКОЛЬНИКОВ....	243
<b>Тимошенко Т.А.</b> ИНТЕРАКТИВНЫЕ МЕТОДЫ ИЗУЧЕНИЯ ГЕОМЕТРИИ В ВУЗЕ.....	251
<b>Шатунова О.В.</b> STEM- И STEAM-ОБРАЗОВАНИЕ: ОТ ТЕХНОЛОГИИ К ИСКУССТВУ.....	259
<b>Шестаков М.М., Ржавин Д.С.</b> СТЕПЕНЬ РАЗВИТИЯ ФИЗИЧЕСКИХ КАЧЕСТВ У ЮНЫХ ФУТБОЛИСТОВ РАЗНОВОЗРАСТНЫХ ГРУПП ШКОЛЬНЫХ СПОРТИВНЫХ СЕКЦИЙ.....	264
<b>Психологические науки</b>	
<b>Аюпова С.Л.</b> ДИАГНОСТИКА ЭМОЦИОНАЛЬНОГО СОСТОЯНИЯ ВОСПИТАТЕЛЕЙ ДЕТСКОГО САДА: ЗНАЧЕНИЕ И ПРИМЕНЯЕМЫЕ МЕТОДИКИ.....	270
<b>Берман Н.Д.</b> РОЛЬ ЭМОЦИЙ В ОБУЧЕНИИ.....	277
<b>Социологические науки</b>	
<b>Лисина О.В.</b> СПЕЦИФИКА РАЗВИТИЯ МАЛОГО МОЛОДЕЖНОГО ПРЕДПРИНИМАТЕЛЬСТВА В РЕСПУБЛИКЕ ТАТАРСТАН В УСЛОВИЯХ ПАНДЕМИИ.....	283
<b>Политические науки</b>	
<b>Константинова А.А.</b> ОБРАЗОВАТЕЛЬНЫЕ ОБМЕННЫЕ ПРОГРАММЫ В ПУБЛИЧНОЙ ДИПЛОМАТИИ.....	294



**Актуальные направления современной науки,  
образования и технологий**

**Биологические науки**

**Ключев Владимир Александрович,**

студент магистратуры САФУ,

**Евдокимова Валентина Петровна,**

к.х.н, доцент кафедры химии и химической экологии  
высшей школы естественных наук и технологий САФУ,  
г. Архангельск

**ИССЛЕДОВАНИЕ ФИТОТОКСИЧНОСТИ ПОЧВ АРКТИКИ**

**Аннотация.** В данной статье была исследована фитотоксичность почв Арктики – способность почв оказывать угнетающее действие на растение. Исследование проводилось на базе образцов почв, взятых на Арктических территориях за период 2012-2015 гг. Результаты исследования были получены в рамках эксперимента с использованием метода проростков семян овса.

Был проведен сравнительный анализ уровня загрязнения почв по степени фитотоксичности (токсичность, норма, стимуляция).

Актуальность данного исследования заключается в выявлении эффективности показателя фитотоксичности как системообразующего при мониторинге загрязненных почв.

**Ключевые слова:** фитотоксичность, индекс токсичности, почва, стимуляция, норма, токсичность, корень, колеоптиль.

Почвы районов Арктики и Субарктики формируются в суровых климатических условиях арктической зоны полярной области и характеризуются слабым развитием почвенного процесса, неразвитостью почвенного профиля. Арктическая зона включает в себя северные острова Ледовитого океана и северную оконечность полуострова Таймыр. Почвооб-



## **Актуальные направления современной науки, образования и технологий**

разующими породами являются главным образом продукты ледникового происхождения [6]. Почвы отличаются следующими морфологическими особенностями: наличием торфяной подстилки и четко выраженного глеевого горизонта; малой мощностью почвенного профиля и слабой его дифференциацией; деформацией почвенного профиля, которая вызвана перемещением насыщенных влагой почвогрунтов при оттаивании и замерзании. Большое влияние на формирование арктических почв оказывают многолетняя мерзлота, оттаивающая в летний период на небольшую глубину (30-50 см), и связанные с ней мерзлотные процессы [5].

Для оценки экологического состояния почв часто используется такой показатель, как фитотоксичность — это способность почв оказывать угнетающее действие на растения, приводящее к нарушению физиологических процессов, ухудшению качества растительной продукции и снижению ее выхода [3]. Определение этого показателя необходимо при мониторинге загрязненных почв.

### **Объекты и методы**

Объектами исследования послужили образцы почв, привезенные из научно-исследовательских экспедиций «Арктический плавучий университет» (2012-2015 гг.), организованных Северным (Арктическим) федеральным университетом имени М.В. Ломоносова совместно с ФГБУ «Северное УГМС», «Арктическим Антарктическим научно-исследовательским институтом», «Государственным океанографическим институтом», Институтом экологических проблем Севера УрО РАН при финансовой поддержке Русского географического общества. Экспедиции проходили на НИС «Профессор Молчанов» с целью изучения экологического состояния арктических территорий. Всего за период 2012-2015 гг. прошло шесть научно-исследовательских экспедиций.

## Актуальные направления современной науки, образования и технологий

Для проверки на фитотоксичность были использованы почвы верхнего горизонта с 15 пробных площадей. Почвы отбирались и готовились согласно стандартной методике по ГОСТ 17.4.4.02-84 [4].

На рисунке 1 обозначены места отбора почвенных образцов, а их описание представлено в таблице 1.



Рис. 1. Места отбора проб

Таблица 1

### Описание пробных площадей

Территория	Наименование пробных площадей	Местоположение	
		широта	долгота
Архипелаг Земля Франц-Иосифа	1. Остров Хейса	80.594204	57.701800
	2. Остров Чампа	80.696286	56.271592
	3. Бухта Тихая	80.351726	52.846342
	4. Остров Гукера	80.270403	53.047916
Архипелаг Шпицберген	5. Поселок Баренцбург	76.985730	68.564695
Архипелаг Новая Земля	6. Мыс Желания	76.985730	68.564695
	7. Русская Гавань	76.190098	62.592642
	8. Поселок Малые	72.374378	52.718378

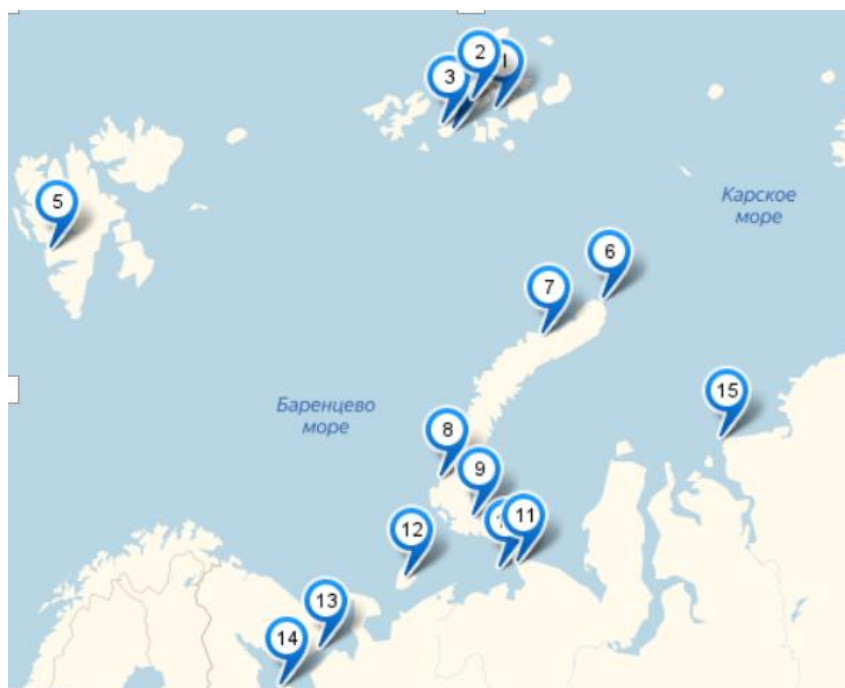
**Актуальные направления современной науки,  
образования и технологий**

	Кармакулы		
	9. Новая Земля	71.148278	55.742017
Прибрежные террито- рии и острова	10. Остров Колгуев	69.466068	58.531295
	11. Остров Матвеев	69.604279	60.209241
	12. Мыс Белый Нос	69.107780	49.119368
	13. Остров Сосновец	66.489745	40.682831
	14. Поселок Летняя золотица	64.951302	36.831250
	15. Диксон	73.498988	80.310038

Для эксперимента был выбран метод проростков. Отработка методики и последующие эксперименты проводились в лаборатории биогеохимических исследований САФУ.

В качестве тест-объекта были выбраны семена овса. Субстратом для исследования послужили водные вытяжки почв при длительности экстракции 1 час. В чашки Петри помещали по 25 семян тест-культуры между слоями фильтровальной бумаги, которую смачивали почвенной вытяжкой. Чашки Петри помещали в термостат на 3 суток, где поддерживалась температура 25°C. В качестве контроля была взята дистиллированная вода [2]. В ходе опыта фиксировались энергия прорастания семян и биометрические показатели проростков: длина корня и длина coleoptilya. Все исследования проводились в трех повторностях, было обработано около 2 тыс. тест-объектов

Уровень фитотоксичности исследуемых почв оценивали по ингибированию определяемых показателей по сравнению с таковыми у растений, выращиваемых на контрольных вытяжках [1]. Класс токсичности определялся по доработанной шкале токсичности почв (таблица 2).

**Актуальные направления современной науки,  
образования и технологий**

Таблица 2

**Шкала токсичности почв**

Класс токсичности	Индекс токсичности тестируемой среды	Пояснения
VI (стимуляция) - значительная - выраженная - заметная - средняя - слабая	> 1,60 1,51 - 1,59 1,41-1,50 1,11 -1,40 1,01-1,10	Фактор оказывает стимулирующее действие на тест-объекты. Величина тест-функции в опыте превышает контрольные значения.
V (норма)	0,91 - 1,00	Фактор не оказывает существенного влияния на развитие тест-объектов. Величина тест-функции находится на уровне контроля.
IV (низкая токсичность)	0,71 - 0,90	Разная степень снижения величины тест-функции в опыте по сравнению с контролем
III (средняя)	0,50 - 0,70	
II (высокая)	< 0,50	
I (сверхвысокая, вызывающая гибель тест-объекта)	Среда не пригодная для жизни тест-объекта	Наблюдается гибель тест-объекта

**Результаты исследования**

Анализ результатов исследования энергии прорастания семян овса показал, что на всех территориях преобладает незагрязнённая почва (по шкале это норма или стимуляция). На Архипелаге Земли Франция Иосифа и Архипелаге Шпицберген зафиксирована абсолютная норма. Почвы

## Актуальные направления современной науки, образования и технологий

с низкой и средней степенью фитотоксичности обнаружены на Новой земле (25%), прибрежных территориях, и островах (16%) (Рис. 2).



Рис. 2– Частотное распределение почв (%) Арктики по степени фитотоксичности (на основании исследования энергии прорастания семян овса) с использованием H<sub>2</sub>O в качестве контроля



Рис. 3– Частотное распределение почв (%) Арктики по степени фитотоксичности(на основании исследования длины корня семян овса) с использованием H<sub>2</sub>O в качестве контроля

## Актуальные направления современной науки, образования и технологий

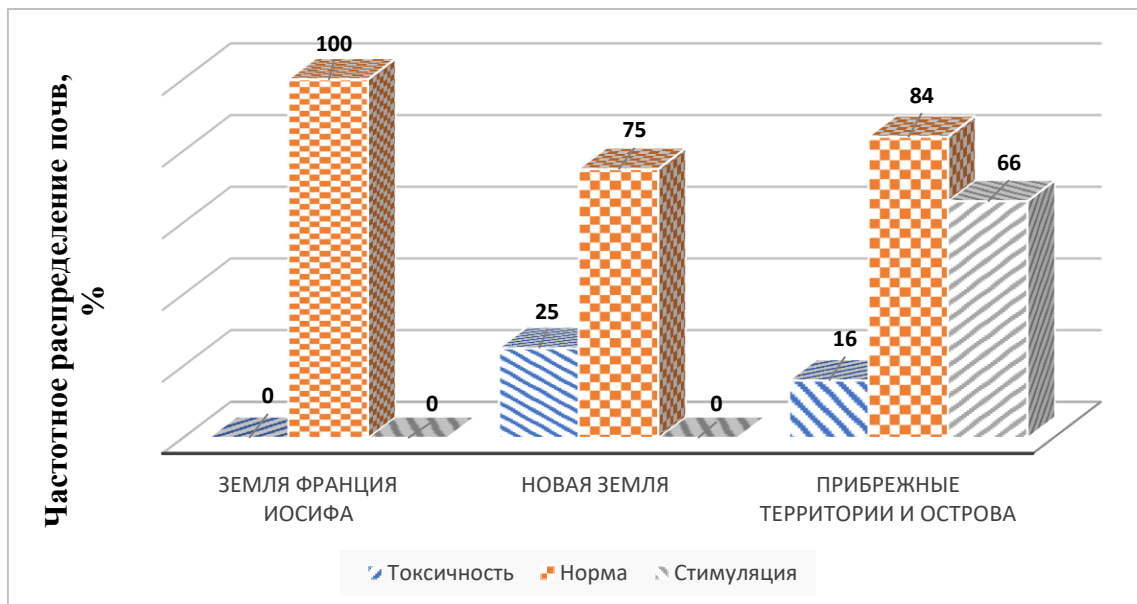
Индексы токсичности, полученные с использованием показателя длины корня семян овса (Рис 3), увеличивают долю пробных площадей, почвы которых обладают слабой степенью фитотоксичности. Особенно велика их доля (50%) среди почв островных и прибрежных территорий.

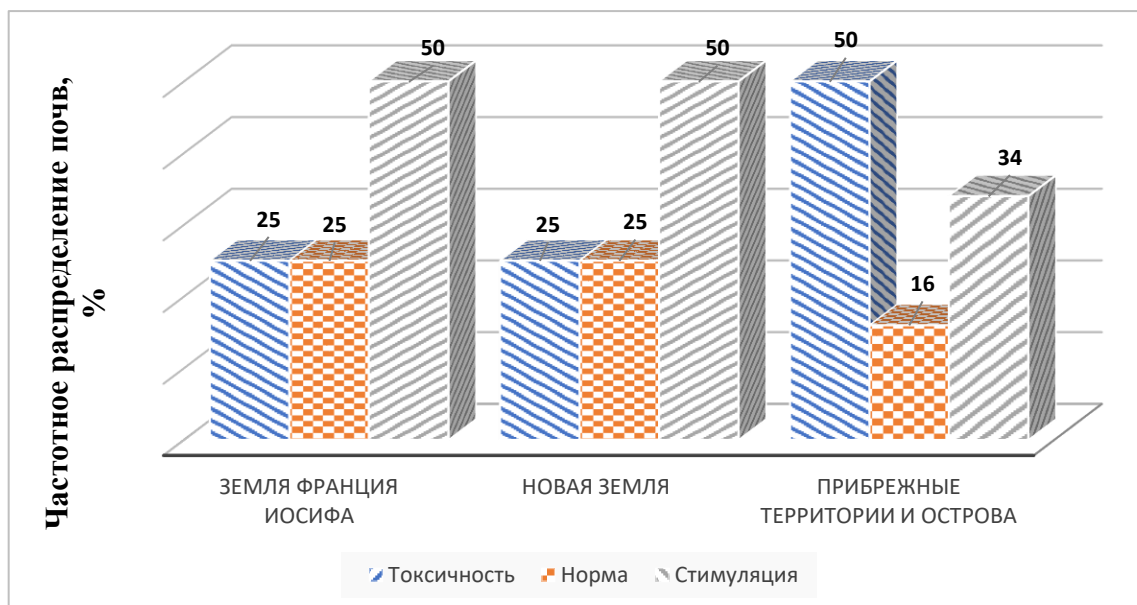

Рис. 4– Частотное распределение почв (%) Арктики по степени фитотоксичности (на основании исследования длины coleoptilia семян овса) с использованием H<sub>2</sub>O в качестве контроля

Сходная картина наблюдается при анализе результатов исследования фитотоксичности арктических почв использованием длины coleoptilia семян овса (Рис. 4).

### Выводы

1. Биометрические показатели дают более чувствительную тест-реакцию на содержание в почве загрязняющих веществ, следовательно являются более информативными при использовании метода фитотестирования для оценки экологического состояния почв

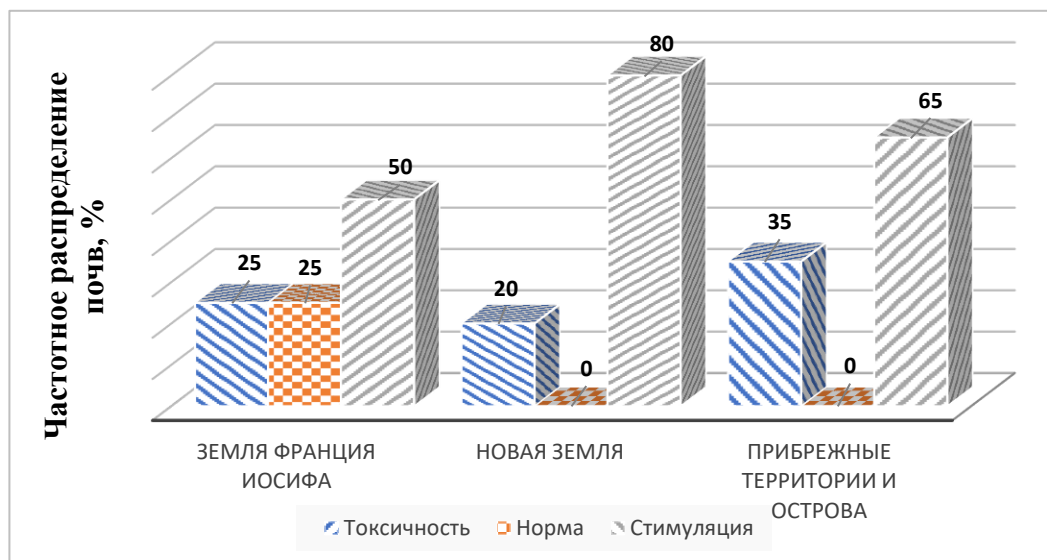
2. Среди исследуемых почв были обнаружены почвы с различными характеристиками по шкале токсичности (Таблица 2). Почвы, обладающие фитотоксичностью, встречаются на всех исследуемых территориях,

## Актуальные направления современной науки, образования и технологий

хотя доля их пока невелика и класс токсичности невысок (слабая и средняя).

### СПИСОК ЛИТЕРАТУРЫ

1. Сальников А.И., И. Л. Маслов И.Л. Физиология и биохимия растений. Практикум. – Пермь: ФГБОУ ВПО Пермская ГСХА, 2014.
2. Афанасьев, Г.В. Состояние окружающей среды. / Г.В. Афанасьев, А.И. Ляхов // Доклады ТСХА. – Вып. ХХІХ, 1957. – 36 с.
3. Биологические методы оценки качества объектов окружающей среды: учеб. пособие. В 2 ч. Ч. 2. Методы биотестирования / С.М. Чеснокова, Н.В. Чугай; Владим. гос. ун-т. – Владимир: Изд-во Владим. гос. ун-та, 2008. – 92 с.
4. ГОСТ 17.4.4.02-84: Методы отбора и подготовки проб для химического, бактериологического, гельминтологического анализа;
5. Экологический центр «Экосистема» Почвы России и СССР [Электронный ресурс]: - Электрон. дан. - Экологический центр «Экосистема», А.С. Боголюбов, 2001-2013. – Режим доступа: <http://www.ecosystema.ru/08nature/soil/027t.htm>, (дата обращения 19.02.2019) – Загл. с экрана. – Яз. рус., англ.
6. Ekundayo E.O., Emede T.O., Osayande D.I. Phytotoxicity of Arctic Soils y // Plant Foods for Human Nutrition. 2001. V. 56, iss. 4. P. 313-324.

**Тунгрикова Валерия Владиславовна,**

преподаватель,

**Худоногова Елена Геннадьевна,**

д.б.н., доцент, профессор,

**Половинкина Светлана Викторовна,**

к.б.н., доцент,

Иркутский ГАУ, г. Иркутск

## **ВЛИЯНИЕ ВОЗРАСТА НА БИОЛОГИЧЕСКУЮ ПРОДУКТИВНОСТЬ SYMPHYTUM CAUCASICUM ВІЕВ. В УСЛОВИЯХ ПРЕДБАЙКАЛЬЯ**

**Аннотация.** В статье приведены результаты исследований растений *Symphytum caucasicum* двух, четырех и шестилетнего возраста. Результаты исследований структуры и продуктивности *S. caucasicum* показали, что у



## Актуальные направления современной науки, образования и технологий

молодых растений *S. caucasicum* в структуре преобладает масса листьев, начиная с четырехлетнего возраста - преобладают стебли. Продуктивность особей увеличивается от двулетних к четырехлетним в 3,7 раза, к шестилетним – в 7,9 раз. Масса особей шестого года жизни составляет 258,8 г. *S. caucasicum* – является перспективным кормовым растением в условиях Предбайкалья.

**Ключевые слова:** *Symphytum caucasicum*, структура, масса сырья.

Представители рода *Symphytum* L. имеют обширный ареал распространения – от Средиземноморья до Кавказа и Западной Сибири. В качестве кормового, до 40-ых годов, некоторые виды рода *Symphytum* выращивали на значительных площадях в Белоруссии и России. В Восточной Европе, Западной Сибири и Средней Азии по сырым лугам, заболоченным местам, у рек и ручьев произрастает *Symphytum officinale* L. На Кавказе - *S. asperum* Lerech., *S. caucasicum* Bieb., *S. peregrinum* Ledeb. В ряде районов Европы и Восточной Азии эти виды введены в культуру как богатые белком ценные кормовые растения.

*S. caucasicum* относится к отделу *Magnoliophyta*, классу *Magnoliopsida*, порядку *Boraginales*, семейству *Boraginaceae*, роду *Symphytum*. Это многолетнее корневищное растение, побеги которого достигают высоты до 1 м и более, серовато-опушенные. Листья на побегах очередные и простые, нижние листья крупные черешковые (до 50 см длиной, до 20 см шириной), верхние листья сидячие, нисходящие на стебель узкими крыльями. Соцветие- многоцветковый завиток. Чашечка колокольчатая, разделена на 5 лопастей, наполовину покрытая многочисленными простыми волосками. Венчик в бутонах розовый, со временем - голубой, булавовидный, пятизубчатый. При отцветании зубцы чашечки остаются разомкнутыми.

## Актуальные направления современной науки, образования и технологий

Декоративен, может быть использован для тенистых участков. По данным А.Л. Эбель является новым заносным видом на территории Сибири, однако, несмотря на довольно широкое распространение этого вида окопника в культуре во многих районах и его способности к одичанию, *S. caucasicum* (г. Иркутск, близ ст. Юннатов) вместе с *S. officinale* (сел. Тальяны) были указаны для Сибири в качестве одичавших растений лишь для г. Иркутска [7,8]. В условиях Средней России считается инвазионным видом [4].

В народной медицине *Symphytum* используется как противовоспалительное, противомикробное, обволакивающее, ранозаживляющее, стабилизирующее стул средство.

Важнейшим соединением, обуславливающим основные фармакологические свойства большинства лекарственных средств, изготовленных на основе сырья из *S. officinale* является аллантаин. *S. caucasicum* отличается высоким содержанием лазиокарпина (до 0,21%) в пересчете на сухую массу корней. Аллантаин содержится как в надземной части (до 0,5%), так и в корнях (0,6–3,75%) растения. Корни *S. officinale* являются официальным сырьем в Европе и в США. В России корни - это неофициальное средство [5,6].

Отвар корней *Symphytum* стимулирует регенерацию тканей при травматических повреждениях и ожогах, обладает способностью снижать артериальное давление и возбуждать дыхательный центр, обладает выраженной противоопухолевой активностью, усиливает сокращение мышц кишечника и матки. Литературные данные свидетельствуют о противогрибковом действии экстрактов окопника, преимущественно на фитопатогенные грибы. Экспериментальными исследованиями установлено,

## Актуальные направления современной науки, образования и технологий

что вытяжки из корней окопника обладают выраженными иммуностимулирующими свойствами [5,6].

*Symphytum* в сельском хозяйстве является высокоурожайной силосной культурой, ценной культурой для производства травяной муки. В свежем виде хорошо поедается свиньями, козами, овцами, в измельченном виде - птицами. Медоносное растение - в период цветения охотно посещается пчелами и шмелями [1,2]

Биологическая продуктивность *S. caucasicum*, т.е. способность особи производить органическое вещество в процессе своей жизнедеятельности до сих пор изучена недостаточно.

**Цель исследования** – определить влияние возраста на биологическую продуктивность *S. caucasicum* в условиях Предбайкалья.

**Объекты и методы исследования.** Объект исследования - *S. caucasicum*. Экспериментальные исследования были проведены на опытном поле Иркутского ГАУ. Почва опытного участка – серая лесная. Посадку проводили корневищами, разделяя их по 20 см. Способ посадки - широкорядный (60 × 40 см), корневища размещали на расстоянии 50 см друг от друга. Повторность опытов шестикратная. Для исследования были выбраны растения двух, четырех и шестилетнего возраста. Массу сырья определяли традиционным весовым методом. При определении вертикальной структуры *S. caucasicum* побеги срезали до 2-3 см от основания почвы, связывали в снопик, снопики разрезали на участки по 10 см и разбирали по вегетативным органам, отделяя стебли, листья и соцветия. Разобранный материал высушивали до абсолютно сухого веса и взвешивали.

**Природно-климатическая характеристика района исследования.** Климат района исследования – резко континентальный. Средняя

## Актуальные направления современной науки, образования и технологий

температура в январе в Прибайкалье – минус 20°. Средняя температура воздуха в июле - +15-18°. Сумма положительных температур воздуха более 10° - 1550-1670°, продолжительность безморозного периода – около 100 дней. Сумма годовых осадков составляет около 380-480 мм [3]. Наиболее распространенными являются серые лесные почвы [9].

**Результаты и обсуждения.** В первый год жизни, при высадке корневищам, у *S. caucasicum* формируется прикорневая розетка листьев [11]. Растение впервые зацветает, в условиях Прибайкалья, на второй год жизни, однако на растениях второго года жизни формируется незначительное количество генеративных побегов (1-2). С возрастом количество генеративных побегов увеличивается до 15-19. Приживаемость и адаптация вида свидетельствуют о том, что вид прекрасно приспособился к экологическим условиям района исследований [12].

Для наблюдения использованы растения *S. caucasicum* двух-, четырех- и шестилетнего возраста. Результаты исследований структуры и продуктивности *S. caucasicum* приведены на рисунке 1.



Рис.1. Структура и фитомасса *Symphytum caucasicum*

## Актуальные направления современной науки, образования и технологий

Исследования показали, что у двулетних растений *S. caucasicum* преобладает масса листьев (15,9 г), вес стеблей составляет 11,0 г [10]. У четырехлетних (58,5 г) и шестилетних растений (127,4 г) наблюдается обратная тенденция – преобладает масса стеблей. Количество и вес листьев сохраняется довольно высоким – до 89,32 г.

Вид отличается быстрыми темпами роста, так в зависимости от возраста масса стеблей возрастает от двулетних к шестилетним в 11,5 раз, масса листьев - в 5,6 раз. Масса соцветий *S. caucasicum* на второй год жизни незначительна – около 6 г, с возрастом количество генеративных побегов существенно увеличивается, масса соцветий растений 6-ого года жизни – 42,2 г.

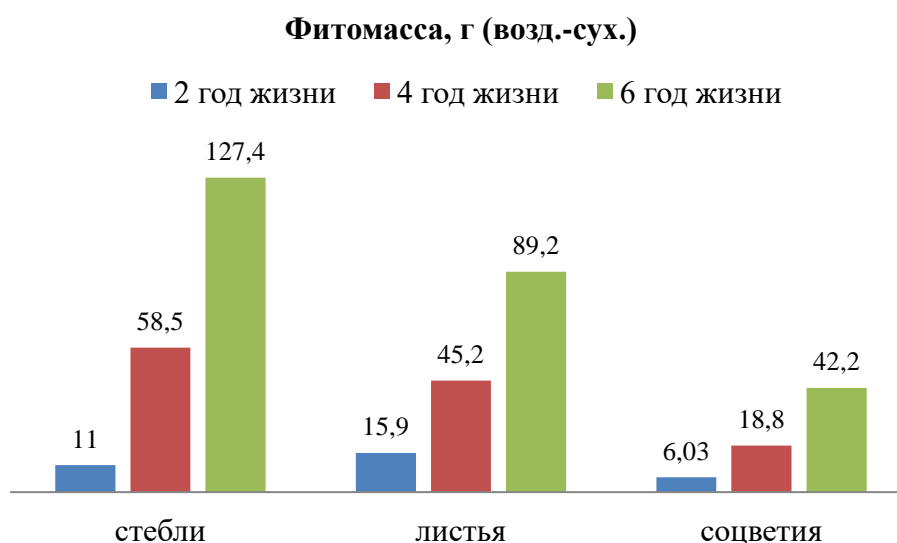
Для кормопроизводства важны растения, у которых листья распределяются равномерно по всему стеблю, так как в листьях содержится наибольшее количество питательных веществ (переваримый протеин, витамины, минеральные элементы и др.). *S. caucasicum* можно отнести к ценным кормовым растениям, характеризующимся равномерным распределением листьев по стеблю и довольно высоким процентом урожайности листьев.

**Выводы.** На основе проведенных исследований можно отметить, что у молодых растений *S. caucasicum* в структуре преобладает масса листьев, начиная с четырехлетнего возраста – преобладают стебли. Продуктивность особей увеличивается от двулетних к четырехлетним в 3,7 раза, к шестилетним – в 7,9 раз. Масса особей шестого года жизни составляет 258,8 г. *S. caucasicum* – является перспективным кормовым растением Предбайкалья.

### СПИСОК ЛИТЕРАТУРЫ

1. Алтунин Д.А. и [др.] Справочник по сенокосам и пастбищам. – М.: Россельхозиздат, 1986. – 335 с.

## Актуальные направления современной науки, образования и технологий

2. Андреев, Н.Г. *Луговое и полевое кормопроизводство: учебник для вузов.* – М.: Колос, 1971. – 495 с.
3. Беркин Н.С., Филиппов С.А., Бояркин А.М. и др. *Иркутская область (природные условия административных районов).* Иркутск: Изд-во ун-та, 1993. – 300 с.
4. Виноградова, Ю.К., Майоров, С.Р., Хорун, Л.В. *Черная книга флоры Средней России.* - М., 2009. – С. 240-246.
5. Зузук Б.М., Куцик Р.В., Костюк И.Р., Мельничук Г.Г. *Окопник лекарственный, *Symphytum officinale* L.* // Провизор. – 2004 - № 17 [Электронный ресурс]. – Режим доступа: <http://provisor.com.ua/release.php?code=200417>.
6. Зузук Б.М., Куцик Р.В., Костюк И.Р., Мельничук Г.Г. *Окопник лекарственный, *Symphytum officinale* L.* / Провизор. – 2004. - № 18 [Электронный ресурс]. – Режим доступа: - [http://provisor.com.ua/archive/2004/N18/art\\_25.php](http://provisor.com.ua/archive/2004/N18/art_25.php).
7. Конспект флоры Иркутской области (сосудистые растения) // под ред. Л.И. Малышева. – Иркутск: Изд-во Иркут. гос. ун-та, 2008. – 327 с.
8. Конспект флоры Азиатской России: Сосудистые растения // под ред. К.С. Байкова. – Новосибирск: Изд-во СО РАН, 2012. – 640 с.
9. Рябинина О.В. Оценка свойств серой лесной почвы под посевами многолетних // Вестник ИрГСХА. – 2012. - № 52. – С. 21-28.
10. Тунгрикова В.В. Биологическая продуктивность окопника лекарственного в условиях Приангарья // Научные исследования и разработки к внедрению в АПК: материалы региональной научно-практической конференции молодых учёных. – 2016. – С. 57-62.
11. Тунгрикова В.В., Филиппова Т.А. Периоды онтогенетического состояния *Symphytum officinale* L. в условиях Приангарья // Вестник Башкирского государственного аграрного университета. – 2019. - № 1 (49). – С. 47-50.
12. Khudonogova E., Tretyakova S., Mikhlyayeva A., Tungrikova V., Rachenko M. *Ecological features of useful plants in natural populations of the Western Baikal region* В сборнике: 19th INTERNATIONAL SCIENTIFIC GEOCONFERENCE SGEM 2019. – Sofia, 2019. – С. 301-306.

**Технические науки**

**Петров Константин Сергеевич,**

старший преподаватель кафедры городского строительства и хозяйства,

**Гондусова Алина Максимовна,**

студент кафедры городского строительства и хозяйства,

**Еськов Владимир Сергеевич,**

магистр кафедры городского строительства и хозяйства,

**Батора Анна Анатольевна,**

магистр кафедры городского строительства и хозяйства,

ДГТУ,

г. Ростов-на-Дону

**ОСВОЕНИЕ ПОДЗЕМНОГО ПРОСТРАНСТВА,  
ЕГО ЗНАЧЕНИЕ И ПРЕИМУЩЕСТВА**

**Аннотация.** В данной статье рассматриваются актуальные проблемы современного развития подземного пространства, дается обширное описание основным теоретическим компонентам подземной урбанистики и ее историческому развитию. Помимо этого представлены различные классификации подземного строительства, описаны преимущества данного типа застройки по сравнению с наземным строительством.

**Ключевые слова:** подземное городское пространство, подземная урбанизация, вертикальное зонирование, поверхностная планировка, крупные города и мегаполисы, транспортные узлы, инженерные сети.

В процессе развития градостроительных, технических и производственных систем возникает барьер, преодоление которого невозможно с помощью простых накоплений технологических приемов.

Сегодня более 4 % от всей площади земной поверхности занято объектами хозяйственного, жилищного, социально-культурного и промышленного назначения, а также различными видами инженерных ком-



## **Актуальные направления современной науки, образования и технологий**

муникаций. В некоторых странах Европы территория застройки занимает 20% от общей площади [10].

Недостаток земли в крупных городах и мегаполисах заставляет градостроителей искать нестандартные приемы развития территории, а в частности переход от горизонтального к вертикальному зонированию городского пространства.

Пространство под дневной поверхностью, которое задействуется для увеличения среды обитания граждан, осуществления задач эколого-экономического благополучия и стабильного развития, называется подземным городским пространством.

Подземная урбанистика исследует подземное пространство, формирует стратегии его современного развития. Основной задачей данной дисциплины является осуществление благоприятных условий труда, уклада жизни, досуга и передвижения населения, а также формирование эстетической городской среды. Организационное использование подземного пространства осуществляется совместно с поверхностной планировкой и с учетом дальнейших этапов развития города. Степень использования подземного пространства зависит от площади города, концентрации населения в разных частях города, природно-климатических и других условий [6].

Необходимо выполнять комплексное применение подземного пространства во всех зонах города. Характер и степень покорения подземного пространства территории необходимо разграничивать по следующим позициям:

- Расположение в плане города и функциональному назначению;
- Характер застройки;
- Уровень развития городского транспорта;
- Обеспеченность предприятий культурно-бытового обслуживания;
- Совокупность инженерно-геологических и природно-климатических условий.

## Актуальные направления современной науки, образования и технологий

Проектирование подземного пространства должно быть неразрывно связано с градостроительным планированием. Основные группы подземных объектов представлены на рис.1.



Рис.1 Группы подземных объектов [3,4]

В глубокой древности началось изучение подземного пространства. Выделяют несколько исторических этапов развития подземной урбанизации (Табл.1). Первые подземные города представляют первичный этап возникновения жилья в специфических климатических условиях. Примерами таких пещерных городов являются поселения Иордании, Турции, США и т.д.

Таблица 1.

Этапы развития подземной урбанизации [8]

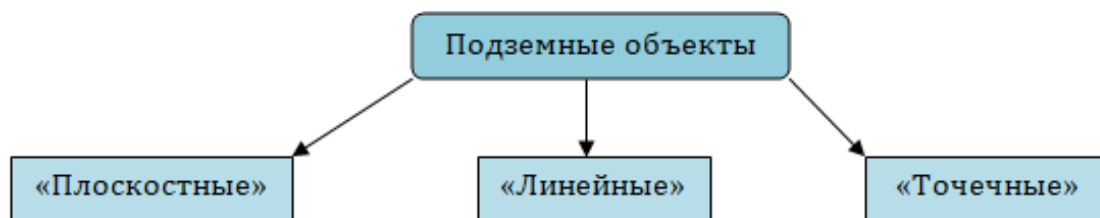
Этап	Вид подземного пространства	Пример
Первичный	Создание первичных жилищ; Сооружение гробниц и храмов; Устройство каналов и подземных хранилищ.	Пещерный город Петра Пирамиды Египта
Античный	Строительство подземного коллектора; Строительство римских терм, обеспечивающих водоотведение и водопроводом.	Клоака Максима
Ранний индустриальный	Строительство первых в мире ж/д туннеля и метрополитена; Первые судоходные туннели.	Первый метрополитен в Лондоне (1862г.)
Развитый индустриальный	Строительство первых в мире автомобильных туннелей и подземных гаражей; Использование выработок для холодильников.	Автомобильный туннель в США (1939 г.)
Полный индустриальный	Создание объектов научного назначения; Размещение подземных теплоаккумулирующих емкостей; Размещение хранилищ вредных отходов.	Туннель под Ла-Маншем
Постиндустриальный	Строительство многофункциональных комплексов и подземных городов; Создание транспортно-пересадочных узлов.	Подземный транспортный комплекс в США

## Актуальные направления современной науки, образования и технологий

В настоящее время подземное хозяйство представляет собой разнообразную сеть металлических коммуникаций, которая отличается высокой концентрацией металлических сооружений, в числе которых находятся кабели электроснабжения и связи, мощные водопроводы и теплопроводы и другие.

По своему назначению подземные сооружения разделяют на:

- Транспортные;
- Промышленные;
- Энергетические;
- Общественные;
- Инженерные;
- Специального и научного назначения;

Помимо функционального назначения подземные сооружения классифицируются по глубине заложения, форме и размеру поперечного сечения, месторасположению в городе и т.п.

Согласно с планировочной схемой выделяют туннели (длинные подземные сооружения) и камеры (горные выработки, геометрические размеры которых одинаковые во всех направлениях). Виды подземных объектов, расположенных под застроенной территорией, представлены на рис.2



Рис.2 Виды подземных объектов [1]

Стремительный рост крупных городов и мегаполисов происходит без какого-либо контроля. Это приводит к печальным последствиям таким, как увеличение автомобильных пробок, отсутствие мест для озеленения,

## **Актуальные направления современной науки, образования и технологий**

затруднительное водо- и теплоснабжение. Данные проблемы противоположны с термином устойчивого развития.

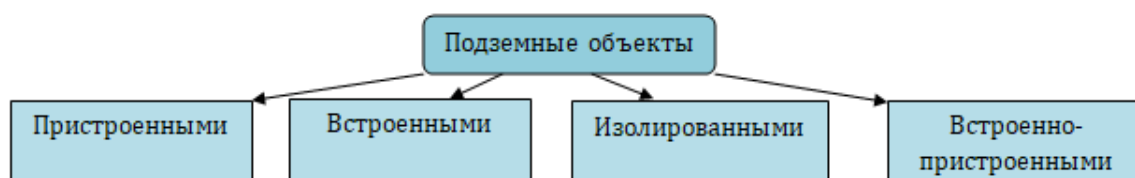
Постижения подземного пространства позволит применение таких функций, как пункты общественного питания, кинотеатры, транспортные развязки и т.п. Вследствие чего появится возможность для большей компактности городов, устойчивого развития и создания благополучной среды.

Также по сравнению с наземными сооружениями подземные имеют ряд экологических преимуществ:

- Повышенная виброустойчивость;
- Возможность размещения практически повсеместно, не нарушая природный ландшафт;
- Сохранение структуры городской застройки;
- Надежная защита от воздействия климатических факторов.

Освободившуюся наземную территорию от автомагистралей, вокзалов и других сооружений можно использовать для озеленения городской среды.

Подземная застройка требует больших капитальных вложений, чем наземная. Но в исключительных случаях наблюдается экономия данного вида строительства, благодаря экономии энергоресурсов и низкой стоимости отчуждаемых территорий.

В настоящий момент во всем мире наблюдается стремительный объем освоения подземного пространства. Он связан с большим ростом населения крупных городов и мегаполисов, постоянным увеличением автомобильного парка. Современные методы и установки подземной урбанизации являются единственным способом усовершенствовать и адаптировать систему транспортных связей к увеличению городов без изменений традиционной планировочной структуры.

## **Актуальные направления современной науки, образования и технологий**

Таким образом, в последнее время наблюдается рост подземного строительства и в крупнейших городах России. Возводятся транспортные и коммуникационные тоннели, складские и производственные хранилища, большие подземные комплексы, увеличивается длина линий метрополитена.

### *СПИСОК ЛИТЕРАТУРЫ*

1. Алпатов С. Преимущества подземного строительства с точки зрения энергоэффективности [Электронный ресурс]. – Режим доступа: <http://fsr-stroy.ru/archive/10883>
2. Астафьева О.Е. Снижение негативного воздействия строительства на экосистемы за счет сертификации по «зеленым» стандартам // *Архитектура и строительство России*. – 2015. – №2. – С. 15-21.
3. Бунин А.В., Саваренская Т.Ф. *История градостроительного искусства: в 2 т. – 2-е изд.* – М., 1979. – Т.1. – 496 с.
4. Ваучский Н.П., Зенцов В.Н. Концепция комплексного освоения подземного пространства г. Санкт-Петербурга. Труды международной конференции «Подземный город: геотехнология и архитектура». – СПб., 1998. – С. 23.
5. Девликамова А. С. Объемно-планировочная эволюция многофункциональных торговых комплексов // *Молодой ученый*. – 2015. – №7. – С. 1104-1109. – URL: [moluch.ru/archive/87/16814](http://moluch.ru/archive/87/16814)
6. Петров К.С. и др. БИМ технологии: как строительная индустрия становится «умнее». // *БСТ: бюллетень строительной техники*. – 2018. – № 7. – С. 65.
7. Петров К.С., Воронцова О.В., Рубанова Е.А., Зленко Е.А. Проблемы повышения энергоэффективности строительной отрасли в Российской Федерации// *Инженерный вестник Дона*. – 2018. – №4 [Режим доступа]. – Режим доступа: [ivdon.ru/ru/magazine/archive/n4y2018/5485/](http://ivdon.ru/ru/magazine/archive/n4y2018/5485/).
8. Погудина А.Л., *Формирование комфортной городской среды* // *Научный альманах*. – 2016. – №5-3. – С. 146-149. – URL: [ucom.ru/doc/na.2016.05.03.146.pdf](http://ucom.ru/doc/na.2016.05.03.146.pdf)
9. Севрюкова К.С. Основные этапы развития подземной урбанистики [Электронный ресурс]. – Режим доступа: <http://izron.ru/articles/problemy-i-dostizheniya-v-nauke-i-tekhnike-sbornik-nauchnykh-trudov-po-itogam-mezhdunarodnoy-nauchno-sektsiya-10-stroitelstvo-i-arkhitektura-spetsialnost-05-23-00/osnovnye-etapy-razvitiya-podzemnoy-urbanistiki/>

## **Актуальные направления современной науки, образования и технологий**

10. Скупов Б. *Все глубже, глубже и глубже. Стратегия инновационного развития ПОДЗЕМНОГО городского пространства [Электронный ресурс]. – Режим доступа: <https://ardexpert.ru/article/4137>*

11. Степанец В.Г. *ИНЖЕНЕРНЫЕ СЕТИ И ОБОРУДОВАНИЕ: учеб. пособие для студ. вузов // под ред. Калинина Т.И. – Омск: СиБАДИ, 2005. – 116 с.*

12. Стукалов Г.В. *Функционально-планировочные решения застройки крупного города на принципах устойчивого развития // Перспективы науки. – 2013. – № 3 (42). – С. 38-45.*

### **Новоселова Ирина Валерьевна,**

старший преподаватель,  
кафедра Городского строительства и хозяйства;

### **Гондусова Алина Максимовна,**

студент, кафедра Городского строительства и хозяйства;

### **Корниенко Элеонора Григорьевна,**

студент магистратуры, кафедра Городского строительства и хозяйства;

### **Асланиди Михаил Харлампиевич,**

студент магистратуры, кафедра Городского строительства и хозяйства,  
ФГБОУ ВО «Донской государственный технический университет»,  
г. Ростов-на-Дону

## **ПРОВЕДЕНИЕ СТРОИТЕЛЬНО-ТЕХНИЧЕСКОЙ ЭКСПЕРТИЗЫ ОБЪЕКТОВ КУЛЬТУРНОГО НАСЛЕДИЯ**

**Аннотация.** Строительно-техническая экспертиза играет важную роль в вопросе сохранения объектов культурного наследия. На основании данных, полученных в ходе строительно-технической экспертизы, определяется техническое состояние объектов культурного наследия или их частей, а также возможность и методы проведения ремонтно-восстановительных работ.

## **Актуальные направления современной науки, образования и технологий**

**Ключевые слова:** строительно-техническая экспертиза, объект культурного наследия, эксперт, обследование объекта, строительные конструкции.

Строительно-техническая экспертиза является одним из видов инженерно-технических экспертиз и производится на базе знаний в области капитального строительства, технологий и особенностей производства стройматериалов, проектирования зданий и т.п. [1].

Перечень объектов, подлежащих исследованию экспертом-строителем, весьма широк и различается по техническим характеристикам и функциональному назначению, природно-климатическим параметрам, процессуальному положению в судопроизводстве и многим другим [2].

Одним из наиболее важных видов инженерно-технических исследований является работа с объектами культурного наследия. От заключения эксперта и его оценки напрямую зависит судьба таких объектов. В результате проведения строительно-технической экспертизы можно представить факты, позволяющие внести объекты капитального строительства в реестр культурного наследия, также по результатам экспертизы могут быть назначены ремонтно-восстановительные работы и определена рыночная стоимость зданий [3].

Объекты культурного наследия среди других объектов недвижимости выделяются своей исторической ценностью, а также архитектурно-планировочными и конструктивными решениями, что обуславливает наличие некоторых особенностей при проведении строительно-технической экспертизы в отношении таких объектов.



## **Актуальные направления современной науки, образования и технологий**

Экспертная работа с объектами культурного наследия призвана решать самые разнообразные, в том числе узкоспециализированные задачи, к которым можно отнести:

- определение возраста объекта;
- установление сроков реставрационных работ;
- фиксация изменений гидрогеологического режима;
- выявление деформаций и дефектов несущих конструкций;
- определение надежности несущих конструкций здания;
- мониторинг технического состояния зданий;
- определение возможности устройства перепланировки или реконструкции;
- формирование рекомендаций по повышению несущей способности элементов.

Содержание инженерно-технической экспертизы определяется заданием заказчика.

При проведении инженерно-технических исследований современных зданий у специалистов существует возможность использования серийной проектной документации, что часто затруднительно при работе с объектами культурного наследия. Кроме того, производство строительно-технической экспертизы в этом случае возможно, как правило, только методами неразрушающего контроля, поэтому при выполнении строительно-технической экспертизы объектов культурного наследия необходимо применение особых мер:

- изучение материалов из различных архивов, имеющих отношение к изучаемому объекту (поиск архивной информации, анализ материалов по схожим зданиям и сооружениям, построенным в одинаковое с исследуемым объектом время);

## **Актуальные направления современной науки, образования и технологий**

- визуальный и инструментальный осмотр, а также диагностика с использованием современной техники;
- геологические изыскания с целью определения долговечности фундамента и возможных геологических и гидрогеологических рисков;
- определение прочности материалов, используемых при строительстве, посредством моделирования нагрузок;
- обмеры объекта для определения точной геометрии зданий, в том числе трехмерное сканирование и моделирование объема;
- обследование всех конструкций, выявление дефектов (определяется прочность несущих конструкций, а также возможные способы их усиления);
- выполнение расчетов, необходимых для проверок прочности с учетом обнаруженных дефектов, повреждений и изменений характеристик материалов;
- составление отчета по результатам экспертизы, содержащего в случае необходимости исчерпывающие рекомендации по усилению и восстановлению объекта.

Обследование технического состояния объекта культурного наследия производится до начала выполнения проектных работ, а также дополнительно в период работ по сохранению объектов культурного наследия после вскрытия конструкций, недоступных в период выполнения основного обследования.

При выполнении работ важно учитывать статус данного здания в той части, которая является охраняемой [4]. При этом все исследования должны выполняться с учетом требований правил безопасности.

В результате проведенной экспертизы заказчик, будь то частное лицо, либо государственная организация, получает экспертное заключение

## **Актуальные направления современной науки, образования и технологий**

ние, где указаны все основные характеристики объекта культурного наследия, определенные в результате экспертизы. На основании полученных данных эксперт может определить техническое состояние, степень разрушения и время возможной эксплуатации объекта без ремонтно-восстановительных работ. Также заключение может содержать профессиональное мнение эксперта о том, какие методы можно применять при планируемых ремонтно-восстановительных работах для повышения их эффективности.

### *СПИСОК ЛИТЕРАТУРЫ*

- 1. Морозов В.Е., Сеферян Л.А., Маилян А.Л., Долгов С.В. Основные аспекты методологии проведения судебной строительно-технической экспертизы // Инженерный вестник Дона. – 2019. – №6 – [Электронный ресурс]. – Режим доступа: <http://www.ivdon.ru/ru/magazine/archive/N6y2019/6070>.*
- 2. Петров К.С., Казьмин С.А., Шамаева К.Г., Москаленко М.А. Возможные пути улучшения судебно-экспертных исследований реконструируемых строительных объектов // Инженерный вестник Дона. – 2019. – №4 – [Электронный ресурс]. – Режим доступа: <http://www.ivdon.ru/ru/magazine/archive/n4y2019/5853>.*
- 3. Горская А.Л. Сохранение исторического облика городов // Тенденции развития науки и образования. – 2018. – № 38-3. – С. 71-72.*
- 4. Шеина С.Г., Гиря Л.В., Буракова А.А., Горская А.Л. Методика комплексной оценки состояния памятников архитектуры // Строительство и техногенная безопасность. – 2019. – № 15 (67). – С. 7-13.*

**Актуальные направления современной науки,  
образования и технологий**

**Петров Константин Сергеевич,**

старший преподаватель кафедры городского строительства и хозяйства,

**Кириленко Татьяна Дмитриевна,**

студент кафедры городского строительства и хозяйства,

**Еськов Владимир Сергеевич,**

магистр кафедры городского строительства и хозяйства,

**Лебедев Павел Павлович,**

магистр кафедры городского строительства и хозяйства,

ДГТУ,

г. Ростов-на-Дону

**РЕЗУЛЬТАТЫ ОТМЕНЫ  
ДОГОВОРА ДОЛЕВОГО УЧАСТИЯ В СТРОИТЕЛЬСТВЕ**

**Аннотация.** В данной статье рассматриваются результаты отмены договора долевого участия в строительстве, влияние этого процесса на стоимость недвижимости, дается обширное описание особенностей эскроу-счетов. Помимо этого представлены различные классификации подземного строительства, описаны преимущества данного типа застройки по сравнению с наземным строительством.

**Ключевые слова:** договор долевого участия, эскроу-счета, застройщик, строительство, дольщик, себестоимость, девелопер, механизм финансирования, банковский счет.

В начале 21 века покупатели жилья по договорам долевого участия часто сталкивались с мошенничеством: они могли годами ждать сдачи домов в эксплуатацию, застройщик мог исчезнуть вместе с деньгами дольщиков, они продавали одну и ту же квартиру несколько раз.

Чтобы окончательно решить проблему обманутых дольщиков, с 1 июля 2019 года происходит отмена ДДУ. Россия приступает к более развитым способам жилищного строительства — его осуществление с привлечением банковских кредитов, использованию условных депозитных

## Актуальные направления современной науки, образования и технологий

счетов (эскроу-счетов), на которых будут храниться деньги дольщиков до конца строительства дома.

Эскроу-счет — это банковский счет, предназначенный для хранения средств граждан на период возведения недвижимости. Деньги со счета переводятся застройщику только после выполнения им обязательств перед дольщиком. Открывается счет на срок до пяти лет. В то же время банк несет ответственность за сохранность средств и честность при выполнении всех обязательств. На сегодняшний день это самый безопасный вариант регистрации сделок с недвижимостью. В договоре при открытии такого счета обязательно прописываются полномочия финансового учреждения. Возможные варианты представлены на рисунке 1.

Особенности эскроу-счетов в строительстве:



Рис 1. Варианты полномочий финансового учреждения.

## **Актуальные направления современной науки, образования и технологий**

1. Новый расчетный механизм устроен таким образом, что деньги за приобретенную недвижимость зачисляются на счет после регистрации договора об участии в долевом строительстве и замораживаются на нем до регистрации права собственности на первую квартиру в завершенном доме.

2. В случаях, когда расторжение сделки происходит по вине застройщика, деньги со счета возвращаются покупателю. Ранее участник долевого строительства терял свой первоначальный взнос и должен выплачивать еще кредит банку. Теперь, если возникнут проблемы с застройщиком, покупатель сможет вернуть первоначальный взнос, а банк - сумму кредита.

Если покупатель не воспользуется правом расторгнуть договор об участии в долевом строительстве, но решит дождаться решения о назначении другого застройщика для завершения строительства объекта, уплаченная сумма останется на счете условного депонирования до того, пока строительство будет завершено.

3. Ипотека с использованием счета дает возможность максимально защитить интересы всех сторон сделки. Покупатель может получить ипотечный кредит, как и в том же банке, где застройщик получил финансирование проекта, так и в другом, который предложил более выгодные условия.

4. Покупатель может вернуть средства со счета в банке, если сроки сдачи задерживаются больше 6 месяцев;

5. После того как объект недвижимости будет введен в эксплуатацию, деньги с эскроу-счетов пойдут на погашение кредита, выданного застройщику, а остаток составит его прибыль.

## **Актуальные направления современной науки, образования и технологий**

6. Если лицензия банка, выступающего в качестве агента условного депонирования, аннулирована, застройщик и участник долевого строительства должны заключить договор эскроу-счета с другим банком. В этой части государство также предусмотрело «подушку» безопасности для граждан, участвующих в долевом строительстве. Их средства на счетах застрахованы агентством по страхованию вкладов.

7. Использование счетов приводит к отсутствию взносов в компенсационный фонд для долевого строительства.

8. Привлечение банковского финансирования на эскроу-счета дает возможность максимально стабилизировать финансирование строительства и обеспечить процесс строительства без задержек. Отсутствие необходимости отложить ввод объектов в эксплуатацию на более поздний срок сможет улучшить экономику проекта.

9. Реализация квартир с применением счетов позволяет свести к минимуму строительные риски для покупателей. В новых условиях застройщики будут давать более низкую скидку на цены квартир в начале строительства относительно цен на сданную в эксплуатацию недвижимость. Эта возможность дает застройщикам компенсировать снижение рентабельности, возникающее из-за увеличения стоимости жилья.

Так что же произойдет со стоимостью жилья? На что повлияет отмена ДДУ? Далее мы постараемся подробно дать ответ на эти вопросы.

Как говорит многовековая практика, любые инновации в любой области всегда влекут за собой изменения.

Приобретение квартиры на ранних этапах строительства была заманчивой для многих тем, что цена была существенно меньше, чем на готовую недвижимость. С отказом от продаж на начальном этапе строительства стоит ожидать повышения стоимости квадратного метра жилья.

## **Актуальные направления современной науки, образования и технологий**

Из-за перехода на новую форму строительства, основанную на банковском кредитовании, становится трудно прогнозировать процентные ставки, вследствие чего повысятся риски, и потребуются долгосрочное планирование деятельности со стороны застройщиков. Для того чтобы сгладить ситуацию, цены придется повышать. Следуя статистическим данным, с начала года стоимость жилья изменилась на 5%. По мнению экспертов, в будущем цена будет увеличиваться пропорционально кредитной нагрузке на заказчиков до 7-10% годовых.

Самая длинная граница роста цен в долгосрочной перспективе составляет до 30%.

Основным показателем в ценообразовании становится величина спроса, который зависит от предложения и показателей с противоположными векторами.

Также способом сдерживания роста цен при использовании новой схемы – снижение ставки по кредитам для застройщиков и появление возможности повторно кредитоваться в другой банк в любое время.

В рамках программы финансирования проекта были предложены условия: чем больше денег идет на депозитный счет, тем ниже процентная ставка для застройщика. Поэтапное раскрытие счетов условного депонирования поможет снять стресс и сохранить расходы на строительство на приемлемом уровне. Это означает, что банк или представитель по надзору за строительством будут контролировать и подтверждать каждый этап готовности объекта, что даст застройщикам возможность снять заранее определенную часть денег со счета и постепенно погасить кредит, тем самым уменьшив долговое бремя.

Так как в этом случае кредит не будет расти, а интерес к нему не повлияет на стоимость строительства, застройщикам не придется повышать цены по мере увеличения задолженности по кредитам. Одна из таких схем представлена на рисунке 2.



## Актуальные направления современной науки, образования и технологий



Рис.2. Допустимая схема поэтапного раскрытия

В конечном итоге можно сделать вывод о преимуществах и недостатках отмены договора долевого участия в строительстве, представим их в таблице 1.

Таблица1.

### Плюсы и минусы отмены ДДУ

Плюсы и минусы отмены ДДУ	
Плюсы	Минусы
Новый механизм финансирования через эскроу-счета исключит появление обманутых дольщиков.	Отмена ДДУ в 2019 году скажется на стоимости жилья.
Банк становится контролирующей стороной сделки и имеет право отказать в проведении операций, связанных с нецелевым расходованием средств.	Удорожание строительства жилья. После введения эскроу-счетов себестоимость строительства только из-за финансовой составляющей вырастет сразу на 7%.
Средства дольщиков будут защищены, а в случае неисполнения обязательств застройщиком, возвращены через агентство по страхованию вкладов.	
Помимо банков, строительство будет контролировать государство. Законодательно будут закреплены требования к застройщикам. Минстрой сможет назначать и снимать с должности руководителя контролирующего органа.	

## Актуальные направления современной науки, образования и технологий

### СПИСОК ЛИТЕРАТУРЫ

1. Долевое строительство и его особенности в 2020 году: изменения, плюсы и минусы [Электронный ресурс.] – Режим доступа: <https://ipotekaved.ru/ddu/dolevoe-stroitelstvo.html>
2. Долевое участие в строительстве — изменения с 2019 года [Электронный ресурс]. – Режим доступа: <http://kvartirnyy-expert.ru/dolevoe-stroitelstvo/izmeneniya-s-2019-goda/>
3. Ильдар Хусаинов. Рынок недвижимости России вошел в необычное для себя состояние. [Электронный ресурс]. – Режим доступа: <https://realty.rbc.ru/news/5cd1069a9a7947b28feaebfd>
4. Эскроу-счет – что это простыми словами, что поменялось в ДДУ [Электронный ресурс] – Режим доступа: <https://avprb.ru/articles/poleznaya-informatsiya/eskrou-schet-cto-et.o-takoe-kak-i-kogda-im-polzuyutsya/>
5. Петров К.С., Воронцова О.В., Рубанова Е.А., Зленко Е.А. Проблемы повышения энергоэффективности строительной отрасли в Российской Федерации // Инженерный вестник Дона. – 2018. - №4. – Режим доступа: [ivdon.ru/ru/magazine/archive/n4y2018/5485/](http://ivdon.ru/ru/magazine/archive/n4y2018/5485/)
6. Бушухин И. Счетаэскроу: как будет работать новая система покупки жилья // Недвижимость-08.04.2019. [Электронный ресурс]. – Режим доступа: <https://realty.rbc.ru/news/5caae41f9a79479fb7af9d10>
7. Анализ влияния использования эскроу-счетов на себестоимость и рентабельность продаж в строительстве жилья. [Электронный ресурс]. – Режим доступа: <https://www.pwc.ru/ru/publications/analiz-vliyaniya-ispolzovaniya-eskrow-schetov.html>
8. Петров К.С., Морозов В.Е., Крапива А.В., Петров А.В., Можаров М.С. Особенности развития и строительства объектов социальной инфраструктуры // Инженерный вестник Дона. – 2020. – №1. – Режим доступа: <http://www.ivdon.ru/ru/magazine/archive/N1y2020/6247>
9. «Цены на новостройки после введения эскроу-счета: динамика, прогнозы и перспектива». [Электронный ресурс]. – Режим доступа: <https://spbhomes.ru/science/ceny-na-novostrojki-posle-vvedeniya-eskrou-scheta-dinamika-prognozy-perspektiva/>
10. Эскроу-счет – что это простыми словами, что поменялось в ДДУ. [Электронный ресурс]. – Режим доступа: <https://zen.yandex.ru/media/id/5b1541ee0422b4ec7b2bdd87/eskrou-schet--cto-eto-prostymi-slovami-cto-pomenialos-v-ddu-5d6d138d2f4ad700ae0d37>

**Актуальные направления современной науки,  
образования и технологий**

**Петров Константин Сергеевич**

старший преподаватель,  
кафедра Городского строительства и хозяйства;

**Попов Евгений Павлович**

студент,  
кафедра Городского строительства и хозяйства;

**Чочиев Таймураз Севастиевич**

студент магистратуры,  
кафедра Городского строительства и хозяйства;

**Аль-Хассаки Джаафар Хуссейн Хммади,**

студент магистратуры, кафедра Городского строительства и хозяйства,  
ФГБОУ ВО «Донской государственный технический университет»,  
г. Ростов-на-Дону

**УСЛОВИЯ СОЗДАНИЯ «ЗЕЛЕННЫХ» КРЫШ  
И ИХ ОСОБЕННОСТИ**

**Аннотация.** В статье рассмотрены условия применения «зеленых» технологий в строительстве, в частности, «зеленых» крыш. Ввиду того, что «зеленое» строительство представляет собой вид строительства и эксплуатации зданий, оказывающих наименьшее негативное влияние на окружающую среду, то в современных условиях для повышения уровня экологичности строительных объектов применение таких технологий является наиболее актуальным.

**Ключевые слова:** «зеленые» технологии, ресурсосбережение, эксплуатируемая кровля, благоустройство территории, озеленение.

Одним из основных видов благоустройства города является его озеленение. Растения помогают поддерживать необходимый температурный режим окружающей среды, напрямую влияют на чистоту воздуха и уровень городского шума [1].

## **Актуальные направления современной науки, образования и технологий**

Современные экологические условия городов требуют, чтобы здания гармонично вписывались в окружающую среду и наносили минимальный урон ее компонентам. Озеленение крыш является одним из методов подобного внедрения. Тем не менее, эксплуатируемые кровли из-за круглогодичного пребывания людей должны отличаться по конструкции от традиционной плоской крыши и быть стойкими к физическому воздействию [2].

Обустройство «зеленой» крыши ведет к увеличению нагрузки на конструкции. Легче выбрать конструктивные решения на этапе проектирования здания, т.к. больше сложностей возникнет на этапе реконструкции объекта. Борьба с разрушающей силой корневой системы и ветровыми нагрузками усложняют конструкцию крыши. Основными ее элементами являются изолирующие слои, ветрозащитные устройства и система полива.

«Зеленые» крыши делятся на экстенсивные и интенсивные. Экстенсивная крыша требует минимального вмешательства человека. Толщина грунта составляет от 3 см до 15 см. На таких крышах высаживают в основном низкорослые растения, такие как мхи и травы.

Выживание этих видов зависит от естественных осадков, дополнительный полив требуется только на стадии роста или пересаживания экземпляров. В список необходимых мероприятий входят весенняя и летняя прополки и очистка дренажа от корней и опавших листьев.

Поверхность экстенсивной крыши не предназначена для нахождения на ней людей, таким образом, появляется необходимость создания сети дорожек и мест отдыха.

В состав «зеленой» крыши входят шесть слоев: растительный слой, почвенный субстрат, фильтрующий слой, дренажный слой, теплоизоляция и гидроизоляция. Дополнительные компоненты применяются при необходимости.

## **Актуальные направления современной науки, образования и технологий**

К преимуществам такого покрытия можно отнести небольшой вес, приемлемость для уже существующих зданий, отсутствие частого специализированного ухода. Однако при выборе растений отсутствует разнообразие. Такие покрытия не предназначены для постоянного пребывания людей и используются в основном для экологических целей.

Создание более разнообразного и полноценного ландшафта возможно на интенсивной крыше. Пространство разбивается на участки с декоративными растениями и дорожками. Толщина почвенного слоя зависит от выбора растений и может варьироваться от 0,2 м до 1,2 м.

Преимуществами такой крыши является неограниченное разнообразие выбора растений, возможность размещения зон отдыха и беседок. Однако создание такого пространства требует дополнительных проектных решений и расчетов из-за большого веса и размещения технического оборудования. Для поддержания привлекательного вида пространства необходим постоянный уход не только за дренажной системой, но и за высаженными растениями.

На сегодняшний день основные сложности обустройства «зеленых» крыш в России состоят в следующем [3, 4]:

- из-за большого перепада температур в России в течение года возможно разрушение гидроизоляционной мембраны в составе крыши. Однако опыт скандинавских стран доказывает, что данную проблему возможно решить. Применение обогреваемой дренажной системы позволяет предотвратить замерзание воды в дренажной системе и разрыв ее составляющих частей.

- отсутствие опыта у архитекторов и проектировщиков в создании подобных систем и низкое качество строительно-монтажных работ при их устройстве;

## **Актуальные направления современной науки, образования и технологий**

- постоянная система обслуживания крыши и ухода за растениями. Данные работы требуют специализированных знаний и дополнительного финансирования в процессе эксплуатации крыши;

- высокая стоимость обустройства «зеленой» крыши.

Тем не менее, устройство «зеленых» крыш ведется по всему миру [5]. На данный момент устройство «зеленых» покрытий активно размещают на крышах промышленных и общественных зданий в самых разных странах.

В России при существующих сложностях внедрения «зеленых» технологий при проектировании и строительстве присутствуют и позитивные моменты, в их числе: увеличение части населения, обеспокоенного состоянием окружающей среды, и положительные сдвиги в области законодательства по данному вопросу [6, 7]. Кроме того, стал активен интерес к «зеленым» проектам на государственном уровне, что обусловлено не только экономическими интересами, т.к. повышение уровня экологичности строительных объектов создает благоприятные условия для экономии ресурсов, но и задачами улучшения имиджа страны.

### *СПИСОК ЛИТЕРАТУРЫ*

- 1. Зильберова И.Ю., Петров К.С., Кирьянова А.А., Сеферян Л.А. Натуральное компенсационное озеленение в условиях плотной городской застройки // БСТ: Бюллетень строительной техники. – 2019. – № 3 (1015). – С. 23-24.*
- 2. Устойчивое развитие территорий, городов и предприятий: монография / С.Г. Шеина, И.Ю. Зильберова, В.Ф. Касьянов [и др.]; под общ. ред. С.Г. Шеиной; Донской гос. техн. ун - т. – Ростов-на-Дону: ДГТУ. – 2018. – 144 с.*
- 3. Сеферян Л.А., Воронцова О.В., Швец Ю.С. Методы повышения энергоэффективности жилых зданий// Инженерный вестник Дона. – 2018. – № 2 – [Электронный ресурс]. – Режим доступа: <http://www.ivdon.ru/ru/magazine/archive/N2y2018/4847>.*
- 4. Шеина С.Г., Томашук Е.А., Панасенко М.В. Методика определения объемов строительных отходов с использованием ресурснотехнологической модели // Недвижимость: экономика, управление. – 2017. – № 2. – С. 62-66.*

## **Актуальные направления современной науки, образования и технологий**

5. Новоселова И.В. Развитие жилищной политики России на основе опыта европейских стран // Научное обозрение. – 2016. – № 10. – С. 224-226.

6. Шеина С.Г., Миненко Е.Н. Зеленое строительство как основа устойчивого развития городских территорий // Недвижимость: экономика, управление. – 2015. – № 2. – С. 55-60.

7. Новоселова И.В., Страбыкина С.И., Бойко Н.С., Данилейко И.Ю. Перспективы «зеленого» строительства и применения энергосберегающих мероприятий в современной России // Инженерный вестник Дона. – 2017. – № 4 – [Электронный ресурс]. – Режим доступа: <http://www.ivdon.ru/ru/magazine/archive/n4y2017/4521>.

### **Стерхова Татьяна Николаевна,**

заведующая кафедрой Общественных дисциплин,  
ФГБОУ ВО Удмуртский государственный университет,  
г. Ижевск

## **ЭНЕРГОСБЕРЕГАЮЩИЕ СИСТЕМЫ ОСВЕЩЕНИЯ ДЛЯ ПРОИЗВОДСТВЕННЫХ ЗДАНИЙ**

**Аннотация.** В работе предложен современный способ освещения помещений – система естественного освещения «SolarWay», состоящая из трех основных составляющих: приемника со светодиодным модулем, светопроводящего канала.

**Ключевые слова:** освещение, энергоэффективность, световод, светопроводящий канал.

С 2009 года ведущие страны мира начали масштабный переход на энергосберегающие технологии потребления электрической энергии во всех отраслях экономики [1,2].

В нашей стране 18 - 20% электроэнергии расходуется на освещение. В России действуют согласно: Постановления Правительства РФ от 20 июля 2011 г. N 602 [1] новые требования к освещению.

В связи с этим необходимо рассмотреть возможности применения светильников или систем освещения, обеспечивающих необходимую

## Актуальные направления современной науки, образования и технологий

освещенность в рабочей зоне, однако потребляющих меньшее количество электрической энергии.

Одной из таких систем является система естественного освещения «SolarWay», используемая для освещения закрытых технологических помещений в светлое время суток [4].

Система естественного освещения «SolarWay» представлена на рисунке 1.

Прозрачный купол 1 пирамидальной формы, средняя толщина 3 мм, обладает высоким уровнем противостояния физическим воздействиям «анти-шок» (высокая ударопрочность), не пропускает УФ-лучей, коэффициент пропускания света свыше 92%, изготовлен специально для наружного применения.



Рисунок 1. Система естественного  
освещения

Термобарьер 2 располагается непосредственно под куполом, чтобы избежать образования конденсата внутри системы Solarway и уменьшить и без того минимальные потери тепла в системах Solarway; устройство «Термобарьер» является плоским прозрачным диском, на котором устанавливается оптическое устройство «Пересвет».

Фартук АБС 3 с круглым вырезом и короб утепленной формы 4 предназначены для прохода верхней светоприемной трубы через отверстие крыши. Под 5 обозначен узел прохода в кровле.

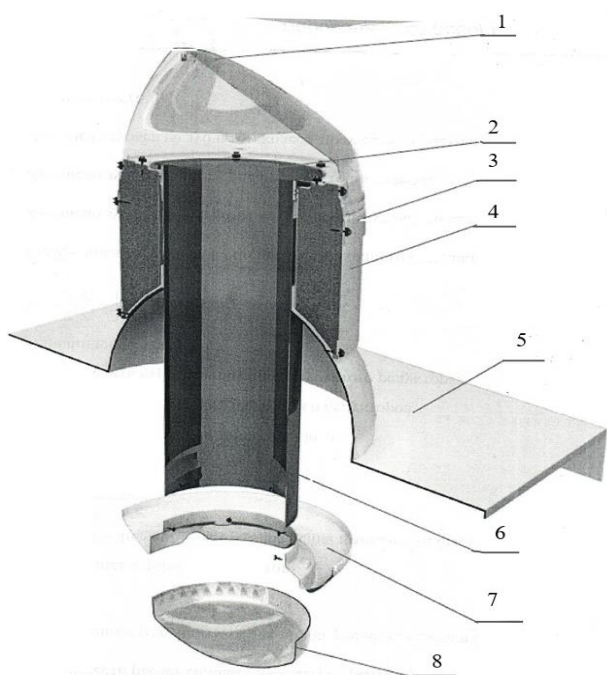

## **Актуальные направления современной науки, образования и технологий**

Зеркальный тубус 6 покрыт с внутренней стороны осажденным в вакууме серебром, покрытым оксидом кремния ( $SiO_2$ ) с низким коэффициентом преломления и оксидом титана ( $TiO_2$ ) с высоким коэффициентом преломления.

На вертикальном стыке тубуса имеются три паза для обеспечения правильного монтажа и придания трубе конической формы. Светорассеиватель 8 с высокими оптическими показателями легко разбивает концентрированный солнечный свет без спектрального искажения и равномерно распределяет его на большую площадь. Конфигурация рассеивателя может быть выполнена в соответствии с архитектурой помещения.

По периметру светорассеивателя нанесен П-образный уплотнитель вставленный в корпус рассеивателя, с наружи светорассеивателя в по периметру щели между корпусом рассеивателя и светорассеивателем вставлен уплотнитель Е-образной формы. Между тубусом и горлом корпуса светорассеивателя нанесен изолирующий материал. Для крепления нижнего светоприёмного тубуса предусмотрен корпус рассеивателя.

Применение солнечных колодцев позволяет сократить потребление электроэнергии, в зимние время сократить дефицит солнечного света у людей, находящихся в здании.

### *СПИСОК ЛИТЕРАТУРЫ*

- 1. Постановление Правительства Российской Федерации от 20 июля 2011 г. N 602 г. Москва "Об утверждении требований к осветительным устройствам и электрическим лампам, используемым в цепях переменного тока в целях освещения"*
- 2. Стерхова Т.Н. Энергосберегающая технология выращивания овощей культуры огурец в условиях Удмуртской Республики// [Электронный ресурс]: электронное научное издание: материалы регионального научно-практического семинара «Энергоресурсосбережение в промышленности, ЖКХ и АПК», (Россия, Ижевск, 26.02 – 26.04*

## **Актуальные направления современной науки, образования и технологий**

2016 г.) ФГБОУ ВО «ИжГТУ имени Калашникова». - Электрон. Дан. (1 файл: 12,4 Мб)/  
- Ижевск: ИННОВА, 2016. – С. 278-282.

3. Федеральный закон "Об энергосбережении и о повышении энергетической эффективности и о внесении изменений в отдельные законодательные акты Российской Федерации" от 23.11.2009 N 261-ФЗ (последняя редакция).

4. Лошкарев И.Ю., Стерхов А.И., Петров К.А., Белов В.В. Методика расчета экономической целесообразности применения полых трубчатых световодов. – Известия Международной академии аграрного образования. 2019. – № 45. – С. 136-139.

### **Тарановская Елена Александровна,**

кандидат технических наук, доцент кафедры автомобильных дорог и строительных материалов, ФГБОУ ВО Оренбургский государственный университет,  
г. Оренбург;

### **Дергунов Сергей Александрович,**

кандидат технических наук, заведующий кафедрой автомобильных дорог и строительных материалов, ФГБОУ ВО Оренбургский государственный университет,  
г. Оренбург;

### **Махина Дарья Сергеевна,**

магистрант,  
ФГБОУ ВО Оренбургский государственный университет, г. Оренбург

## **ИСПОЛЬЗОВАНИЕ НАНОМАТЕРИАЛОВ ПРИ СТРОИТЕЛЬСТВЕ В РЕГИОНАХ КРАЙНЕГО СЕВЕРА РОССИИ**

**Аннотация.** В статье рассмотрены основные проблемы строительства в Заполярье. Приведены примеры использования наноматериалов, их виды и достоинства.

**Ключевые слова:** наноматериалы, строительство, аэрогель, нанопленка.

## **Актуальные направления современной науки, образования и технологий**

Нынешний характер освоения новых территорий предполагает крупный охват застройки в регионах Крайнего Севера.

Присутствие внушительного количества людей в приполярных районах на временной или регулярной основе требует решения непростых задач по возведению жилья и инфраструктурных единиц, а любое капитальное строительство в экстремально суровых климатических условиях Крайнего Севера обусловлено масштабными проблемами. Первая и важнейшая особенность Заполярья — сверхнизкие температуры. Снежный покров держится как минимум 240-250 дней в году, и половину из них градус не поднимается выше минус 30 градусов по Цельсию. Например, на Таймырском полуострове морозы фактически начинаются в сентябре-октябре и продолжаются до конца мая.

Помимо низких температур в течение всего года, преобладают сильные ветра, непрекращающаяся мерзлота и ряд других негативных факторов, делающих постройку здесь крайне сложной.

Строить жилище на ледяном панцире, который непрерывно меняет свою микроструктуру, - проблема не из простых. Песчаники, галечники и глины при постоянных морозах ведут себя самым непредсказуемым образом. Возведённые на них сооружения нагревают земной панцирь, и он теряет монолитность, появляются подтаивания и смещения.

Основопологающая причина деформации северных новостроек - длительное тепловое воздействие на грунт через цокольное перекрытие в строениях без продуваемого подполья и утечка горячей воды в основание фундаментов. К беде могут привести также действие сил пучения, обрушение термокарста, вытаивание линз льда.

Так что, следить за «самочувствием» постоянной мерзлоты в городах и посёлках приходится непрерывно, ведь оттаивание почвы, даже на

## **Актуальные направления современной науки, образования и технологий**

отдельных участках, приводит к осадке, перекосу строений, а то и к полному разрушению объекта или дороги.

Возникает необходимость достаточного утепления домов и укрепления каркаса без повреждения целостности грунта и исключая его таяние. Таким требованиям отвечает модернизированное сырье на основе нанотехнологий.

Нанотехнологии в градостроительстве проявляются, в основном, в создании наноматериалов, изучении количественных и качественных изменений их важнейших характеристик и исследовании технологических алгоритмов извлечения самых разнообразных видов строительного сырья и деталей с улучшенными по сравнению с аналогами физико-механическими параметрами. Основные проблемы состоят в создании инструментов для исследования на нанометровом уровне того, что проявляется на макроуровне. Малый размер и сложность наноразмерных структур делают разработку новых методов измерения более сложной задачей [1]. Однако ученые долгое время проводят теоретические и экспериментальные исследования, по разработке методов наноструктурного модифицирования ресурсов. Приоритетным направлением в этой области является разработка сырья с непростым строением и уникальными прочностными или температурными характеристиками, а также процессы самоорганизации веществ на атомно-молекулярном уровне, позволяющие создавать элементы без внешнего влияния. Но, доля интеграции нанотехнологий в градостроительстве на данный момент составляет всего 1 % от общего объема продукции строительного сектора. В России применяются преимущественно импортное полимерное композитное сырье. По потреблению на душу населения мы отстаем от США почти в 20 раз.

## **Актуальные направления современной науки, образования и технологий**

Эксплуатация нанотехнологий при застройке позволяет нам добиться небывалых высот в градостроительстве, что непременно облегчит проживание в районах низких температур.

Будущее строительного материаловедения преимущественно связано с применением нанотехнологических решений — интеграция алгоритмов формирования структуры модернизированного сырья, предусматривающих их сборку или самосборку «снизу-вверх», то есть дизайн детали или изделия, который заключается в контролируемом и управляемом воздействии на процедуру структурообразования, начиная с наноразмерного уровня. Результатом такого метода будет извлечение новейших по составу и качественно отличающихся по строению и признакам конструкционных, теплоизоляционных, отделочных и других материалов, всецело отвечающих новым методам развития архитектурных форм, конструктивных подходов и технологии возведения элементов промышленного и гражданского назначения [2].

В настоящее время выдающиеся особенности наноматериалов разрешают использование в капстроительстве новое теплоизоляционное сырье, краски, эмали, лаки и другое.

Интересные характеристики имеют такие наноматериалы как прозрачные наногели (аэрогели). Они обладают повышенными звуко- и теплоизоляционными признаками, и в настоящее время их приспособили в энергосберегающих кровельных системах с верхним светом.

Такая теплоизоляция препятствует утечке дорогостоящего отопления, что дает огромный плюс для использования их в районах крайнего Севера. Такие аэрогели проявляют «эффект термоса». В долгосрочной перспективе это ведет к кардинальной экономии на отоплении.

## **Актуальные направления современной науки, образования и технологий**

В шанхайском музее Науки - нанопленкой, по несколько иной технологии, строители обработали стены, обеспечив такой же эффект. Энергосберегательная способность наноплёнки оказалась ошеломляющей и шанхайский опыт решено распространить во множестве компаний по возведению сооружений. Помимо этого, многократно улучшается экология местности.

Эксплуатация нанопористого покрытия для стен, позволяет сохранять тепло в помещении зимой. Устройство представляет собой полупрозрачную пленку, обладающую повышенными изоляционными признаками. По замыслу создателей, изобретение предполагается использовать, в приоритете, в крупномасштабном строительстве. Так, например, подобным покрытием обшиты стены Шанхайского музея науки и технологии площадью почти 3000 кв. м. Планируется также использовать эти методики в выставочном зале Немецкого национального павильона.

Таким образом, становится рациональным внедрение подобных наноматериалов, которые существенно экономят затраты на отопление, а, следовательно, и на энергосбережение, что также является значительной проблемой при осваивании районов Заполярья.

### *СПИСОК ЛИТЕРАТУРЫ*

- 1. Наноструктуры и наноматериалы. Синтез, свойства и применение. Цао Гочжун, Ин Ван. – 2012. – 26 с.*
- 2. Ковалева Г.Н. Нанотехнологии- «двигатель» будущего развития в строительстве/ Г.Н. Ковалева, О.Г. Чеснокова, Ю.А. Голдина // Влияние науки на инновационное развитие: сб. статей. – Екатеринбург, 2017. – С. 24-27.*
- 3. Наноматериалы в строительстве и машиностроении [Электронный ресурс]. – Режим доступа: <https://scienceforum.ru/2018/article/2018000132>.*
- 4. Развитие наноматериалов в Китае [Электронный ресурс]. – Режим доступа: [http://earchive.tpu.ru/bitstream/11683/16087/1/conference\\_tpu-2015-C17-029.pdf](http://earchive.tpu.ru/bitstream/11683/16087/1/conference_tpu-2015-C17-029.pdf).*
- 5. Строительство на Крайнем Севере [Электронный ресурс]. – Режим доступа: <https://ardexpert.ru/article/9960>.*

**Сельскохозяйственные науки**

**Михляева Алена Александровна,**

аспирант, кафедра ботаники, плодоводства и ландшафтной архитектуры;

**Хохлова Полина Геннадьевна,**

студент, кафедра ботаники, плодоводства и ландшафтной архитектуры,

**Худоногова Елена Геннадьевна,**

д.б.н., профессор, кафедра ботаники,

плодоводства и ландшафтной архитектуры,

ФГБОУ ВО «Иркутский государственный аграрный университет

имени А.А. Ежовского»,

пос. Молодежный, Иркутский район

**ЛАБОРАТОРНАЯ ВСХОЖЕСТЬ СЕМЯН *HEDYSARUM ALPINUM* L.**

**Аннотация.** В статье изучена лабораторная всхожесть семян *Hedysarum alpinum* L. (скарифицированных, стратифицированных, очищенных от семенной оболочки и неочищенных, обработанных янтарной кислотой, эпином, гуматами). Результаты исследований показали, что семена вида характеризуются низкой всхожестью, максимальный процент всхожести зафиксирован у контрольных семян, очищенных от семенной кожур, обработка семян эпином, янтарной кислотой и гуматами не эффективна.

**Ключевые слова:** *Hedysarum alpinum*, лабораторная всхожесть семян, скарификация, стратификация.

*Hedysarum alpinum* L. (копеечник альпийский) – многолетнее травянистое растение из семейства *Fabaceae* (Бобовые). Ареал распространения вида - евразийский, *H. alpinum* произрастает в северных районах

## Актуальные направления современной науки, образования и технологий

Монголии, в Китае и Кореи, в северной и северо-восточной части России, на Урале, в Западной и Восточной Сибири и на Дальнем Востоке [1].

*H. alpinum* относится к нетрадиционным кормовым культурам, однако учитывая ценные кормовые качества (высокий уровень содержания белка в надземной части, высокую урожайность, зимостойкость, засухоустойчивость, довольно быстрые темпы роста) и лекарственные свойства (в траве содержится ксантоновый гликозид мангиферин, на основе которого создан противовирусный препарат – алпизарин) [2,4,5,6], интродукция вида в условиях является актуальной.

В Предбайкалье вид с незначительным обилием произрастает по сырым лесным лугам, в зарослях кустарников, по долинам рек. Расширить ассортимент полезных растений можно за счет интродукционной деятельности. Работы по интродукции многоаспектные и, как правило, продолжительные во времени. Интродукция считается успешной, если растения не теряют декоративных свойств, адаптируются к местным условиям, проходят все этапы онтогенеза, способны к размножению, в том числе и семенным способом [3,7,9].

Цель исследований - изучение лабораторной всхожести семян *H. alpinum*.

**Материалы и методы исследований.** При определении лабораторной всхожести, семена проращивали в чашках Петри на фильтровальной бумаге при комнатной температуре (20-22°). Учитывая твердосемянность вида, исследовали такие приемы, как скарификацию и стратификацию очищенных от семенной оболочки и неочищенных семян. Скарификацию семян проводили наждачной бумагой (в течение 20–30 секунд), стратификацию семян осуществляли в 2 этапа, на этапе тепловой стратификации, семена выдерживали при температуре + 15-20°,



## Актуальные направления современной науки, образования и технологий

на этапе холодной стратификации (при температуре + 5-10°) [8]. В качестве стимуляторов роста применяли янтарную кислоту, эпин, гуматы. Повторность опытов – 4-ех кратная.

**Результаты исследований.** Масса 1000 семян, очищенных от семенной оболочки составляет 5,10 г, не очищенных – 7,72 г.

Результаты исследований показали, что семена, очищенные от семенной кожуры, скарифицированные, не скарифицированные и стратифицированные начинают прорасти на 2-3 день, не очищенные семена – на 3-4 день (табл.1).

Максимальный процент всхожести наблюдается у скарифицированных семян в контроле (45,42%). Обработка семян эпином, янтарной кислотой, гуматами не увеличивает всхожесть скарифицированных семян, очищенных от семенной кожуры. Гуматы оказали тормозящее действие на проращение семян во всех вариантах. При очистке семян от околоплодников всхожесть семян увеличилась в 2-3 раза.

Таблица 1

### Лабораторная всхожесть семян *Hedysarum alpinum*

Варианты	Всхожесть семян, %
Очищенные семена	
Контроль	31,45±2,52
Эпин	18,35±1,10
Янтарная кислота	21,7±1,88
Гуматы	4,59±2,36
Не очищенные семена	
Контроль	8,13±0,45
Эпин	14,38±1,02
Янтарная кислота	7,50±0,55
Гуматы	0,85±0,09
Скарифицированные очищенные семена	
Контроль	45,42±2,14
Эпин	34,58±1,90
Янтарная кислота	44,16±2,56
Гуматы	1,67±0,22

## Актуальные направления современной науки, образования и технологий

Стратифицированные очищенные семена	
Контроль	28,54±1,03
Эпин	20,21±1,54
Янтарная кислота	24,38±2,63
Гуматы	5,83±0,70

Выводы: 1. Семена *H. alpinum* отличаются низкой всхожестью. Максимальный процент лабораторной всхожести – у семян очищенных от семенной кожуры в контроле (от 28,54 до 45,42%), минимальная всхожесть наблюдается у неочищенных семян (до 14,38 %).

2. Обработка эпином, янтарной кислотой и гуматами не эффективна для очищенных семян. Процент всхожести контрольных семян выше в 1,4-1,6 раз, по сравнению с семенами, обработанными этими препаратами.

3. Эпин повышает всхожесть неочищенных семян в 1,8 раз. Однако его применение неэффективно из-за высоких затрат и низкой всхожести семян неочищенных от семенной кожуры (14,38%).

### СПИСОК ЛИТЕРАТУРЫ

1. Майсурадзе Н. И. Задачи интродукции лекарственных растений и пути их решения // Результаты и перспективы научных исследований в области создания лекарственных средств из растительного сырья. – М., 1985. – С. 294-251.
2. Исследование химического состава копеечника щетинистого (*Hedysarum setigerum*) / О.В. Неретина // Химия и технология растительных веществ: Тезисы II Всерос. конф. – Казань. – 24-27 июня. – 2002.
3. Полякова Н.В. Биология семян видов сирени в ботаническом саду г. Уфы // Научные ведомости Белгородского государственного университета. Серия: естественные науки. – 2011. – Вып. 14. – № 1(98). – С. 56-60.
4. Пунегов В., Фомина М., Чуча К. Содержание мангиферина в сырьевой фитомассе и органах растения *Hedysarum alpinum* L. в культуре в средней подзоне тайги Республики Коми // Вестник ИБ. – 2015. – № 6. – С. 13-16.

## Актуальные направления современной науки, образования и технологий

5. Рябинина О.В. Оценка свойств серой лесной почвы под посевами многолетних // Вестник ИрГСХА. – № 52. – С. 21–28.
6. Свиридова Т.П. Перспективы выращивания *Hedusarum alpinum* L. и *Hedusarum theinum* Krasnob. в условиях Томской области // Вестник ТГУ. – 2008. – № 2. – С. 11-12.
7. Филатова Н.В. Лукина И.А. Биоморфологические особенности развития представителей рода копеечник (*Hedusarum* L., 1753) в условиях Предбайкалья // Вестник ИрГСХА. – 2012. – Вып. 50. – С. 30-36.
8. Чистякова Н.С., Ларина Н.П., Тайсаев Т.Т. Сравнительный анализ эколого-биологического статуса семян у популяционных локусов дикорастущего злака *Stipa krylovii* // Вестник Бурятского государственного университета. – 2012. – № 52. – С. 258-264.
9. Khudonogova E., Zatsepina O., Polovinkina S., Tyapaeva M., Rachenko M. Seed germination of woody and shrubby introduced species // IOP Conf. Series: Earth and Environmental Science IOP Conf. Series: Earth and Environmental Science 316 (2019). V. 012021 IOP Publishing. Doi:10.1088/1755-1315/316/1/012021.
10. Khudonogova E., Tretyakova S., Mikhlyaeva A., Tungrikova V., Rachenko M. Ecological features of useful plants in natural populations of the Western Baikal region: XIX International Multidisciplinary Scientific GeoConference SGEM 2019 (Ecology and Environmental Protection), V. june 30-July 6, (2019), Bulgaria. P. 301-306.

**Исторические науки**

**Караханян Татьяна Николаевна,**

старший преподаватель кафедры истории, археологии и краеведения,  
ФГБОУ ВО «ВлГУ»,  
г. Владимир

**КУЛЬТОВАЯ ОБРЯДОВОСТЬ «ДЕРЕВЕНСКИХ СВЯТЫНЬ»**

**Аннотация.** Статья посвящена вопросам изучения и сохранения культовых обрядов «деревенских святынь» в народном христианстве.

**Ключевые слова:** культ, обряд, «деревенские святыни», предания, поверья, жертвы, священные камни, родники, деревья, обет, народное христианство.

Культовые обряды «деревенских святынь»- одна из форм религиозной жизни славян. Под «деревенскими святынями» следует понимать почитаемые ландшафтные объекты: священные камни, родники, деревья.

«Деревенские святыни» оказываются проблемой на пересечении интересов археологии с одной стороны и этнологии - с другой. Почитаемые родники, колодцы, деревья и «камни с изображениями» привлекали внимание отечественных историков и любителей древностей еще в первой половине XIX в. Одним из первых о них упомянул Н. М. Карамзин, назвавший камни, «на коих выбиты изображения рук, пят, копыт и прочее», памятниками «каменосечного искусства древних славян» [1].

В конце XIX — начале XX вв. камни с различными выемками и знаками упоминаются в сводах археологических памятников различных губерний Российской империи, так же встречаются сведения о преданиях,

## **Актуальные направления современной науки, образования и технологий**

обрядов и поверьях, связанных с подобными древностями. Информация о почитаемых камнях присутствует в сообщениях местных краеведов и собирателей, историко-статистических описаниях, газетных корреспонденциях, памятных книжках многих губерний России.

Описания обрядов, преданий и поверий, связанных с восточнославянскими культами камней, источников и деревьев, довольно часто встречаются в трудах отечественных этнографов и фольклористов XIX - начала XX вв. - начиная с И. М. Снегирева[2] и А. Н. Афанасьева[3]. Археологи рассматривали эти памятники как достопримечательные древности, а этнографы и фольклористы – как остатки «живой старины». Так, А. Н. Афанасьев трактовал славянские поверья и обряды, относящиеся к почитаемым камням и деревьям, в качестве пережитков языческого обожествления природы.

В XX веке начался новый период в исследовании «деревенских святынь», где преобладающей стала археологическая точка зрения на проблему. Научный взгляд на культовую обрядовость «деревенских святынь» включает в себя много различных, зачастую полярных точек зрения. Большая часть ученых, разрабатывающих это проблемное поле на современном этапе развития научного знания, считает культовые камни, являющиеся основой понятия «деревенские святыни», «пережитком языческой старины».

Культовыми обрядами, связанными со священными камнями, родниками, деревьями являлись, прежде всего, «обетные» или «заветные» приношения— жертвы почитаемому месту. Обет - как средство адаптации различных жизненных проблем - одно из самых распространенных явлений в народном христианстве.

## **Актуальные направления современной науки, образования и технологий**

«Обетные» пожертвования были распространенным явлением, среди них выделяют как личные: пожертвование в монастырь, например, лошадь или корову; внесение денежного вклада; работа в монастыре в течении нескольких лет, так и «общественные» обеты: «1) отработать на монастырских полях несколько дней; 2) установить новый праздник в честь какого-нибудь святого в обеспечение домашнего скота от повальных болезней; 3) украсить какую-нибудь икону ризой в иконостасе местного храма» [4].

Наиболее распространенным «обетными» приношениями «деревенским святыням» были мелкие монеты. Их бросали в священные источники и колодцы, клали на почитаемые камни, опускали в дупла чтимых деревьев.

Очень часто среди «обетов» встречаются кусочки ткани (или целые тканые изделия: ленты, пояса, платки, полотенца, простыни и т. п.), шерсть и лен. Их привязывают к деревьям, растущим около святыни, кладут на почитаемые камни или к местночтимым иконам и т. п. Хотя приношение тканых изделий могло быть и обрядом, обязательным для всех богомольцев, собиравшихся в почитаемом месте, чаще оно было направлено на преодоление того или иного кризиса (обычно — болезни).

Еще один вид «обетных» приношений, которые часто приносили к священным местам, «деревенским святыням» были нательные кресты, как правило, встречались у почитаемых камней, родников, каменных крестов и т. п. Этой традиции соответствует севернорусский обычай приносить к «деревенским святыням» тряпочки и полотенца с вышивками или аппликациями крестов; обычно — красного или черного цвета [5]. «Иногда вместо креста шариковой ручкой или карандашом пишут текст

## **Актуальные направления современной науки, образования и технологий**

молитвы или просто просьбу к святому» [6]. Очевидно, что нательный крест играл в народной мифологии довольно важную роль, не сводившуюся исключительно к охранительной функции.

Таким образом, культовая обрядовость в виде «обетных» приношений «деревенским святыням» сохранялась и передавалась из поколения в поколение русского народа, тем самым с одной стороны, подпитывая традиции народного христианства, а с другой стороны являясь способом взаимоотношений с потусторонним, сакральным миром. Такая культовая обрядовость была призвана передать закодированную информацию о несчастье, кризисе, болезни и стать неким завуалированным «откупом» или «благодарностью».

### *СПИСОК ЛИТЕРАТУРЫ*

- 1. Карамзин Н.М. История государства Российского. – Т.1. – М., 1989. – С. 68.*
- 2. Снегирев И.М. Русские простонародные праздники и суеверные обряды. – Вып I-IV. – М., 1837-1839.*
- 3. Афанасьев А.Н. Поэтические воззрения славян на природу. – Ч. I-III. – М., 1865-1869.*
- 4. Панченко А.А. Народное православие. Деревенские святыни Северо-Запада России. – СПб., 1998. – С. 83.*
- 5. Новикова В.В. Вышитые изделия в традиционной обрядности Заонежья // Обряды и верования народов Карелии. – Петрозаводск, 1988. – С. 63.*
- 6. Щепанская Т.Б. Кризисная сеть (традиции духовного освоения пространства) // Русский Север. К проблеме локальных групп. – СПб., 1995. – С. 119.*

**Актуальные направления современной науки,  
образования и технологий**

**Соловьева Валерия Владимировна,**

доцент кафедры истории, археологии и краеведения,

ФГБОУ ВО «ВлГУ»,

г. Владимир

**РЕСТАВРАЦИЯ КНИГИ КАК ПРЕДМЕТА  
МАТЕРИАЛЬНОЙ КУЛЬТУРЫ**

(на примере деятельности «Владспецреставрации» г. Владимир)

**Аннотация.** Статья посвящена вопросам изучения, сохранения и реставрации в книжной культуре, которые актуальны на современном этапе развития общества.

**Ключевые слова:** реставрация, книга, «Владспецреставрация», паспорт реставрации, памятник истории и культуры, каталог, процесс реставрационных мероприятий

В 1998 году, во Владимирской специальной реставрационной мастерской «Владспецреставрация» создается новая структура - отдел реставрации редких книг и документов. Сотни тысяч книг требовали экстренной оперативной помощи, которую до создания этого отдела библиотеки, музеи, архивы не могли получить по причине отсутствия данной службы. Самое ценное находилось на грани исчезновения из-за недостатка средств. Отдел реставрации ценнейших письменных источников активно развивался, в 2001 году сотрудников «Владспецреставрация» пригласили для восстановления богатейшей монастырской библиотеки Святого Пантелеймона (Греция). [1] История данной библиотеки насчитывает порядка тысячи лет и хранит бесценные книжные сокровища, от древних египетских папирусов и иудейских свитков до старославянских книг средневековья.



## **Актуальные направления современной науки, образования и технологий**

Была создана мастерская, где проводились основные работы владимирскими реставраторами, которые использовали лучшие традиции, технологии и опыт, накопленный во Владимире за 50 лет существования владимирских реставрационных мастерских. Специалисты Афинского института этнографии и антропологии проверили и высоко оценили эту работу. На территории монастыря построили новое здание для хранения древних книг и рукописей. Реставраторы предприятия «Владспецреставрация» помогли монастырю не только отреставрировать книги, но и систематизировать библиотеку. Служители монастыря не представляли, что значит современная реставрация.[2]

Отдел реставрации редких книг и документов активно реставрировал письменные источники, редкие книги и документы из областных музеев и библиотек. Делопроизводство по реставрируемым книгам велось предприятием в паспортах — это документы, где четко прописывается вся дальнейшая работа по восстановлению объекта. Первоначально объекту реставрации присваивали номер по книге поступления, например, «Учебник «Зоологии»» [3] ГМЖ НВ-154-инвентарный номер памятника, определяли вид памятника: книга - движимый памятник, год поступления на реставрацию: 2004 год. Далее прописывали наименование учреждения, проводшего реставрацию: Государственное унитарное предприятие «Владспецреставрация», и отдел, в который попадает реставрируемый объект: отдел реставрации редких книг и документов. Затем определяли типологическую принадлежность памятника: памятник истории и культуры, прописывали в паспорте место постоянного хранения, владельца памятника, им являлся Государственный мемориальный Дом-музей-усадьба Н.Е. Жуковского д. Орехово Собинского района. Основания для реставрации – книга находится в аварийном состоянии. Завершается первая страница по сбору информации о памятнике реставрации - числом, месяцем и годом передачи на реставрацию.

## **Актуальные направления современной науки, образования и технологий**

Далее собираются основные сведения по истории памятника, условия хранения, предшествующие реставрации и исследования, с указанием источника сведений. Реставратор определяет состояние памятника при поступлении в реставрацию, сначала по визуальному наблюдению, вот как этот анализ представлен по книге «Учебник «Зоология» : переплет: сторонки картонные, картон поврежден, есть потери, отстав отсутствует, переплет, вероятно, был полужокожанный с уголками, кожа полностью повреждена, уголки кожаные отсутствуют; блок: оторван полностью от переплета; листы тонкие, все повреждены, мятые, грязные, пришивные нитки оторваны; на каждом листе много трещин, есть небольшие потери, несколько листов отсутствуют страницы 467-470; листы отрезаны, без формата (разные по длине и ширине). Затем по данным лабораторных исследований: определяют кислотность бумаги (Р-Н): нормально, и делают общее заключение о состоянии памятника- книга нуждается в немедленной реставрации, затем ставят дату и художник-реставратор ставит свою подпись, например в нашем экземпляре: дата- 03 июня 2004 года, художник – реставратор – Кисс В.С.

Программа проведения работ и ее обоснование - неотъемлемый пункт в паспорте реставрации памятника истории и культуры. Программа составляется на основании задания на реставрацию. Прописывается состав и последовательность реставрационных мероприятий книги с указанием метода, технологии, рецептуры, материалов и инструментов выполнения.

Реставрационные мероприятия по книге «Учебник «Зоология»» включили в себя следующие этапы: во-первых, блок разобрали на тетради и листы; все листы промыли дистиллированной водой, и просушили в течение 24 часов; во-вторых, подобрали реставрационную бумагу по цвету и толщине; приготовили мучной клей на 1000 литров воды; в-третьих, реставрация проводилась на специальном столе с подсветом при помощи скальпеля и гладилки для удаления остатков клея, а вос-

## **Актуальные направления современной науки, образования и технологий**

полнение утраченных листов проводилось методом «Встык», кроме того, производилось укрепление разрывов и трещин тонкой реставрационной бумагой-микалентной; в-четвертых, отреставрированные листы высушивались в сукнах под небольшим давлением в течение суток при комнатной температуре; в-пятых, обрезались края книги по обрезам, а листы после высыхания складывались в тетради и пришивались в блок льняными нитками, затем сшитый блок промазывался мучным клеем. Для изготовления сторонок применялся трехмиллиметровый полиграфический картон. Полукожаный переплет был сделан с уголками из декоративной бумаги. И в завершении, книга прессовалась под небольшим давлением в течение трех суток, а кожа обрабатывалась композиционной смазкой для более длительного пользования. Этот процесс фото фиксируется и группируется по разделам; «до реставрации»; «в процессе реставрации»; «после реставрации».

Одним из завершающих пунктов в паспорте является раздел: «Результаты проведенных мероприятий», который включает в себя описание изменений технического состояния, внешних изменений памятника после реставрации, уточнение атрибуций и пр. В «Заключение реставрационного совета» отражается соответствии с реставрационным заданием и методикой консервации и реставрации библиотечных материалов и переплетов, даются рекомендации к передаче заказчику: реставрируемому изданию «Учебник «Зоология»» необходимо соблюдение норм температурно-влажностного режима хранения и использования книг.

Таким образом, можно сделать вывод, что книга представляет собой многогранное явление. Разбирая книгу как памятник материальной культуры, особое внимание необходимо уделять ее конструкции, так как со временем она менялась. Трансформация происходила не только в оформлении переплетов, но и в конструкции, материалах и самой печати.

## **Актуальные направления современной науки, образования и технологий**

В реставрации книг данного периода времени можно увидеть как хорошо сохранившиеся экземпляры, так и сильно поврежденные требующие внимательного отношения в период реставрации.

### *СПИСОК ЛИТЕРАТУРЫ*

- 1. Кручинина С. Мировой шедевр сохранен, реставраторы сдержали слово// Призыв. – 11 сентября. – 2000.*
- 2. Скворцов А.И. Исторический опыт сохранения памятников белокаменного зодчества Владимиро-Суздальской земли // Зубовские чтения. – Выпуск №1. – 2002.*
- 3. Архив Государственной Владимирской специальной научно-производственной организации «Владспецреставрация». Делопроизводственные документы: ГМЖ НВ-154 Паспорт реставрации памятника истории и культуры (движимого), типологическая принадлежность – книга. Наименование «Учебник «Зоологии».*

### **Чуприна Алина Олеговна,**

студент направления 51.03.01 Культурология,

ФГБОУ ВО «ВлГУ», г. Владимир

Научный руководитель **Соловьёва Валерия Владимировна**

доцент кафедры истории, археологии и краеведения,

ФГБОУ ВО «ВлГУ»,

г. Владимир

## **РЕСТАВРАЦИЯ ИЗДАНИЙ ИЗ ФОНДОВ РОССИЙСКОЙ ГОСУДАРСТВЕННОЙ БИБЛИОТЕКИ (НА ПРИМЕРЕ КНИГИ «ЗРЕЛИЩЕ ПРИРОДЫ И ХУДОЖЕСТВ» 1784-1790 гг.)**

**Аннотация.** Статья представляет собой описание практического опыта реставрации на примере книги «Зрелище природы и художеств» (1784-1790 годы) из фондов библиотеки РГБ г. Москва, включает в себя поэтапное описание реставрационных мероприятий и реконструкции утраченных элементов.

## **Актуальные направления современной науки, образования и технологий**

**Ключевые слова:** реставрация, книга, программа реставрационных мероприятий, переплет, бумага.

Впервые появившееся в Вене под названием «Schauplatz der Natur und Kunste» (1774-1779), издание «Зрелище природы и художеств» показалось членам петербургской Академии наук настолько интересным и нужным российскому читателю, что решено было подготовить его русскую версию. Перевод выполняли лучшие специалисты – Т. Кирьяк, А. Васильев, С. Петров, М. Ковалёв, И. Волков» [1]. Эта первая в России популярная естественнонаучная энциклопедия вышла тиражом 1200 экземпляров. Издание имело успех, разошлось довольно быстро, и через несколько лет возникла потребность в его повторении, что и произошло в 1809-1813 годах.

«Зрелище» состоит из 90 статей о различных отраслях промышленности, естествознания и прикладных наук. Само название - «Зрелище природы и художеств» - говорит о том, что важное место в издании занимают иллюстрации. 480 цельно-гравированных листов представляют людей, животных, чертежи различных орудий и механизмов. Над гравюрами работали А.Я. Колпашников, А.Г. Рудаков, П. Балабин, Алексей и Иван Бугреевы, И.К. Майр. Мастера-гравёры не только повторяли немецкие оригиналы, но и создавали для энциклопедии собственные иллюстрации.

Общее редактирование труда взял на себя академик А.П. Протасов, сам переведший два последних тома, а также написавший предисловие и составивший многочисленные примечания.

«Зрелище природы и художеств» - книга, сам факт появления которой связан с переменами, произошедшими в русском обществе с начала XVIII века, свидетельствующая о возникновении в России целенаправленной издательской просветительской программы.

## **Актуальные направления современной науки, образования и технологий**

Написанное и изданное людьми учёными для неучёных, «Зрелище» является прекрасным образцом научно-популярной литературы конца столетия, которое вошло в историю мировой культуры как «Век Просвещения» [2]. Полный комплект в хорошей сохранности встречается крайне редко.

Реставратор оценил сохранность памятника: книга имела составной переплёт, нижняя переплётная крышка отделена от блока; корешок находился в руинированном состоянии, кожа уголков сильно потёрта по всей поверхности; кожа в области корешка имела разрывы и утраты; капталы отсутствовали; мраморная бумага имела потертости и утраты; листы блока находились в удовлетворительном состоянии. Был сделан вывод, что данный памятник нуждается в реставрации переплёта.

Далее была разработана программа реставрации и проведен целый ряд реставрационных мероприятия. Проведена фотофиксация до реставрации. Подобраны реставрационные материалы идентичные оригиналу. Проведено обеспыливание листов блока мягкой кистью с обеих сторон. Произведён демонтаж книжного блока. Удалены остатки клея с корешковой части: книжный блок зажат в переплетные тиски, при помощи компресса из мучного клея и острого скальпеля, с последующим удалением растворенного клея ватными тампонами, которые менялись по мере загрязнения. Книжный блок просушен. Блок находится в хорошем состоянии и не требует разброшировки. Нити шитья не повреждены.

Следующим действием было отделение от блока форзацев и картонных крышек. Проведена реставрация листового материала (форзацев и мраморной бумаги). Листы обеспылены мягкой широкой кистью. Промывка от желтизны и загрязнений была проведена методом погружения

## **Актуальные направления современной науки, образования и технологий**

в ванночку с тёплой водой. Листы были аккуратно уложены между сетками. Далее проведена промывка в проточной воде. После промывки листы были просушены на фильтровальной бумаге. В результате вышло много желтизны, затеки, пятна и загрязнения ослабли, тон листов выровнялся.

Далее была проведена реставрация листов форзацев и мраморной бумаги. Подклеены разрывы, восполнены утраты, укреплены изломы: разрывы совмещены по волокну, изломы пропитаны 5% мучным клеем и разглажены косточкой. Разрывы, изломы, края утрат укреплены реставрационной бумагой. Утраты восполнены методом прикройки реставрационной бумаги встык. Листы отпрессованы между сукнами, перепрессовывались в фильтровальной бумаге до полного высыхания и стабилизации клея. Излишки реставрационной бумаги обрезаны. Блок был помещён в переплётные тиски, корешок обработан мучным клеем и укреплён тканью (батистом), оставлен до полного высыхания клея.

Затем была произведена реставрация переплёта. Была подобрана реставрационная кожа по толщине и фактуре схожая с оригинальной. Кожа за тонирована в необходимый цвет красителями для кожи на натуральной основе. Произведён монтаж картонных крышек к блоку при помощи укрепляющей льняной ткани. Книга запрессована под местным грузом на сутки до высыхания клея. Подготовленная кожа для корешка утоньшена шерфовальным ножом и установлена на корешок блока. Отреставрированная мраморная бумага была монтирована на переплет. Далее мраморную бумагу тонировали в местах утрат и покрыли консервационной композицией – шеллаком. Отреставрированные форзацы приклеены мучным клеем. Подготовленный оригинальный корешок смонтирован на новую основу. Отреставрированная книга покрыта кон-

## **Актуальные направления современной науки, образования и технологий**

сервационной композицией для лучшей защиты кожи переплёта от воздействия внешней среды при последующем хранении и использовании памятника. Проведена фотофиксация после реставрации.

Таким образом, книге был возвращен первоначальный вид, который позволил продлить ее использование в фондах Российской государственной библиотеки г. Москва.

### *СПИСОК ЛИТЕРАТУРЫ*

- 1. ФВ Т 70/38 ч. 7-8 « Зрелище природы и художеств » (1784-1790 годы) (поиск по сайту РГБ 06.09.2019).*
- 2. Быкова Т.А. Из истории русского книгопечатания начала XVIII в. // Книга. Исследования и материалы. сб. IX. – Москва, 1964. – С. 24.*



**Экономические науки**

**Баширов Руслан Наилевич,**

магистрант кафедры «Финансы и кредит»

Казанский инновационный университет имени В.Г. Тимирязова (ИЭУП)

г. Казань

**ФИНАНСОВАЯ СТРАТЕГИЯ УПРАВЛЕНИЯ ПРЕДПРИЯТИЕМ**

**Аннотация.** В предлагаемой статье рассмотрены сущность финансовой стратегии компании. Детально исследованы принципы формирования стратегических планов компании, дана краткая характеристика стратегических альтернатив и путей их реализации.

**Ключевые слова:** финансовая стратегия, принципы формирования стратегии предприятия, финансовые ресурсы, финансовое состояние.

Финансовая стратегия компании – это система действий, предназначенная для осуществления максимально эффективного финансирования корпоративной стратегии, формируемой в направлениях:

- обеспечения финансовыми ресурсами;
- использования финансовых ресурсов;
- минимизации финансовых рисков;
- оптимизации структуры затрат и капитала;
- максимизации прибыли (наращивания капитала);
- обеспечения финансовой устойчивости и снижения вероятности банкротства;
- контроля за финансовым состоянием;
- оптимизации основных и оборотных средств;
- рационального распределения прибыли, учитывающей изменения условий внешней среды и стадии жизненного цикла организации.

## **Актуальные направления современной науки, образования и технологий**

С позиций научной теории разработка финансовой стратегии компании должна базироваться на комплексе методологических принципов и методах их реализации на практике. Практическое воплощение представляет собой набор методик, предназначенных для достижения стратегических целей, учитывающих отраслевые особенности финансово-хозяйственной деятельности организаций.

Так, Т.А. Козенкова предлагает при построении финансовой стратегии интегрированной предпринимательской группы учитывать следующие принципы, подходящие и для разработки финансовой стратегии отдельной компании [3]:

- принцип приоритетности стратегических целей бизнеса – определяет необходимость разработки всех управленческих финансовых решений в соответствии с главной целью бизнеса;

- принцип целостности – предполагает внутреннее единство системы управления, реализацию общих целей развития компании;

- принцип согласованности - вытекает из взаимозависимости финансовых управленческих решений внутри компании. Любые решения, связанные с движением денежных потоков, вызывают те или иные финансовые последствия и оказывают влияние на формирование конечного финансового результата. Управленческие решения, принятые различными подразделениями организации, могут носить двойственный характер и при несогласованности действий нанести существенный экономический ущерб интересам компании в целом;

- принцип развития – обязывает оперативно учитывать изменения в макро-, мезо- и микросреде, корректировать систему управления финансами компании по всем ее подразделениям.

Л.И. Ильина называет принципы регулятивными и относит к ним:

## **Актуальные направления современной науки, образования и технологий**

объективность, системность, комплексность, регулярность, преемственность и др. [2].

Наиболее полно и содержательно с позиции экономической науки, на взгляд автора, рассмотрены принципы, применимые к разработке финансовой стратегии, в работе К.Е. Щесняк «Принципы формирования финансовой стратегии предприятия». Он указывает, что классические и общеэкономические принципы планирования применимы и к разработке финансовой стратегии. Вместе с тем специфические черты финансового стратегического планирования являются предпосылкой для наличия своих специфических принципов [4], к которым можно отнести:

- принцип целенаправленности – предполагает ориентацию на четко сформулированную стратегическую цель деятельности компании;

- принцип перспективности – результаты осуществляемых стратегических решений выполняют определяющую роль в жизни фирмы в течение долговременного периода;

- принцип приоритетности – долгосрочная стратегическая установка является генеральной по отношению ко всей дальнейшей работе. Предпочтенная финансовая стратегия и направление ее осуществления служат базой для концепции всех оперативных планов деятельности предприятия;

- принцип реализуемости - необходимость учета возможного потенциала организации (обозначенные цели должны быть реализуемыми и достижимыми, а задачи – выполнимыми);

- принцип итеративности (поэтапности) – воплощение финансовой стратегии производится пошагово: решение долгосрочных задач осуществляется через реализацию средне- и краткосрочных целей, конечная стратегическая цель достигается с помощью детальной последовательной работы;

## **Актуальные направления современной науки, образования и технологий**

- принцип комплексности – всесторонний анализ и учет информации о состоянии внешней и внутренней среды;

- принцип постоянного мониторинга направлений развития экономики на всех уровнях (экономический уровень – анализ и оценка динамики макроэкономических показателей, положения конкурентов, позиций на финансовом рынке; технический уровень – анализ и оценка развития научных исследований и опытно-конструкторских разработок, появления принципиально новых технологий, возможности нестандартного использования существующих технологий; политический уровень – анализ общей политической обстановки, постоянства курса правительств, политического риска вложений в конкретную территорию, механизма регулирования экономики государством);

- принцип селективности – выделение неких стратегических сфер хозяйствования (сегментов рынка), критерии выбора которых обуславливаются миссией и стратегическими целями бизнеса;

- принцип стратегической конкуренции.

Однако не следует упускать из виду того факта, что определенному виду деятельности присущи свои, характерные только данной сфере бизнеса, принципы разработки финансовой стратегии.

Таким образом, следует отметить значительное разнообразие перечней принципов разработки финансовой стратегии компании, которые акцентируют внимание на различных аспектах. Несмотря на четко прослеживающиеся различия в приведенных совокупностях принципов, все они содержат и четко выраженные совпадения.

### *СПИСОК ЛИТЕРАТУРЫ*

- 1. Бланк, И.А. Финансовая стратегия предприятия. – М.: Ника-Центр, 2017. – 520 с.*
- 2. Ильина, Л.И. Обоснование стратегии управления финансами в системе потребительской кооперации // Экономический анализ: теория и практика. – 2020. – №1. – С. 64–70.*

## **Актуальные направления современной науки, образования и технологий**

*3. Козенкова, Т.А. Формирование финансовой стратегии в интегрированных предпринимательских структурах // Финансы. – 2017. – №8. – С. 81-87.*

*4. Щесняк, К.Е. Принципы формирования финансовой стратегии предприятия // Проблемы современной экономики. – 2016. – №1. – С. 425–428.*

**Баширов Руслан Наилевич,**

магистрант кафедры «Финансы и кредит»,

Казанский инновационный университет имени В.Г. Тимирязова (ИЭУП),

г. Казань

### **ФИНАНСОВОЕ ПЛАНИРОВАНИЕ БИЗНЕСА КАК СОСТАВЛЯЮЩАЯ ПРОЦЕССА УПРАВЛЕНИЯ**

**Аннотация.** В предлагаемой статье рассмотрено планирование как составляющая процесса управления компанией. Детально исследованы внешние и внутренние факторы, влияющие на процесс планирования, раскрыты принципы формирования оценочных индикаторов разных уровней управления и всех подразделений.

**Ключевые слова:** финансовое планирование, стратегические финансовые параметры деятельности, системность в организации планирования, оценочные индикаторы эффективности планирование.

Планирование как составляющая процесса управления предполагает осознанное предвидение ситуации на рынке и собственной позиции с целью обеспечения роста стоимости бизнеса. Это - моделирование результатов деятельности, поиск благоприятных возможностей, создание условий завтрашнего дня. Финансовое планирование является частью общего процесса планирования, использует информацию маркетинговых исследований, организационного, производственного и других планов, подчиняется миссии и общей стратегии компании. Планирование всегда

## **Актуальные направления современной науки, образования и технологий**

ориентируется на данные прошлого, но стремится определить и контролировать развитие в будущем.

Именно в процессе планирования закладывается прозрачность результатов деятельности, необходимая всем субъектам финансовых отношений. Так, государство заинтересовано в налогах, кредиторы – в возврате кредитов, поставщики – в платежеспособности клиентов. Собственники (акционеры) вправе рассчитывать на уровень доходности, соответствующий рискованности своих вложений.

Финансовое планирование можно рассматривать как процесс установления стратегических финансовых параметров деятельности и контрольных нормативов - индикаторов. Успех организации планирования связан с применением системного подхода, включая координирование интересов различных подразделений, единство действий, взаимосвязь оценочных индикаторов, сбалансированность планов и других внешних и внутренних условий и факторов.

Внешние условия связаны с оценкой ситуации на товарных и финансовых рынках, с макроэкономической средой. Для финансового планирования необходима достоверная информация о следующих внешних факторах: объем спроса и предложения товаров; цены на продукты и ресурсы; система расчетов; условия кредитования; порядок налогообложения и др.

Внутренние условия складываются в результате принятия менеджерами компаний решений, касающихся следующих параметров: масштаб бизнеса – объем выпуска товаров ограничивает производственная мощность предприятия; уровень технологии и организации операционных процессов – влияет на эффективность использования ресурсов, на качество изделий и услуг, а, следовательно,

## **Актуальные направления современной науки, образования и технологий**

на себестоимость и отпускные цены;

- уровень менеджмента – определяет качество планирования.

В ходе планирования уточняют цели и пути их достижения, устанавливают стратегические индикаторы, текущие задания и нормативы, т.е. план задает ориентиры для мониторинга и оперативных управленческих решений в случае отклонения действительности от прогнозов, в частности:

- на стратегическом уровне управления цель финансового планирования - определение стратегических финансовых индикаторов;
- на тактическом уровне управления цель финансового планирования – установление текущих заданий и контрольных нормативов.

Содержание финансового планирования охватывает расчет всех составляющих доходов и расходов (план прибыли), притоков и оттоков средств (план ликвидности), составление плановых балансов. На основе этих документов рассчитывают ключевые финансовые индикаторы – это ориентиры, которые используют в ходе мониторинга. В случае отклонений фактических результатов от планового уровня требуются оперативные управленческие воздействия. В условиях неопределенности, при любом изменении внешней ситуации или внутренних условий необходимо пересматривать плановые задания, уточнять значения показателей и нормативов.

Долгосрочный финансовый план, воплощает решения об инвестициях, которые необходимы для реализации принятой стратегии, и о способах финансирования. Инвестиции и финансирование – это две взаимосвязанные составляющие развития, а как эталон сравнения альтерна-

## **Актуальные направления современной науки, образования и технологий**

тивных вариантов развития используется средневзвешенная цена капитала WACC.

Таким образом, системность в организации планирования, единство и взаимосвязь, целостность и комплексность оценочных индикаторов разных уровней управления и всех подразделений, сквозной подход в координировании действий и адекватная мотивация исполнителей обеспечат процветание бизнеса.

### *СПИСОК ЛИТЕРАТУРЫ*

- 1. Андреева, Д.Э., Пухова, О.В. Проблемы финансового планирования на предприятии // Актуальные вопросы и проблемы финансов в условиях модернизации экономики страны. – 2017. – № 1. – С. 27-35.*
- 2. Станиславчик, Е.Н. Финансовый менеджмент. – М.: Дело и Сервис, 2017. – 272 с.*
- 3. Беликов, П., Станиславчик, Е. Стратегия быстрорастущих компаний: финансовые инструменты // Проблемы теории и практики управления. – 2016. – № 10. – С. 31–39.*

### **Бекбергенева Дина Евгеньевна,**

кандидат экономических наук, доцент,  
доцент кафедры теории практики и управления,  
Оренбургский филиал РАНХиГС,  
г. Оренбург

## **ЭТАПЫ ПРОЦЕССА ЦИФРОВИЗАЦИИ ПРЕДПРИЯТИЯ**

**Аннотация.** Статья посвящена описанию этапов процесса цифровизации предприятия. Особое значение уделено важности оценки цифровой зрелости предприятия и формирования цифровой культуры сотрудников и потребителей предприятия. Определяется, что результатом процесса трансформации предприятия является построение цифровой экосистемы.



## **Актуальные направления современной науки, образования и технологий**

**Ключевые слова:** цифровизация предприятия, цифровая зрелость, цифровая культура, цифровая экосистема.

Цифровизация экономики является достаточно известным в научных и практических кругах термином. Относительно особенностей проведения цифровизации на уровне предприятия в научной литературе описываются некоторые аспекты: приоритеты цифровизации на промышленном предприятии [6], проблемы и перспективы цифровизации промышленного предприятия [3], описание инфраструктуры и архитектуры предприятия как инструментов цифровизации бизнеса [4, 5], а также особенности цифровизации отдельных процессов на предприятии [1, 2]. Но при этом остается недостаточно изученным сам процесс цифровизации предприятия, исходя из этого целью данного исследования явилось описание основных этапов процесса цифровизации предприятия.

Представим характеристику выявленных автором ключевых этапов процесса цифровизации предприятия:

1) определение цифровой зрелости предприятия. Для точного формулирования стратегии цифровизации предприятия необходимо на первом этапе оценить цифровую зрелость предприятия, установить четкие цели на ближайшие пять лет, определить приоритеты мероприятий, которые принесут наибольшую пользу бизнесу, и согласовать их с корпоративной стратегией развития предприятия. Цифровая зрелость определяется наличием конкурентных преимуществ в использовании цифровых инструментов в деятельности предприятия и информационных систем или процессов, которые могут быть безболезненно интегрированы в будущие решения;

2) создание первоначальных пилотных проектов цифровизации отдельных хозяйственных бизнес-единиц. Проведение работ по цифрови-

## **Актуальные направления современной науки, образования и технологий**

зации целесообразно начинать с направлений деятельности компании, напрямую связанных с потребителями, далее полученный опыт и системные решения могут явиться сквозной концепцией трансформации всего бизнеса. Не каждый цифровой проект увенчается успехом, но все принятые решения помогут работать в кроссфункциональном и гибком взаимодействии с клиентами и партнерами в будущем. Но имея доказательства успехов пилотного проекта цифровизации бизнес-процессов на предприятии, легче получить поддержку от высшего руководства организации и обеспечить финансирование более масштабных проектов. Возможный вариант предполагает вертикальную интеграцию в рамках одной или двух производственных площадок, включая цифровое проектирование и интегрированное планирование производства на предприятии в режиме реального времени. Другим одним вариантом может быть горизонтальная интеграция с выбранными ключевыми поставщиками, например, установка устройств отслеживания при операциях поставок, что поможет создать сквозную видимость всей цепочки создания ценности. Также можно вначале установить датчики и исполнительные механизмы на критическом производственном оборудовании и использовать анализ данных для изучения прогнозных решений по его техническому обслуживанию;

3) определение необходимых будущих средства поддержки цифровизации бизнес-процессов. Это может: гибкая IT-инфраструктура с наличием достаточного количества серверов, компьютеров, ноутбуков, планшетов и интегрированных компьютерных сетей; привлечение сотрудников с цифровыми навыками, таких, как специалисты по обработке данных, дизайнеры пользовательского интерфейса или менеджеры по цифровым инновациям; адаптивная организационная структура с воз-

## **Актуальные направления современной науки, образования и технологий**

возможностью внедрения самоорганизованных команд, инкубаторов бизнес-идей или лабораторий стартапов;

4) внедрение технологий обработки и анализа больших массивов данных на основе создания кросс-функциональных экспертных групп. Определение и разработка эффективной стратегии анализа данных будут необходимы при прогнозной аналитике конъюнктуры рынка, при принятии бизнес-ориентированных решений, при формировании автоматизированной обратной связи с сотрудниками и потребителями. Также своевременная обработка информации о поведении потребителей может быть использована для улучшения продуктов и создания новых предложений услуг, для выстраивания прямых связей с потребителями с принятием адекватных решений и проектированием интеллектуальных систем;

5) трансформация максимального количества бизнес-процессов предприятия в цифровые, охватывая весь потенциал цифровых инструментов. На этом этапе будут постоянные изменения и в первую очередь все сотрудники должны освоить цифровую культуру и правильно использовать новые технологии и способы работы. Отсутствие цифрового мышления у сотрудников, а тем более, у руководства предприятия является основной проблемой в процессе цифровизации предприятия. Развитие цифровой среды возможно только при наличии верности выбранной цифровой стратегии и целенаправленности внедрения новых технологий и инструментов. Многие промышленные компании должны развивать цифровые навыки в области разработки креативных цифровых стратегий, архитектуры и дизайна технологий, дизайна пользовательского опыта или возможностей быстрого прототипирования;

6) создание цифровой экосистемы, представляющей собой единую сеть на основе технологии блокчейн, которая позволяет разрабатывать

## **Актуальные направления современной науки, образования и технологий**

комплексные решения для предоставления продуктов и услуг клиентам. Экосистема формируется на основе добровольных партнерских отношений с использованием ресурсов собственной или арендуемой цифровой платформы. На данном этапе цифровизация выходит за границы предприятия и предполагает достижение прорывной производительности за счет снижения транзакционных издержек и увеличения удовлетворенности потребителей комплексными решениями, за которые несут ответственность все участники экосистемы – и поставщики, и само предприятие, и партнеры, и посредники. Поскольку ценность цифровой экосистемы определяется количеством вовлеченных партнеров и интенсивностью их взаимоотношений, самая большая проблема заключается в том, чтобы установить правильные стимулы и найти подходящие модели распределения выгод между всеми участниками, которые справедливо компенсируют каждому его вклад.

Таким образом, самая большая проблема, с которой может столкнуться предприятие в процессе цифровизации – это не покупка правильной технологии, а трансформация организации и цифровой культуры сотрудников и потребителей. В процессе трансформации предприятие должно пройти этапы оценки цифровой зрелости, создания пилотных проектов преобразований, определения будущих средств поддержки, внедрения технологий обработки больших массивов данных, цифровизации бизнес-процессов и создания цифровой экосистемы.

### *СПИСОК ЛИТЕРАТУРЫ*

*1. Белоусова Л.С., Буняева Е.А. Подходы к развитию инструментария планирования на предприятии в условиях цифровизации экономики // В книге: Тенденции развития экономики и промышленности в условиях цифровизации / под ред. А.В. Бабкина. – Санкт-Петербург, 2017. – С. 543-566.*

## **Актуальные направления современной науки, образования и технологий**

2. Жаров В.С. Цифровизация процесса управления инновационно-интенсивным развитием промышленных предприятий // В книге: *Цифровая экономика и Индустрия 4.0: новые вызовы: Труды научно-практической конференции с международным участием / под редакцией А.В. Бабкина. – 2018. – С. 402-408.*
3. Литвиненко О.С. Цифровизация промышленных предприятий: проблемы и перспективы // В сборнике: *Экономика России в современных условиях: пути инновационного развития и повышения конкурентоспособности: Сборник научных трудов по итогам всероссийской научно-практической конференции молодых ученых Санкт-Петербургского государственного экономического университета. Под ред. Е.А. Горбашко. – 2017. – С. 27-30.*
4. Логинов А.Е. Информационно-вычислительные комплексы как базовая инфраструктура цифровизации управления предприятиями // В сборнике: *Научно-технические проблемы модернизации промышленности России: Материалы межрегиональной научно-практической конференции. Под редакцией д.э.н. Е.Л. Логинова. – 2011. – С. 37-44.*
5. Соломенникова Е.А. Архитектура предприятия и система интеллектуального управления предприятием как инструменты цифровизации бизнеса // В книге: *Стратегическое планирование и развитие предприятий: Материалы Девятнадцатого всероссийского симпозиума. Под редакцией Г.Б. Клейнера. – 2018. – С. 454-456.*
6. Толстых Т.О., Дмитриева Е.В., Лядова Н.И. Приоритеты цифровизации на промышленных предприятиях региона // В сборнике: *Государственное и муниципальное управление в России: опыт, проблемы, перспективы развития Материалы X Международной научно-практической конференции. Под ред. Б.Г. Преображенского; Воронежский филиал ФГБОУ ВО «РАНХиГС». – 2017. – С. 200-2017.*

**Актуальные направления современной науки,  
образования и технологий**

**Бреусова Евгения Александровна,**

доцент кафедры экономики и менеджмента,  
ИСОиП (филиал) ДГТУ в г. Шахты,  
г. Шахты;

**Колесниченко Михаил Игоревич,**

магистрант,  
ИСОиП (филиал) ДГТУ в г. Шахты,  
г. Шахты

**ФОРМИРОВАНИЕ И РАЗВИТИЕ ИНТЕЛЛЕКТУАЛЬНОГО  
ПОТЕНЦИАЛА В КОММЕРЧЕСКИХ ОРГАНИЗАЦИЯХ**

**Аннотация.** В статье рассматривается сущность интеллектуального потенциала сотрудников коммерческой организации, выделяются особенности его развития. Для более полной реализации и развития потенциала работников интеллектуального труда современной компании предлагается система социальных программ.

**Ключевые слова:** интеллектуальный потенциал, человеческие ресурсы, управление персоналом, коммерческая организация.

Интеллектуальный капитал— особое сочетание человеческого капитала (реальных и потенциальных интеллектуальных способностей, а также соответствующих практических навыков работников фирмы) и структурного капитала (составляющих капитала компании, задаваемых такими специфическими факторами, как связи с потребителями, бизнес-процессы, базы данных, бренды и IT-системы). Это способность трансформировать знания в нематериальные активы, в факторы (ресурсы), которые создают богатство (и соответствующую стоимость) за счет особого эффекта от «умножения» человеческого капитала на структурный. Л. Эдвинссон говорит об исключительном значении положительного эф-

## **Актуальные направления современной науки, образования и технологий**

фекта от соединения человеческого потенциала со структурным капиталом компании. В постиндустриальном обществе интеллектуальные ресурсы являются важнейшим фактором производства, расширяя прежде трехфакторную модель, состоящую из следующих элементов: земля, труд, капитал. С точки зрения менеджмента интеллектуальные ресурсы воплощаются в организационно-управленческой деятельности и мышлении, которые превращают рабочую силу в труд, землю и недра — в условия производства, сбережения — в инвестиции. В процессе капитализации российского общества предприниматели, руководители, менеджеры должны наконец-то осознать, что пришло время, когда именно корпоративная культура организаций, культура управления трудом, интеллектуальный потенциал сотрудников становятся той мощной силой, которая не только повышает конкурентоспособность отдельной компании, но и обеспечивает жизнедеятельность общества в целом.

Интеллектуальный потенциал адаптирует организацию к меняющимся условиям, тем самым способствуя постоянному наращиванию ее интеллектуального и других видов капиталов. Сущность интеллектуального потенциала сотрудников организации заключается в том, что он является системообразующим фактором реализации конкурентной стратегии организации; он несет в себе потенциальные возможности организации развиваться и непрерывно адаптироваться к изменениям рынка, а также способствует приобретению новых конкурентных преимуществ, соответствующих реальным потребностям современного рынка. Для эффективного управления интеллектуальным потенциалом сотрудников коммерческой организации и его полноценной реализации необходимо учитывать особенности его развития. Нами выделены следующие особенности развития интеллектуального потенциала организации: способ-

## **Актуальные направления современной науки, образования и технологий**

ность интеллектуального потенциала к саморазвитию, имеющему в рамках индивидуального потенциала характер цикличности; ценность интеллектуального потенциала и его непрерывное развитие повышается за счет постоянных инвестиций в образование и обучение (профессиональную квалификацию) сотрудников организации и приобретение ими связанных с работой знаний, умений и рабочего опыта; развитие интеллектуального потенциала персонала коммерческой организации напрямую связано с умелым руководством и формированием условий для свободной и продуктивной мыслительной деятельности, творческой атмосферы. Интеллектуальный потенциал тесным образом связан с человеческими ресурсами и инновационной деятельностью организации. Особенности интеллектуального потенциала также заключаются в том, что он - результат взаимодействия людей друг с другом, людей и информационных ресурсов, а также людей и элементов физического капитала в процессе производства. Наконец, важной отличительной особенностью интеллектуального потенциала является то, что он несет в себе потенциальные возможности организации развиваться и непрерывно адаптироваться к изменениям рынка, а также способствует приобретению новых конкурентных преимуществ, соответствующих реальным потребностям современного рынка.

В заключение отметим, что способствовать более полной реализации и развитию потенциала работников интеллектуального труда современной компании могут:

- 1) укрепление взаимосвязи заработной платы с результатами интеллектуального труда персонала;
- 2) повышение уровня материально-технического оснащения рабочих мест;



## **Актуальные направления современной науки, образования и технологий**

3) усиление взаимосвязи между уровнем образования и квалификацией и заработной платой (поощрение непрерывного образования, компенсация упущенных за время обучения заработков);

4) установление взаимосвязи между заработной платой сотрудника и стажем его работы в компании.

Предлагаемая система социальных программ (дополнительного стимулирования сотрудников компании) должна:

- быть ориентирована на обеспечение экономической защищенности работников,

- отвечать законодательным нормам,

- учитывать национальные традиции трудовой жизни.

Предлагается рассмотреть возможность формирования следующих программ:

Программа обеспечения законодательно предусмотренных социальных выплат, направляемых на программы медицинского обслуживания, социального страхования, пенсионного обеспечения работников компании.

Программа, направленная на обеспечение профессионального роста (развитие) персонала.

Программа организации досуга.

Программа отпусков и “плавающих” отгулов (количество ограничено), используемых работниками по случаю семейных праздников или иных событий.

Программа организации питания сотрудников.

Программа обеспечения работников транспортом компании.

Программа летнего отдыха детей сотрудников компании.

## **Актуальные направления современной науки, образования и технологий**

### *СПИСОК ЛИТЕРАТУРЫ*

- 1. Голова И.В., Бреусова Е.А., Черкесова Э.Ю. Проблема выбора системы мотивации персонала организации. Научные достижения: теория, методология, практика: Сборник научных трудов по материалам V Международной научно-практической конференции. – Анапа. – 19 июня 2019 г. – С. 9-14.*
- 2. Терскова А.С., Бреусова Е.А. Мотивация, как инструмент кадровой политики организации. Научная весна-2018. Экономические науки: Сборник научных трудов. – Шахты, 2018. – С. 113-118.*
- 3. Самохвалова Е.К., Бреусова Е.А. Современные тенденции формирования интеллектуального потенциала организации // Вестник современных исследований. – 2018. – № 54 (20). – С. 334-336.*
- 4. Открытая онлайн-библиотека для учебы и развития. – URL: <https://thelib.info/tehnologii/402029-intellektualnyj-potencial-organizacii/???history=0&pfid=1&sample=20&ref=0> (дата обращения: 09.03.2020).*
- 5. Алешкин П.М. Управление развитием интеллектуального потенциала сотрудников коммерческой организации. 08.00.05 - Экономика и управление народным хозяйством (теория управления экономическими системами). Автореф. дисс. на соиск. учен. ст. канд. эк. наук. Москва-2008. Экономическая библиотека. – URL: <http://economy-lib.com/upravlenie-razvitiem-intellektualnogo-potentsiala-sotrudnikov-kommercheskoy-organizatsii/???history=0&pfid=1&sample=20&ref=1#ixzz6HVoBbWrB> (дата обращения: 09.03.2020).*
- 6. Самохвалова Е.К. Интеллектуальный потенциал компании как резерв повышения ее конкурентоспособности // Теория и практика современной науки. – 2019. – №12(54). – URL: [https://modern-j.ru/domains\\_data/files/54/SAMOHVALOVA%20E.K..pdf](https://modern-j.ru/domains_data/files/54/SAMOHVALOVA%20E.K..pdf) (дата обращения: 09.03.2020).*

**Актуальные направления современной науки,  
образования и технологий**

**Занин Евгений Валерьевич,**

магистрант 3 курса,

ФГБОУ ВО «Омский государственный педагогический университет»,

г. Омск

Научный руководитель **Власов Роман Геннадьевич,**

кандидат философских наук, доцент кафедры экономики,

менеджмента и маркетинга

**МАРКЕТИНГ КАК ВАЖНЕЙШИЙ ИНСТРУМЕНТ  
В РАБОТЕ КОНЦЕРТНЫХ ОРГАНИЗАЦИЙ**

**Аннотация.** В статье рассматриваются вопросы маркетинга в сфере культуры, влияние маркетинга на вкусовые предпочтения слушателей, сравниваются взгляды западных и советских деятелей культуры на проблему новой реальности в театрах и других концертных организациях.

**Ключевые слова:** концертный менеджмент, концертная деятельность, маркетинг культуры, концертно-театральное сообщество.

Концертный менеджмент, как сфера деятельности, в своей структурной основе имеет либо организацию, либо представление интересов отдельного исполнителя на продюсерских началах. [1, с. 109].

Концертными организациями в строгом смысле являются филармонии, концертные компании и объединения, концертные центры, дирекции, концертные залы и самостоятельные художественные коллективы. Их основной деятельностью является подготовка и организация концертов, включая как прямое участие в маркетинговых мероприятиях для продвижения того или иного события или концерта, так и непосредственный контроль за проведением данных мероприятий специализирующимися на этом компаниями. Принадлежать концертные организации

## **Актуальные направления современной науки, образования и технологий**

могут как к частной сфере, так и к государственной, быть коммерческими предприятиями и некоммерческими учреждениями. [6, с. 859].

В свою очередь, если речь идет о продюсировании отдельного исполнителя, к примеру, продюсерским центром, часть полномочий и обязанностей ложится на плечи последнего, в том числе, маркетинговая деятельность по освещению концерта в средствах массовой информации, наружная реклама, печать рекламных буклетов и изготовление сопутствующей продукции (футболки, значки, кепки и так далее). В добавок к вышеперечисленному, продюсерский центр, параллельно с организацией концертной деятельности, занимается производством клипов, участием продюсируемого лица в различных шоу, что, в том числе, является неотъемлемой частью маркетинговой стратегии.

Касаемо классической школы концертного менеджмента, структура управления Филармонии, сложившаяся на сегодняшний день, в полной мере коррелирует с направлениями культурной политики, учитывая художественные потребности публики, репертуарное предложение в рамках концертных сезонов, а также диапазон исполнительских возможностей солистов и оркестров. «В силу многообразия форм и видов общения исполнителей со слушателями и зрителями, – рассуждает Е. В. Дуков, – концертная деятельность представляется достаточно неординарной и сложной как объект деятельности профессионального продюсера, менеджера и экономиста» [5, с. 25]. Очевидно, не в последнюю очередь благодаря вышеописанному, концертная деятельность является одной из самых многогранных и сложных форм художественной жизни, в рамках которой экономическая и социально-культурная стороны не могут быть рассмотрены в отрыве друг от друга.

## **Актуальные направления современной науки, образования и технологий**

В том или ином смысле, театр, музыкальная сцена, а также другие зрелищные искусства сегодня существуют в некой новой реальности. Экспансия последней приводит как к изменениям эстетических, вкусовых пристрастий аудитории, так и, в абсолютном смысле, к трансформации системы ценностей, к большей зависимости их от конъюнктуры культурного рынка, к смене иерархии тех самых ценностей в общественном сознании. С постоянно нарастающим потоком информации, способствующим своеобразной подмене размышления поглощением, общепринятое мнение все чаще заменяет собой собственное. В то же время, неумолимо расширяется спектр форм и мест проведения досуга, не в последнюю очередь культурного. Карнавал звуков и ярких красок привел к возникновению феномена, известного как «клиповое сознание», который удовлетворяется посредством скорости смены впечатлений, а не глубины содержания. Эта тревожная, потенциально губительная для концертно-театральных сообществ тенденция была отмечена исследователями еще, без малого, три десятилетия назад, но сегодня все это превратилось в подлинное цунами, а объем досугового времени граждан отнюдь не увеличился [4, с. 352].

В очевидной борьбе за аудиторию, обостряющейся внутри самого концертно-театрального сообщества, становится очевидно, что эта самая борьба носит не только и не столько культурный, сколько чисто экономический характер, в том числе потому, что оказавшиеся в условиях рынка учреждения культурного сектора, как и вся страна, вынуждены адаптироваться и существовать в сложившихся обстоятельствах. Каким бы ни был рынок: цивилизованным или диким, жестким или либеральным – он диктует свои законы: сегодня все стоит денег, даже воск и перья для крыльев Дедала [2, с. 50]. Ворвавшись в нашу действительность,

## **Актуальные направления современной науки, образования и технологий**

рынок запустил свой основной механизм – конкуренцию, тем самым сняв проблему дефицита и сменил процветавший до этого диктат продавца на власть капризного потребителя. Одновременно с этим, все более очевидна негативная тенденция сокращения государственной финансовой поддержки организаций культуры и искусства, что только усугубляет проблему экономической стабильности в данных сферах.

Западные деятели культуры давно сходятся во мнении, что маркетинг – это эффективный рыночный инструмент, позволяющий театру остаться театром, музеем – музеем, оркестру – оркестром, и, при этом, выживать в нынешних условиях. Разумеется, он «не должен диктовать художнику, как создавать произведения искусства; его роль – свести творения и интерпретации художника с соответствующей аудиторией».

По формулировке Г.Г. Дадамяна и А.Я. Рубинштейна, одной из основных культурно – эстетических целей театра является «формирование и воспроизводство оптимальной (по критерию художественного развития) структуры аудитории». Согласно распространенной дефиниции, главная задача маркетинга культуры состоит в том, чтобы «определенное количество определенных людей привести к общению с определенным искусством» (К. Дигглес) [3, с. 1318].

Таким образом, очевидно, что именно маркетинг позволяет такой изначально наименее коммерческой сфере культуры, как организация концертной деятельности, успешно адаптироваться к нынешним реалиям и решать важнейшие для социально-культурного развития страны задачи.

### *СПИСОК ЛИТЕРАТУРЫ*

1. Алимарин С. И. Социальная эволюция и идеология // МОЛ (Московская Организация Литераторов). – № 1. – 2003.

## **Актуальные направления современной науки, образования и технологий**

2. Абайкина Т. В. Стратегия привлечения средств в культурные некоммерческие проекты. // Справочник руководителя учреждения культуры. – 2002. – № 2. – С. 57-65.
3. Апфельбаум С. М. Проектный менеджмент. Состояние и перспективы проектной деятельности в российской культуре // Справочник руководителя учреждения культуры. – 2004. – № 2. – С. 1318.
4. Баренбойм Л. А. Путь к музицированию. – СПб.: Советский композитор, 1979. – 352 с.
5. Белозор Ф. И. Стратегическое проектирование. Инструмент управления муниципальной библиотекой // Справочник руководителя учреждения культуры. – 2003. – № 4. – С. 21-26.
6. Борисов А. Б. Большой экономический словарь. — М.: Книжный мир, 2003. — 895 с.

### **Занин Евгений Валерьевич,**

магистрант 3 курса,

ФГБОУ ВО «Омский государственный педагогический университет»,

г. Омск

Научный руководитель **Власов Роман Геннадьевич,**

кандидат философских наук, доцент кафедры экономики,

менеджмента и маркетинга

## **ВЛИЯНИЕ МУЗЫКАЛЬНОЙ ИНДУСТРИИ НА МАРКЕТИНГ В СФЕРЕ БАНКИНГА**

**Аннотация.** Статья посвящена актуальной теме звукового и музыкального сопровождения онлайн приложений, аудио-открыток в чатах приложений, озвучке push-уведомлений, а также необходимости привлечения профессионалов музыкальной сферы к производству аудио и видео рекламы для банковской системы.

**Ключевые слова:** маркетинг, банковская сфера, нативная реклама, медиа сфера.

## **Актуальные направления современной науки, образования и технологий**

В современном мире не многие люди задумываются над тем, с чем, фактически, сталкиваются ежедневно. Мы живем в мире звуков. Давно ли мы засыпали или просыпались в тишине? Шум города, проезжающих мимо и сигнализирующих автомобилей, уличные музыканты, аудиореклама и прочие блага современной жизни в большом городе. От того наиболее странным кажется то, что далеко не во всех сферах используется профессиональный подход к созданию звукового сопровождения [5, с. 15].

В кино, например, привлекают профессиональных композиторов для написания музыки, а в сфере рекламы подбор музыки часто ложится на плечи маркетологов. Последние же, как правило, не только не имеют музыкального образования, но и мало представляют себе, что такое ритмика, мелодика и т.д.

Почему в одной из самых денежно-емких сфер бизнеса - банковской, ситуация не многим отличается, является открытым вопросом.

У современной молодежи, например, включенный звук на смартфоне может считаться признаком дурного тона, особенно, если рингтон отличается от заложенного в устройства производителем набора звуков.

Однако, в большинстве случаев, оповещения от банков или, так называемые, push-уведомления, предполагают сопровождение звуком, причем, многие банки предлагают выбор из достаточно большого количества вариантов, часто привлекая для записи озвучки звезд российской эстрады и телевидения. Неужели все эти труды останутся не отмеченными, разбившись о «беззвучный режим» смартфона?

Привлечение в помощь маркетологам специалистов в сфере музыки, очевидно, может поспособствовать тому, чтобы люди перестали прятать скучные оповещения, которые не многим отличаются от банальной виб-



## **Актуальные направления современной науки, образования и технологий**

рации, за ширмой беззвучного режима, а, напротив, сделали звук одним из способов идентификации [1, с. 296]. Не секрет, что среди людей есть условное деление на более и менее престижные банки. Последние, в свою очередь, тратят ресурсы на дизайн карт, банкоматов и так далее, при этом, практически игнорируя, так называемый, звуковой дизайн, который, в том числе, может быть одним из методов нативной рекламы того или иного банка, а, возможно, и банковского продукта [4, с. 15].

Помимо вышеизложенного, более тщательный подход банков к вопросу звукового и музыкального сопровождения своих онлайн приложений, аудио-открыток в чатах приложений, озвучке push-уведомлений, а также привлечение профессионалов музыкальной сферы к производству аудио и видео рекламы, способствует решению еще одной, не менее значимой для профессии музыканта проблемы, а именно - трудоустройства. Российские реалии таковы, что человеку, получившему образование в сфере музыки, тяжело найти работу по специальности [3 с. 25]. Преподаватель музыки, композитор в кино и сериалах на телевидении, артист оркестра – вот те немногие сферы, в которых может реализовать себя музыкант. При этом, даже в сфере медиа предложение ограничено ресурсами той или иной компании, а, зачастую, в производстве мало-бюджетных проектов на телевидении роль композитора принимает на себя режиссер. Если обратиться к западному опыту, ситуация кардинально отличается. Практически в каждой отрасли рынка B2C и медиа достаточно работы для профессионалов в сфере музыки.

Многие крупные компании либо имеют своих композиторов в отделе рекламы, либо, имея, как минимум, уполномоченных консультантов из данной сферы, обращаются в соответствующие компании для производства рекламного контента, а те, в свою очередь, в обязательном поряд-

## **Актуальные направления современной науки, образования и технологий**

ке, имеют в штате целый отдел, отвечающий за озвучку аудио и видео рекламы [2, с. 592].

Таким образом, очевидна назревшая необходимость привлечения профессиональных музыкантов к сотрудничеству с маркетологами в банковской сфере, так как это может способствовать не только дополнительному способу идентификации, нативной рекламе банка или его продуктов и дополнительной лояльности клиентов при помощи влияния на один из основных органов чувств, но и позитивной тенденции на рынке труда [6, с. 400].

### *СПИСОК ЛИТЕРАТУРЫ*

- 1. Аакер Д. Стратегическое рыночное управление. – СПб: Питер, 2011. – 296 с.*
- 2. Абдикеев Н.М., Данько Т.П., Ильдеменов С.В., Киселев А.Д. Реинжиниринг бизнес-процессов: учебник. – М.: Эксмо, 2007. – 592 с.*
- 3. Акулич И.Л., Герчиков И.З. Маркетинг. – Минск.: Интерпрессервис, Мисанта, 2005. – 25с.*
- 4. Акулич И.Л., Демченко Е.В. Основы маркетинга. – Минск.: Высшая школа, 2005. – 15 с.*
- 5. Алешкин, А.И. Законодательное регулирование и государственная поддержка культуры / А.И. Алешкин, А. А. Ильина. // Культура: управление, экономика, право. – 2009. – № 1. – С. 12-22.*
- 6. Амблер Т. Практический маркетинг // Пер. с англ. Под общей ред. Ю.Н. Каптуревского. – СПб.: Питер, 2000. – 400 с.*

**Актуальные направления современной науки,  
образования и технологий**

**Занин Евгений Валерьевич,**

магистрант 3 курса,

ФГБОУ ВО «Омский государственный педагогический университет»,

г. Омск

Научный руководитель **Власов Роман Геннадьевич,**

кандидат философских наук, доцент кафедры экономики,

менеджмента и маркетинга

**ПРОЕКТИРОВАНИЕ ОБРАЗОВАТЕЛЬНЫХ УСЛУГ  
В МУЗЫКАЛЬНЫХ УЧРЕЖДЕНИЯХ**

**Аннотация.** В статье рассматривается вопрос необходимости стимулирования и развития рынка услуг в сфере концертно-исполнительской деятельности, так как культурно-просветительские и образовательные проекты, которые привлекут новую целевую аудиторию, повысят интерес к исполнительской деятельности творческих коллективов. Что в свою очередь повысит интеллектуальный и культурный уровень общества, который, к сожалению, находится на очень низком уровне.

**Ключевые слова:** образовательная услуга, концертно-исполнительская деятельность, проектная деятельность, маркетинговые средства.

«Образовательная услуга - система знаний, информации, умений и навыков, которые используются в целях удовлетворения разнообразных образовательных потребностей личности, общества, государства [6, с. 400].»

«Образовательная услуга - это вид деятельности физического или юридического лица, комплексный процесс, направленный на передачу знаний, умений и навыков общеобразовательного, профессионального

## **Актуальные направления современной науки, образования и технологий**

характера потребителю, удовлетворение умственных и духовных потребностей человека с целью развития личных, групповых и общественных потребностей [2, с. 592].»

«Беляков С.А. выделяет следующие характерные черты образовательной услуги:

- нематериальность;
- неотделимость от субъекта, оказывающего услугу;
- возможность потребления услуги только в процессе ее оказания;
- неэквивалентность услуги и результата ее потребления.»

Рассмотрим подробнее специфику проектирования образовательных услуг в музыкальных учреждениях.

«В Стратегии государственной культурной политики на период до 2030 года обозначена проблема снижения интеллектуального и культурного уровня общества, девальвации общепризнанных ценностей и ориентиров, отсутствия у большинства населения активного участия в культурных процессах. Социологические исследования показывают, что значительная часть населения России не приобщена к классическому музыкальному наследию, а интерес широкой публики к классической музыке несравненно ниже, чем в Европе. Ввиду этого для достижения качественных результатов одним из приоритетных направлений культурной политики России признано обеспечение максимальной доступности для граждан России культурных благ и образования в сфере культуры и искусства, в том числе 4 совершенствование системы поддержки детского и юношеского творчества [1, с. 296].»

«В Концепции развития концертной деятельности в области академической музыки в Российской Федерации на период до 2025 года обозначена необходимость системной работы по приобщению населения к

## **Актуальные направления современной науки, образования и технологий**

академической музыке через повышение престижа и значимости в обществе академического музыкального искусства, а также использование разнообразных форм и инновационных методов музыкального просветительства для различных слоев и возрастных категорий населения, прежде всего детей и юношества.»

С одной стороны, это стимулирует развитие рынка услуг в сфере концертно-исполнительской деятельности, с другой – приводит к необходимости применения в практике управления творческим коллективом современных технологий менеджмента и маркетинга, позволяющих все-сторонне исследовать культурные потребности населения и в доступной форме предложить интересные и востребованные для публики концертные программы. Одной из таких технологий является проектный менеджмент, который в настоящее время активно внедряется в сферу культуры и образования [3, с. 25]. В условиях ограниченных ресурсов он позволяет создать и реализовать уникальные культурно-просветительские и образовательные проекты, которые привлекут новую целевую аудиторию и повысят интерес к исполнительской деятельности творческих коллективов.

В работах В.С. Безруковой, Ю.В. Громыко, Д. Дьюи, Е.С. Заир-Бека, Г.Л. Ильина, Г.К. Селевко и др. обстоятельно доказано, что использование в образовательном процессе проектных технологий обеспечивает развитие у учащихся эмоционально-волевой сферы, творческой активности, мотивации и профессионального интереса к концертной деятельности; содействует духовно-эстетическому воспитанию личности, что является стимулом художественного мышления и воображения, а, следовательно, и творческой самореализации. Кроме того, проектная деятельность является способом самопознания своих склонностей и возможно-

## **Актуальные направления современной науки, образования и технологий**

стей как внутренних ресурсов личностного и профессионального развития [4, с. 15].

В исследованиях Д.Б. Богоявленской обосновывается необходимость проектного подхода к образовательному процессу, при котором обучающиеся, овладевая технологиями социально-культурного проектирования и творчества, становятся субъектами инновационной художественно-образовательной среды, обеспечивающей наиболее полное развитие их познавательной и творческой деятельности и выступающей стимулом их самоопределения и самореализации [5, с. 17].

Таким образом, можно сделать вывод о том, что проектная деятельность является мощным маркетинговым средством продвижения концертно-исполнительских и образовательных услуг, так как она полностью удовлетворяет потребности целевой аудитории, а, следовательно, обладает значительной привлекательностью и конкурентоспособностью.

### *СПИСОК ЛИТЕРАТУРЫ*

- 1. Аакер Д. Стратегическое рыночное управление. – СПб: Питер, 2011. – 296 с.*
- 2. Абдикеев Н.М., Данько Т.П., Ильдеменов С.В., Киселев А.Д. Реинжиниринг бизнес-процессов: учебник. – М.: Эксмо, 2007. – 592 с.*
- 3. Акулич И.Л., Герчиков И.З. Маркетинг. – Минск.: Интерпрессервис, Мисанта, 2005. – 25 с.*
- 4. Акулич И.Л., Демченко Е.В. Основы маркетинга. – Минск.: Высшая школа, 2005. – 15 с.*
- 5. Алешкин, А.И. Законодательное регулирование и государственная поддержка культуры / А. И. Алешкин, А. А. Ильина. // Культура: управление, экономика, право. – 2009. – № 1. – С. 12-22.*
- 6. Амблер Т. Практический маркетинг // Пер. с англ. Под общей ред. Ю.Н. Каптуревского. – СПб.: Питер, 2000. – 400 с.*

**Актуальные направления современной науки,  
образования и технологий**

**Конфиндратов Максим Олегович,**

студент, кафедра Городского строительства и хозяйства,

**Хамраш Фархад Лев Саламович,**

студент магистратуры, кафедра Городского строительства и хозяйства,

**Войтенко Артем Юрьевич,**

студент магистратуры, кафедра Городского строительства и хозяйства,

**Муратханов Эдуард Владимирович,**

студент магистратуры, кафедра Городского строительства и хозяйства,

ФГБОУ ВО «Донской государственный технический университет»,

г. Ростов-на-Дону

**БЛАГОУСТРОЙСТВО ТЕРРИТОРИИ И КАЧЕСТВО  
ГОРОДСКОЙ СРЕДЫ**

**Аннотация.** В жизни современных людей общественные зоны и пространства играют важную роль, что обуславливает актуальность формирования комфортной городской среды. Благоустройство территории представляет собой комплекс мер по озеленению и планировке населенных мест и при этом способствует разрешению широкого круга вопросов как санитарно-гигиенического и социально-экономического, так и инженерного характера.

**Ключевые слова:** общественные зоны, благоустройство, озеленение, планировка территории, бюджетное финансирование.

Общественные зоны и пространства имеют большое значение, так как являются местом соприкосновения человека и города, что обуславливает актуальность формирования комфортной городской среды для населения.

Благоустройство территории – это сложное многоотраслевое направление городского хозяйства, охватывающее широкий круг вопро-

## **Актуальные направления современной науки, образования и технологий**

сов как санитарно-гигиенического и социально-экономического, так и инженерного характера.

Благоустройство территории представляет собой целый комплекс мероприятий по озеленению и планировке как уже существующих, так и новых населенных мест. Данные мероприятия направлены на улучшение условий проживания людей, поддержание единого архитектурного облика населенных пунктов, обеспечение и улучшение санитарного и эстетического состояния территорий [1].

Развитию общественных пространств и благоустройству территорий в настоящее время препятствует целый ряд ограничений экономического, организационного и управленческого характера, которые зачастую приводят к масштабным расхождениям между концепцией и реализацией на практике подобных проектов.

Муниципалитеты обладают достаточно узкими возможностями по развитию территории городов, что связано с недостатком финансирования, недостатком административных полномочий и компетентных кадров, а также наличием большого объема смежных задач [2]. Финансовые ресурсы на развитие общественных пространств, выходящее за рамки минимального благоустройства, выделяются нерегулярно, в небольшом объеме и должны быть освоены за крайне короткий период времени, которого зачастую недостаточно для качественной разработки и реализации подобных проектов.

Финансирование программ благоустройства и качественного улучшения городской среды может происходить по следующим схемам:

- через региональные бюджеты;
- с привлечением субсидий федерального уровня;
- путем инициативного бюджетирования (вовлечение граждан в про-



## **Актуальные направления современной науки, образования и технологий**

цессы преобразования населенного пункта);

– путем реализации программ грантов и средств некоммерческих фондов; внебюджетного финансирования, привлекаемого с помощью муниципальных фондов.

Результаты благоустройства территории оказывают значительной положительное влияние, как на инвестиционную привлекательность населенного пункта, так и на развитие предприятий данной сферы [3]. Результаты такого воздействия следует оценивать в долгосрочной перспективе. Среди положительных эффектов для муниципальной экономики и бизнеса следует выделить:

- рост инвестиционной привлекательности территории;
- стимулирование предприятий, связанных со сферой благоустройства;
- развитие и рост среднего и малого бизнеса;
- увеличение дохода бизнеса и увеличение налоговых поступлений в бюджет;
- увеличение инвестиционной привлекательности объектов недвижимости;
- увеличение стоимости земли;
- развитие сферы туризма.

Положительные эффекты для населения:

- улучшение физического и психологического здоровья населения;
- интенсификация социальных связей, формирование местных сообществ, объединенных позитивной повесткой развития;
- расширение круга просветительских и развлекательных мероприятий и проектов с вовлечением местного населения;
- повышение доступности среды для маломобильных групп населе-

## Актуальные направления современной науки, образования и технологий

ния;

- снижение затрат на медицинское обслуживание (ввиду лучшего физического самочувствие граждан);

- расширение рынка труда и увеличение заработной платы работников сферы услуг;

- новые возможности для развития.

Положительные эффекты для населенных пунктов:

- улучшение экологического состояния и внешнего облика территорий;

- созданию комфортной среды обитания и жизнедеятельности населения;

- снижение социальной напряженности в обществе;

- перспективное развитие населенных пунктов;

- повышение производительности труда;

- повышения уровня жизни населения.

Таким образом, при точно поставленных целях и грамотной организации процесса благоустройства территорий, осуществляемого органами государственной власти, органами местного самоуправления, физическими и юридическими лицами, возможно достижение значимых результатов, таких как создание благоприятных, здоровых и культурных условий жизни, трудовой деятельности и досуга населения.

### *СПИСОК ЛИТЕРАТУРЫ*

*1. Новоселова И.В., Страбыкина С.И., Бойко Н.С., Данилейко И.Ю. Перспективы «зеленого» строительства и применения энергосберегающих мероприятий в современной России // Инженерный вестник Дона. – 2017. – № 4. – Режим доступа: <http://www.ivdon.ru/ru/magazine/archive/n4y2017/4521>.*

## **Актуальные направления современной науки, образования и технологий**

2. Томашук Е.А. Механизм отбора участников кластерной структуры // *Инженерный вестник Дона*. – 2012. – № 4. Часть 2. – Режим доступа: <http://www.ivdon.ru/ru/magazine/archive/n4p2y2012/1335>.

3. Зильберова И.Ю., Новоселова И.В., Никулина О.В., Совершенствование организационного поведения в системе менеджмента предпринимательских структур строительной отрасли России // *Инженерный вестник Дона*. – 2018. – №1. – Режим доступа: <http://www.ivdon.ru/ru/magazine/archive/n1y2018/4732>.

### **Котова Полина Юрьевна,**

студентка 1 курса магистратуры экономического факультета  
направления «Международный менеджмент»,  
Российский университет дружбы народов,  
г. Москва

## **ПРОБЛЕМЫ ДИСТАНЦИОННОГО ОБУЧЕНИЯ В РОССИИ В УСЛОВИЯХ СТАНОВЛЕНИЯ ЦИФРОВОЙ ЭКОНОМИКИ**

**Аннотация.** Становление цифровой экономики влечет за собой изменения в сфере образования. Цифровизация образования осуществляется в России в данный момент больше года в рамках Национального проекта «Образование», рассчитанного до конца 2024 года, но пандемия, вызванная неизвестным ранее вирусом COVID-19 внесла свои коррективы и привела к необходимости перехода образовательных учреждений Российской Федерации на дистанционное обучение. В связи с этим возник ряд проблем при организации онлайн-обучения, требующих решения для организации эффективного образовательного процесса.

**Ключевые слова:** дистанционное обучение, цифровая экономика, Национальный проект «Образование», проблемы дистанционного обучения, сеть Интернет, технические средства.

## **Актуальные направления современной науки, образования и технологий**

В настоящее время процесс цифровизации затронул практически все сферы жизни человека. Дети еще до прихода в школу знакомятся с такими техническими средствами как телефон, планшет, компьютер и способны достаточно легко их использовать. Цифровые технологии присутствуют в обычной жизни человека при общении, совершении покупок, получении и оплате различных услуг, в работе и образовании.

Во исполнение Указа Президента РФ от 7 мая 2018 г. №204 «О национальных целях и стратегических задачах развития Российской Федерации на период до 2024 года» Министерством просвещения Российской Федерации был разработан Паспорт национального проекта «Образование», который включает в себя десять федеральных проектов, одним из которых является «Цифровая образовательная среда». Данный федеральный проект направлен на создание современной и в то же время безопасной цифровой образовательной среды путем внедрения современных цифровых технологий в образовательные программы (25% образовательных организаций в 75 субъектах), обеспечения доступа в интернет во всех образовательных организациях, обучения и повышения квалификации кадров и др. [3].

Реализация Национального проекта «Образование» началась 1 января 2019 года и рассчитана сроком на шесть лет. С начала реализации проекта прошло чуть больше года, но в конце декабря 2019 года в Китае были зафиксированы случаи заражения неизвестным ранее вирусом COVID-19, который уже в марте 2020 года привел к необходимости перехода образовательных учреждений Российской Федерации на дистанционное обучение. В связи с этим возник ряд проблем при организации онлайн-обучения, которые необходимо решить в срочном порядке. Главная проблема заключается в том, что онлайн-образование подразумевает под собой организацию обучения с использованием цифровых техноло-

## **Актуальные направления современной науки, образования и технологий**

гий и выходом в сеть Интернет. При этом основная часть образовательного процесса осуществляется с использованием средств видеосвязи. Согласно данным агентства We Are Social и сервиса Hootsuite за 2019 год доля пользователей сети Интернет в России составляет 76% от общей численности населения [5]. Для того, чтобы организовать бесперебойную потоковую трансляцию видео, да еще и в хорошем качестве, скорость Интернета должна составлять от 5 Мбит/сек, что может обеспечить широкополосный / высокоскоростной доступ или мобильная сеть 3G-4G. Согласно данным Государственной статистики за 2019 год доля домашних хозяйств, имеющих широкополосный доступ к сети Интернет составляет 73,6% [2]. Лидерами по проникновению широкополосного доступа являются Ямало-Ненецкий автономны округ (93,9%), Магаданская область (86,7%), Москва (86,6%), Оренбургская область (86,1%), Тульская область (85,2%). Наименьшая доля проникновения широкополосного доступа наблюдается в Рязанской области (56,6%), Республике Калмыкия (56,2%), Курганской области (56%), Республике Хакасия (53,5%), Чукотском автономном округе (50,6%). Согласно данным Народной карты качества сотовой связи (Рис.1.), разработанной Министерством цифрового развития, связи и массовых коммуникаций Российской Федерации, можно также отметить, что доступ к мобильной сети Интернет имеют далеко не все регионы страны. Доступ к сети 3G-4G имеют в основном крупные города, районные центры, а за их пределами качество мобильной сети Интернет гораздо ниже.

## Актуальные направления современной науки, образования и технологий

Было выявлено, что население некоторых районов сталкиваются с такими проблемами, как нестабильность сигнала или вообще его отсутствие в некоторое время, например в выходные, при заявленном доступе к сети 3G-4G. При этом по состоянию на 15 мая 2019 года в России насчитывается 1109 населенных пунктов, в которых до сих пор отсутствует подключение к сети Интернет [4]. Данная ситуация приводит к тому, что не все учащиеся, учителя, преподаватели имеют возможность проведения дистанционных занятий, особенно видеоконференций, а также отправлять или получать необходимую информацию в процессе онлайн-обучения.



Рис.1 Народная карта качества сотовой связи.

Следующая проблема, с которой столкнулись современная система образования в России, это отсутствие достаточного оснащения обучающихся техническими средствами для получения онлайн-образования. Не в каждой семье есть возможность предоставить ребенку компьютер с подключением к сети Интернет на постоянное пользование, особенно в условиях того, что большая часть родителей перешла на дистанционный (удаленный) режим работы. Согласно данным технологической исследовательской компании Mediascore по данным на 2019 год для доступа к

## **Актуальные направления современной науки, образования и технологий**

сети интернет персональный компьютер использует всего 52% пользователей, 16% пользователей предпочитают планшет, наибольшая доля (61%) использует смартфоны [1].

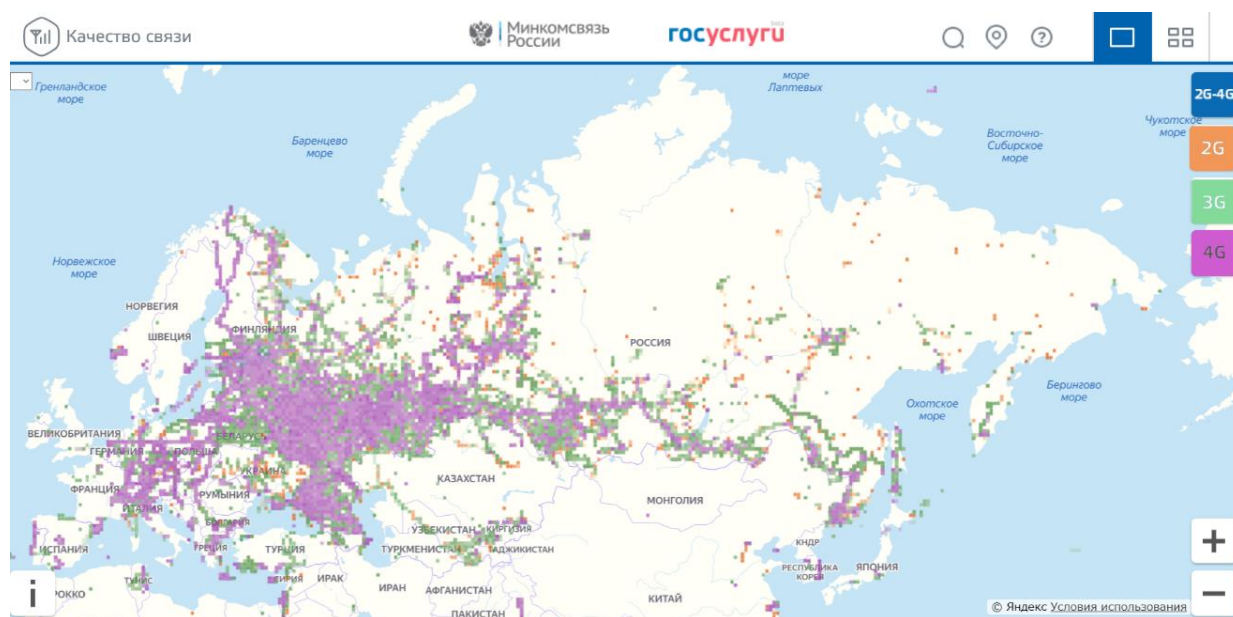
В современных условиях большое число обучающихся осваивают компьютерную грамотность еще до поступления в первый класс и способны быстро изучить возможности программ и платформ, используемых для организации онлайн-обучения, хотя на начальных этапах и тут появляются временные трудности. Также больших проблем не возникает и у молодых учителей и преподавателей, чего не скажешь о представителях старшего поколения. Национальный проект «Образование» включает в себя обучение учителей и преподавателей базовым навыкам владения персональным компьютером. В настоящее время, как отмечает бывший Министр образования и науки Ольга Васильева, около 84% учителей не владеют компьютером, при этом большая часть их них имеют большой стаж и опыт работы в образовательной сфере. Что касается преподавателей высших учебных заведений, то уровень их компьютерной грамотности выше по сравнению со школьными учителями, так как они чаще используют компьютер для проведения очных занятий, предоставления обучающимся необходимых материалов через сеть Интернет, для общения и консультаций с использованием электронной почты и др.

В результате организации дистанционного учебного процесса учителя школ и преподаватели ВУЗов столкнулись с проблемами отсутствия онлайн-моделей обучения и представления, как правильно организовать работу, оценивать достижения обучающихся, отсутствия готовых вспомогательных материалов для заполнения онлайн-платформ с целью самостоятельного изучения обучающимися, недостаточного количества интернет-площадок, которые могли бы бесперебойно поддерживать мас-

## **Актуальные направления современной науки, образования и технологий**

совый переход на дистанционное обучение, отсутствие у образовательных учреждений возможности обеспечения учителей, преподавателей и обучающихся доступом к платным платформам для осуществления образовательного процесса.

В условиях развития цифровой экономики внедрение информационных технологий в систему образования уже неизбежно. Текущая ситуация с пандемией вируса COVID-19 ускорила данный процесс. Многие образовательные организации и их сотрудники, в частности учителя и преподаватели, довольно быстро освоили новые способы коммуникации и взаимодействия в обучающимся, но довольно острой остается проблема доступности сети Интернет в регионах России, наличие технологических средств и необходимый уровень компьютерной грамотности для организации эффективного и бесперебойного образовательного процесса. Также в настоящее время существует проблема организации государственных экзаменов, защит выпускных квалификационных работ для обучающихся в условиях дистанционной работы, решение которой активно разрабатывается Министерством просвещения Российской Федерации, Министерством науки и высшего образования при участии образовательных организаций.

### *СПИСОК ЛИТЕРАТУРЫ*

1. Ачкасова К. Аудитория интернета в России // *Mediascope*. – 2019. – 17 апреля. – URL:

[https://mediascope.net/upload/iblock/423/17.04.2019\\_Mediascope\\_Ксения%20Ачкасова\\_РИФ+КИБ2019.pdf](https://mediascope.net/upload/iblock/423/17.04.2019_Mediascope_Ксения%20Ачкасова_РИФ+КИБ2019.pdf) (дата обращения: 10.04.2020).

2. Доля домашних хозяйств, имеющих широкополосный доступ к информационно-телекоммуникационной сети «Интернет». – URL:

<https://www.fedstat.ru/indicator/43567> (дата обращения: 14.04.2020).



## **Актуальные направления современной науки, образования и технологий**

3. Национальный проект «Образование». – URL: <https://edu.gov.ru/national-project> (дата обращения: 12.04.2020).
4. Перечень населенных пунктов, на территории которых отсутствует доступ к сети Интернет. – URL: <https://dom.gosuslugi.ru/#!/places/without/internet> (дата обращения: 17.04.2020).
5. Сергеева Ю. Вся статистика интернета на 2019 год – в мире и в России. – URL: <https://www.web-canape.ru/business/vsya-statistika-interneta-na-2019-god-v-mire-i-v-rossii/> (дата обращения: 21.04.2020).

**Лужнова Наталья Валерьевна,**

кандидат экономических наук, доцент,  
Оренбургский государственный университет,  
г. Оренбург

### **СТРАТЕГИИ ИСПОЛЬЗОВАНИЯ СОЦИАЛЬНЫХ СЕТЕЙ В ИНТЕРНЕТ-МАРКЕТИНГЕ**

**Аннотация.** В статье представлены стратегии интернет-маркетинга при использовании социальных сетей как инструмента продвижения. Выявлены характеристики аудитории основных популярных социальных сетей в Российской Федерации. Разработана майнд-карта по формированию контента в социальных сетях Facebook, Вконтакте и Instagram. Представлены основные тренды в использовании социальных сетей как инструментов интернет-маркетинга в настоящее время.

**Ключевые слова:** Интернет-маркетинг, социальные сети, контент, майнд-карта, тренды интернет-маркетинга.

Рост продаж в интернете основывается на привлечении клиентов на сайт, повышении эффективности его функционирования. Для того чтобы из посетителя сайта получить довольного клиента необходимо реализо-

## **Актуальные направления современной науки, образования и технологий**

вать четкую интернет-стратегию. Известный интернет-маркетолог Гари Вайнерчук считает, что «развивать бизнес без стратегии невозможно, отсутствие стратегии приводит к тому, что компании идут на бессистемные и хаотичные траты» [5].

Согласно специалисту интернет-агентства «Texterra» Д.Г. Савельеву можно выделить следующие этапы процесса формирования стратегии интернет-маркетинга:

- определение целевой аудитории компании;
- выявление конкурентных преимуществ организации;
- сравнение потенциально успешных направлений и важных факторов.
- исследование рынка и анализ положения компании среди конкурентов;
- выбор инструментов интернет-маркетинга;
- разработка базовой стратегии;
- оптимизация распределения ограниченных материальных, финансовых и информационных ресурсов компании между бизнес-направлениями и выбранными инструментами интернет-маркетинга. [4]

Стратегия интернет-маркетинга должна укреплять сильные стороны и развивать слабые, при этом наиболее эффективно использовать ресурсы компании. [2] Стоит отметить, что интернет-маркетинговая стратегия является индивидуальной и всегда строится на основе анализа деятельности конкурентов и целевой аудитории.

Стратегии интернет-маркетинга могут преследовать следующие цели [3]:

- 1) формирование спроса (общие источники информации);
- 2) формирование имиджа (личные отношения);

## **Актуальные направления современной науки, образования и технологий**

- 3) формирование знания (рациональная реклама);
- 4) стимулирование сбыта (материальная или моральная выгода);
- 5) формирование лояльности (долгосрочные взаимоотношения).

Учитывая особенности конкретной социальной сети и актуальные тренды интернет-маркетинга, рассмотрим контент, который следует использовать для каждой социальной сети.

На первом месте среди российских интернет-пользователей находится социальная сеть ВКонтакте, которая имеет 38,2 миллионов активных пользователей ежемесячно, среди которых 55 % – женщины, 45 % – мужчины. [1]. Данная социальная сеть имеет имидж площадки для общения с друзьями и легких развлечений. Здесь сложилась следующая модель поведения среди пользователей: самими пользователями контент редко выкладывается, за них это делают паблики и сообщества, которые занимаются выкладыванием постов на различные темы – мода, здоровье, юмор и прочие. В данной социальной сети не принято высказывать свои мысли на серьезные темы.

Следующая по популярности социальная сеть Instagram, ежемесячное количество пользователей которой в России составляет 30,7 миллионов человек. Данная социальная сеть является самой динамично развивающейся. Количество женщин составляет 77 %, мужчины составляют 23 %. [1]. В связи с этим, основными увлечениями являются – дети, новости о знаменитых, мода. Аудитория поддерживает здоровое питание и ведет активный образ жизни.

Завершает тройку лидеров социальная сеть Facebook, имеющая в Российской Федерации ежемесячную аудиторию более 23,4 миллионов пользователей. По данным статистического агентства Brand Analytics около 60 % являются женщины, 40 % – мужчины. Пользователи данной

## **Актуальные направления современной науки, образования и технологий**

социальной сети считаются наиболее продвинутой в профессиональном плане аудиторией, среди которых имеются IT-специалисты, топ-менеджеры крупных фирм, публичные деятели и предприниматели. Данные пользователи интересуются политикой и бизнесом, обладают активной жизненной позицией, всегда готовы на новые деловые контакты. [1]. У данной аудитории весьма жесткие требования к контенту, поэтому предприятие при использовании Facebook должно моментально реагировать на происходящие события. В контенте в этой социальной сети будут популярны новости, посты о политике, аккаунты торговых марок класса «люкс». При этом следует использовать острый, вызывающий на дискуссию контент, чтобы было желание поделиться с друзьями и высказать свою точку зрения.

Когда социальные сети набирали популярность, можно было привлечь аудиторию в строго определенные часы, однако сейчас во всех трех сетях введены «умные ленты», которые формируют контент каждая по своему алгоритму. Самые активные дни – воскресенье и понедельник, в пятницу-субботу люди активно проводили время, в воскресенье – пассивный отдых перед работой, в понедельник – настройка на следующую рабочую неделю.

На основе данных была построена майнд-карта с контентом и удачным временем постинга для каждой социальной сети (рисунок 1).

## Актуальные направления современной науки, образования и технологий



Рисунок 1. Майнд-карта контента для социальных сетей

## **Актуальные направления современной науки, образования и технологий**

Стоит отметить основные тренды интернет-маркетинга в использовании социальных сетей, которые являются актуальными в настоящее время:

– инстаграммизация: рост пользователей данной социальной сети вырос с 2017 года в 3 раза и продолжает расти. По данным AiTarget (официальный реселер Facebook и Instagram в России) аудитория Российской Федерации занимает 6 место в мире по количеству пользователей;

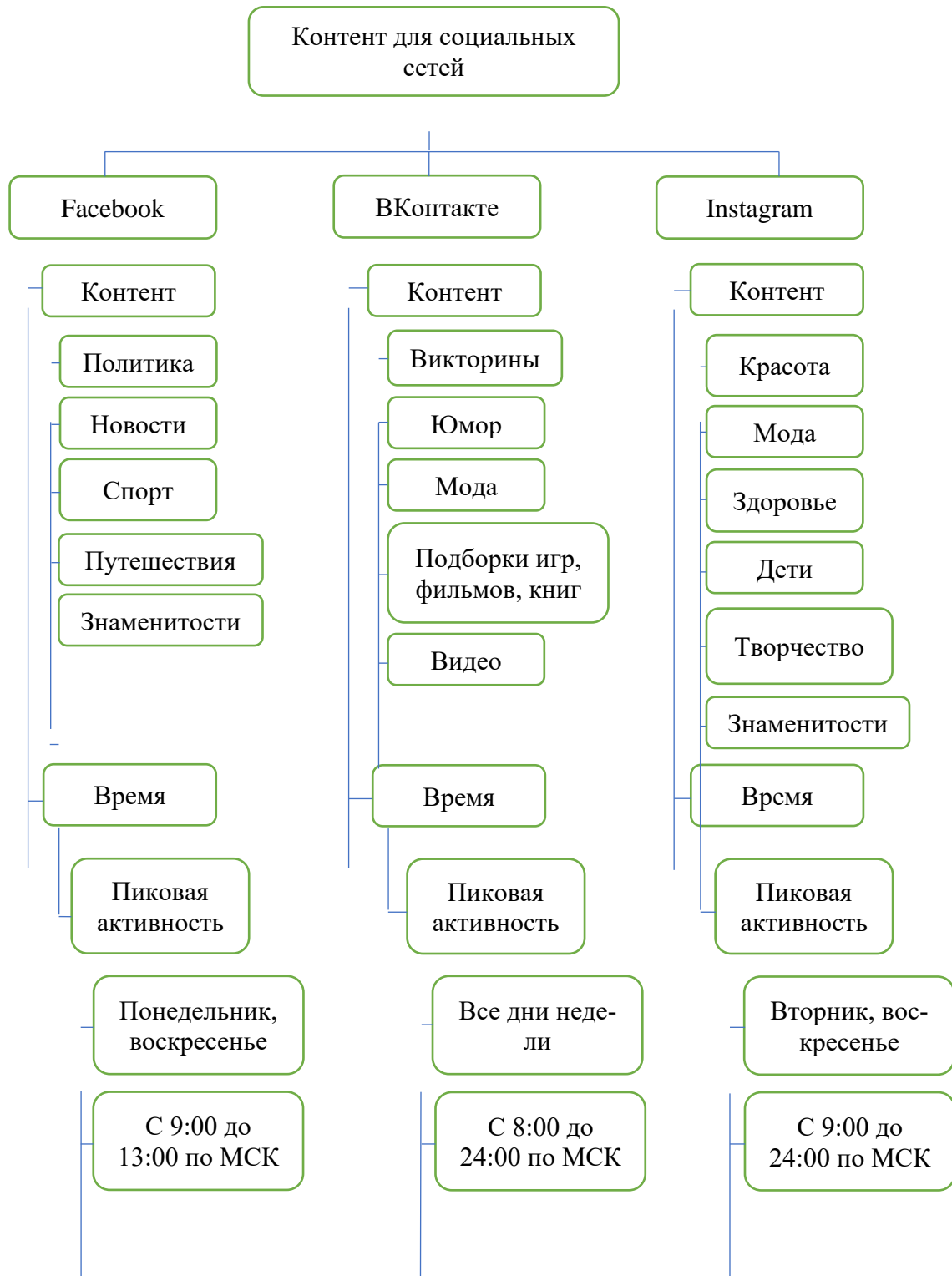
– персонализация и тематизация: из-за проблем в алгоритмах социальных сетей и информационного шума пользователи стали больше уделять внимания площадкам, которые позволяют повысить качество общения. К данным площадкам можно отнести тематические ресурсы и форумы, паблики в социальных сетях, площадки, которые позволяют формировать персональное медиаполе (например, Telegram по чатам и публичным каналам);

– творческий ренессанс в видеоформатах: согласно аналитике компании Brand Analytics каждая седьмая публикация в Вконтакте и каждая пятая в Facebook содержит видео;

– уход молодежи в субкультурные агломерации - к трендовым стриммингу и видеоблогингу добавился трендовые мобильные социальные видеоредакторы;

– взросление социальных сетей, больше половины аудитории социальных сетей составляют люди от 35 до 65 лет;

– искренность: если ранее основной социальной проблемой, которую вызывали социальные сети, была необходимость среди пользователей поддерживать видимость «успешного успеха», что вызывало у пользователей постоянный стресс, то в настоящее время на пике популярно-

## **Актуальные направления современной науки, образования и технологий**

сти – истории об обычных проблемах, которые вызывают искренние переживания и эмоции.

Таким образом, стратегии использования социальных сетей в качестве инструментов продвижения в интернет-маркетинге зависят от установленных целей бизнеса, характеристик целевой аудитории и имеющихся у компании ресурсов. При формировании контента, публикуемого в социальных сетях, необходимо учитывать интересы и традиции аудитории конкретной социальной сети, время размещения материала и современные тренды интернет-маркетинга.

### *СПИСОК ЛИТЕРАТУРЫ*

- 1. Аудитория социальных сетей в России в 2019 году [Электронный ресурс]. – Режим доступа: <https://ru-ru.facebook.com/notes/convert-monster/аудитория-социальных-сетей-в-россии-2019/1361865157304940/> (дата обращения 24.04.2020).*
- 2. Данько Т.П., Китова О.В. Вопросы развития цифрового маркетинга [Электронный ресурс] // Проблемы современной экономики. – 2013. – №3(47). – С.261-265: Режим доступа: <https://cyberleninka.ru/article/n/voprosy-razvitiya-tsifrovogo-marketinga> (дата обращения 20.04.2020).*
- 3. Иваничев И. Стратегия email-маркетинга: инструкция по разработке + чек-лист [Электронный ресурс]. – Режим доступа: <https://texterra.ru/blog/strategiya-email-marketinga-instruktsiya-po-razrabotke-chek-list.html> (дата обращения 25.04.2020).*
- 4. Савельев Д. Ключевые стратегии интернет-маркетинга [Электронный ресурс]. – Режим доступа: <https://texterra.ru/blog/klyuchevye-strategii-internet-marketinga.html> (Режим доступа 24.04.2020).*
- 5. Vaynerchuk G. The GARYVEE content strategy: how to grow and distribute your brand's social media content [Electronic resource]: Available at: <https://www.garyvaynerchuk.com/the-garyvee-content-strategy-how-to-grow-and-distribute-your-brands-social-media-content/> (accessed 24.04.2020).*

**Актуальные направления современной науки,  
образования и технологий**

**Новоселова Ирина Валерьевна**

старший преподаватель,  
кафедра Городского строительства и хозяйства;

**Кириленко Татьяна Дмитриевна,**

студент, кафедра Городского строительства и хозяйства;

**Яковлев Алексей Сергеевич,**

студент магистратуры, кафедра Городского строительства и хозяйства;

**Олейник Дмитрий Сергеевич**

студент магистратуры, кафедра Городского строительства и хозяйства,

ФГБОУ ВО «Донской государственный технический университет»,

г. Ростов-на-Дону

**ТЕОРЕТИЧЕСКИЕ АСПЕКТЫ ДЕВЕЛОПМЕНТА НЕДВИЖИМОСТИ**

**Аннотация.** Девелопмент представляет собой мероприятия, направленные на повышение стоимости объекта недвижимости посредством его качественных изменений. Функционально-системное моделирование процессов девелопмента позволяет совершенствовать процесс управления инвестициями в строительном комплексе, что обуславливает важность изучения теоретических аспектов девелопмента недвижимости.

**Ключевые слова:** девелопмент, управление проектом, инвестиционно-строительный проект, девелопер, девелоперский проект.

Научно-практическая концепция девелопмента в настоящее время вызывает довольно большой интерес в условиях рыночной экономики.

Девелопмент представляет собой сложный процесс, целью которого является создание нового продукта, а именно: конкретного объекта недвижимости [1]. Данный процесс состоит из множества этапов и включает в себя совокупность самых разных видов деятельности, начиная от



## **Актуальные направления современной науки, образования и технологий**

создания команды проекта и организации маркетинговых мероприятий до процесса возведения объекта и последующего управления имуществом [2]. Девелоперская деятельность представляет собой вид предпринимательской деятельности, для организации которой необходимы значительные инвестиции, а создаваемый при этом продукт достаточно длительное время способен формировать регулярный финансовый поток.

Сфера девелопмента не существует изолированно, она тесно связана с современными технологиями, архитектурой, экономикой, реагирует на изменения в демографии и социальной сфере в целом, а также подвержена воздействию нововведений в законодательной сфере [3].

Правовым аспектом девелопмента является необходимость юридического оформления проводимых изменений в связи с появлением качественно нового варианта объекта недвижимости, обладающего большей стоимостью, чем предыдущий. Регистрация такого объекта и прав на него является в этом случае одним из наиболее важных моментов, т.к. процесс девелопмента может являться завершённым только после совершения регистрации прав.

Девелоперская деятельность представляет собой комплекс процессов, осуществляемых с целью получения коммерческой выгоды и направленных на реализацию проекта по развитию объектов недвижимости с учетом определенных рамочных условий. Данный процесс является постоянно развивающимся. Профессиональный девелопер должен обладать знаниями во многих областях: от технологии строительства до управления персоналом, проявляя, в том числе и творческий подход [4]. Девелопмент можно характеризовать как искусство, основывающееся на уникальных личностных качествах девелопера, а также на его опыте. В

## **Актуальные направления современной науки, образования и технологий**

результате реализации процессов девелопмента создается объект недвижимости, что характеризует девелопмент, как одно из наиболее важных направлений осуществления реальных инвестиций.

Получение прибыли путем создания объектов недвижимости, способных удовлетворить потребности конечных потребителей, которыми являются покупатели или пользователи данных объектов, выступает основной целью девелопмента недвижимости.

Высокая прибыльность операций в сфере девелопмента связана с высокими рисками, существующими при реализации любых инвестиционно-строительных проектов [5]. При этом из всех существующих процессов на рынке недвижимости девелопмент является наиболее сложным, ввиду того, что в одном проекте сочетаются множество различных операций.

Процесс девелопмента направлен на физические изменения объектов недвижимости. Подобные изменения могут быть как весьма значительными внешне, так и не очень заметными, тем не менее, их наличие является неотъемлемым признаком девелопмента. В результате этих действий происходит создание новых потребительских качеств объекта, которые должны соответствовать изменяющимся потребностям рынка.

Потенциал объектов недвижимости в физическом плане характеризуется их способностью перехода от одного вида использования к другому, что вызывает определенные изменения в требованиях к техническим характеристикам объектов, заключающихся в создании функциональной вариантности объектов недвижимости.

Экономический аспект девелопмента связан с тем, что стоимость объекта недвижимости увеличивается в результате произведенных в рамках девелопмента физических преобразований. Изменениям в стои-

## **Актуальные направления современной науки, образования и технологий**

мости способствует появление такого объекта, который обладает востребованными на рынке в конкретный момент времени потребительскими качествами. Однако рост стоимости объекта может быть обеспечен не любыми физическими преобразованиями, а только лишь соответствующими текущим требованиям рынка и ожиданиям потребителей.

До принятия решения о начале реализации девелоперского проекта проводится его комплексный предварительный анализ с учетом всех имеющихся ограничений. В процессе девелопмента рассматриваются проблемы, тесно связанные между собой, поэтому процесс девелопмента можно разбить на взаимосвязанные последовательные этапы.

В целом в соответствии с мировой практикой девелоперский проект можно рассмотреть в рамках следующих фаз:

– предварительный этап, который начинается при выборе земельного участка и длится до начала строительства,

– этап девелопмента, охватывающий период от оформления прав на земельный участок и заканчивающийся после ввода объекта в эксплуатацию.

– этап эксплуатации, начинающийся с момента ввода объекта недвижимости в эксплуатацию и длящийся до полной его реализации.

Таким образом, ввиду того, что создание объекта недвижимости представляет собой отдельный инвестиционно-строительный проект, подход к изучению процесса девелопмента следует проводить согласно основам теории управления инвестиционно-строительными проектами.

### *СПИСОК ЛИТЕРАТУРЫ*

*1. Алоян Р.М., Сеферян Л.А., Маилян А.Л. Моделирование с учетом факторов, влияющих на устойчивое развитие жилищного фонда крупного города // Научное обозрение. – 2017. – № 4. – С. 16-23.*

## **Актуальные направления современной науки, образования и технологий**

2. Петров К.С., Ефисько Д.Е., Нагорный В.С. *Современные подходы к модернизации процессов организации строительства // Инженерный вестник Дона. – 2017. – №1 – [Электронный ресурс]. – Режим доступа: <http://www.ivdon.ru/ru/magazine/archive/n1y2017/4026>.*
3. Сухинин С.А. *Структурные особенности экономического пространства юга России // Азимут научных исследований: экономика и управление. – 2019. – Т.8. – № 3 (28). – С. 354-359.*
4. Зильберова И.Ю., Никулина О.В. *Актуальность формирования и развития организационного поведения предпринимательских структур строительной отрасли России в системе менеджмента // Актуальные проблемы социально-экономического развития России. – 2018. – № 3. – С. 46-49.*
5. Томашук Е.А., Шишкунова Д.В. *Влияние факторов рисков и неопределенности на работу строительного производства // Научное обозрение. – 2013. – № 11. – С. 165-168.*

### **Черныш Виталий Анатольевич,**

студент магистратуры кафедры менеджмента,

Мурманский филиал РАНХиГС,

г. Мурманск

## **ИСТОРИЯ СТАНОВЛЕНИЯ И СТРУКТУРА МСЧ РОССИИ**

**Аннотация.** В статье показана история создания, преобразований, проводимых в системе МЧС России. Раскрыта структура центрального аппарата. Отмечено совершенствование системы управления.

**Ключевые слова:** чрезвычайная ситуация, гражданская оборона, министерство, заместитель министра, структура.

Президиум Верховного Совета РСФСР в июле 1990г. решил образовать Российского корпуса спасения и 27.12.1990 г. постановлением Совета министров РСФСР № 606 «Об образовании Российского корпуса

## **Актуальные направления современной науки, образования и технологий**

спасателей» [9] был создан Российский корпус спасателей на правах государственного комитета РСФСР. Именно этот новый орган стал прообразом, а дата – днем рождения МЧС России - День спасателя Российской Федерации. [10]

Затем, на основе Государственного комитета РСФСР по чрезвычайным ситуациям и Штаба гражданской обороны РСФСР был сформирован Государственный комитет при Президенте РСФСР по делам гражданской обороны, чрезвычайным ситуациям и ликвидации последствий стихийных бедствий. [2] Однако 30.09.1992 г. его реорганизовали в Государственный комитет Российской Федерации по делам гражданской обороны, чрезвычайным ситуациям и ликвидации последствий стихийных бедствий [3] с включением в его состав контрольно-спасательные пункты ВЦСПС и контрольно-спасательные службы ВЦСПС.

Позднее, согласно указа Президента РФ от 10.01.1994 г. № 66 «О структуре федеральных органов исполнительной власти» [8] ГКЧС России был преобразован в МЧС России с передачей функций упраздненных Госкомитета РФ по социальной защите граждан и реабилитации территорий, пострадавших от Чернобыльской и других аварий (Госкомчернобыль), а также Комитета по проведению подводных работ особого назначения при Правительстве РФ.

В соответствии с указами Президента РФ от 09.11.2001 г. № 1309 [4], от 28.08.2003 г. № 991 [5], от 06.05.2010 г. № 554 [6] с целью повышения готовности единой государственной системы предупреждения, ликвидации чрезвычайных ситуаций, объединения сил и средств в состав МЧС вошли - Государственная противопожарная служба, Государственная инспекция по маломерным судам, военизированные горноспасательные части; центральный аппарат; территориальные – региональ-

## **Актуальные направления современной науки, образования и технологий**

ные центры по делам гражданской обороны, чрезвычайных ситуаций и ликвидации последствий стихийных бедствий и органы, специально уполномоченные решать задачи гражданской обороны и по предупреждению и ликвидации чрезвычайных ситуаций по субъектам РФ; образовательные, научно-исследовательские, медицинские, санаторно-курортные и иные учреждения и организации МЧС России.

Значительный перечень служб входящих в систему МЧС России не случаен. В связи с тем, что на них возложены серьезные полномочия по реагированию, выезду на ликвидации последствий природных и техногенных катастроф (взрывы, пожары, серьезные аварии на производственных объектах и транспортных магистралях), эпидемии и др.

Надо отметить, что указом Президента РФ от 11.07.2004 г. № 868 «Вопросы Министерства Российской Федерации по делам гражданской обороны, чрезвычайным ситуациям и ликвидации последствий стихийных бедствий» [1] было утверждено Положение о Министерстве и предусмотрено, что его структура состоит из: центрального аппарата; территориальных органов – органы, специально уполномоченные решать задачи гражданской обороны и задачи по предупреждению и ликвидации чрезвычайных ситуаций, по субъектам РФ; федеральная противопожарная служба Государственной противопожарной службы; спасательные воинские формирования; Государственная инспекция по маломерным судам; аварийно-спасательные и поисково-спасательные формирования, военизированные горноспасательные части, образовательные, научные, медицинские, санаторно-курортные и иные учреждения и организации, находящиеся в ведении Министерства. Оно отнесено к федеральным органам исполнительной власти с функциями по выработке и реализации государственной политики, правовому регулированию,

## **Актуальные направления современной науки, образования и технологий**

надзору, контролю в области гражданской обороны, защиты населения и территорий от чрезвычайных ситуаций природного и техногенного характера, обеспечения пожарной безопасности и безопасности людей на водных объектах. Министерство возглавляет министр, назначаемый и освобождаемый от должности Президентом РФ по представлению Председателя Правительства РФ. Предусматривалось, что он вправе иметь девять заместителей, в том числе первого заместителя, статс-секретаря – заместителя и заместителя министра – главного государственного инспектора РФ по пожарному надзору; коллегия в составе до 19 человек; до 26 структурных подразделений центрального аппарата – главные управления, департаменты, управления, отделы, согласно направлениям деятельности.

МЧС России возглавляет министр Российской Федерации по делам гражданской обороны, чрезвычайным ситуациям и ликвидации последствий стихийных бедствий, в его подчинении находится:

- Аппарат Министерства;
- Департамент информационной политики;
- Департамент кадровой политики;
- Главное управление собственной безопасности;
- Контрольно-ревизионное управление.

1. В центральном аппарате имеется первый заместитель министра и в его подчинении:

- Департамент международной деятельности;
- Департамент образовательной и научно-технической деятельности.

2. Статс-секретарь - заместитель министра ведет:

- Административный департамент;

## **Актуальные направления современной науки, образования и технологий**

– Правовой департамент.

3. Заместитель министра руководит:

– Финансово-экономическим департаментом;

– Управлением стратегического планирования и организационной работы.

4. Заместитель министра, имеющий в подчинении:

– Департамент тылового и технического обеспечения;

– Управление инвестиций и строительства;

– Управление медико-психологического обеспечения.

5. Заместитель министра ведет:

– Департамент гражданской обороны и защиты населения;

– Департамент спасательных формирований;

– Департамент информационных технологий и связи.

6. Заместитель министра руководит:

– Главным управлением «Национальный центр управления в кризисных ситуациях»;

– Департаментом оперативного управления;

– Управлением авиации и авиационно-спасательных технологий.

7. Заместитель министра имеет в подчинении:

– Главное управление пожарной охраны.

8. Заместитель министра ведет:

– Департамент надзорной деятельности и профилактической работы;

– Управление безопасности людей на водных объектах.

Кроме того, в Положении закреплены основные задачи и функции, полномочия, организация деятельности МЧС России. Определено, что он



## **Актуальные направления современной науки, образования и технологий**

осуществляет свою деятельность непосредственно и через входящие в его систему территориальные органы.

В силу приказа МЧС России от 20.04.2017 г. № 179 «О совершенствовании системы управления МЧС России» [7] с целью совершенствования системы управления МЧС России предусмотрено, что управление силами и средствами МЧС России реализуется:

– на федеральном уровне – ФКУ «Национальный центр управления в кризисных ситуациях»;

– на межрегиональном и региональном уровнях – центрами управления в кризисных ситуациях (ЦУКС) территориальных органов МЧС России.

Определено руководство спасательными воинскими формированиями, поисково-спасательными формированиями, специализированными пожарно-спасательными частями, ЦУКС региональных центров, образовательными организациями, авиационно-спасательными центрами и иными учреждениями и организациями МЧС России и др. Так, к подразделениям МЧС России, переданным в оперативное управление главным управлением МЧС России по Северо-Западному федеральному округу к территориальному органу - ГУ МЧС России по Мурманской области отнесены подразделения, переданные в оперативное подчинение - Северо-Западный РПСО МЧС России и Мурманский АКАСЦ (филиал СЗПСО МЧС России).

Обеспечение безопасности каждого человека, общества, государства, защита населения, территории страны и ее материальных и культурных ценностей от чрезвычайных ситуаций природного и техногенного характера, организация, осуществление гражданской обороны являются наиважнейшими задачами государственной политики Российской Феде-

## **Актуальные направления современной науки, образования и технологий**

рации и реализуемые МЧС России, что доказывает значимость и необходимость, совершенствование данного органа управления.

### *СПИСОК ЛИТЕРАТУРЫ*

- 1. Вопросы Министерства Российской Федерации по делам гражданской обороны, чрезвычайным ситуациям и ликвидации последствий стихийных бедствий: указ Президента РФ от 11.07.2004 г. № 868 (ред. от 31.12.2019) // Собрание законодательства РФ. – 2004. – № 28. – 12 июля. – Ст. 2882.*
- 2. О Государственном комитете при Президенте РСФСР по делам гражданской обороны, чрезвычайным ситуациям и ликвидации последствий стихийных бедствий: указ Президента РСФСР от 18.12.1991 г. № 305. Официальный сайт Президента РФ. Документы. – Режим доступа: <http://www.kremlin.ru/acts/bank/590> 15.03.2020.*
- 3. О системе центральных органов федеральной исполнительной власти: указ Президента РФ от 30.09.1992 г. № 1147 // Российская газета. – 1002. - № 200. – 07 октября.*
- 4. О совершенствовании государственного управления в области пожарной безопасности: указ Президента РФ от 09.11.2001 г. № 1309. Официальный сайт Президента РФ. Документы. – Режим доступа: <http://kremlin.ru/acts/bank/17515> 21.03.2020.*
- 5. О совершенствовании единой государственной системы предупреждения и ликвидации чрезвычайных ситуаций: указ Президента РФ от 28.08.2003 г. № 991 // Официальный сайт Президента РФ. Документы. – Режим доступа: [<http://www.kremlin.ru/acts/bank/19901>] 23.03.2020].*
- 6. О совершенствовании единой государственной системы предупреждения и ликвидации чрезвычайных ситуаций: указ Президента РФ от 06.09.2010 г. № 554 // КонсультантПлюс [Электрон. ресурс]: информ. правовая поисковая система. – Режим доступа: [http://www.consultant.ru/document/cons\\_doc\\_LAW\\_100246/](http://www.consultant.ru/document/cons_doc_LAW_100246/) 25.03.2020.*
- 7. О совершенствовании системы управления МЧС России: приказ МЧС России от 20.04.2017 г. № 179 // КонсультантПлюс [Электрон. ресурс]. – Режим доступа: [<http://www.consultant.ru/cons/cgi/online.cgi?req=doc&base=EXP&n=693897#019031315932655324>] 27.03.2020].*
- 8. О структуре федеральных органов исполнительной власти: указ Президента РФ от 10.01.1994 г. № 66 (ред. от 29.11.2004) // Гарант [Электрон. ресурс]: информ. пра-*

## **Актуальные направления современной науки, образования и технологий**

*новая поисковая система. – Режим доступа: <http://base.garant.ru/10102835/>  
02.04.2020.*

*9. Об образовании Российского корпуса спасателей: постановление Совета министров РСФСР от 27.12.1990 г. № 606 // КонсультантПлюс [Электрон. ресурс]: информ. правовая поисковая система. – Режим доступа: [<http://www.consultant.ru/cons/cgi/online.cgi?req=doc&base=ESU&n=6767#05968650689530137> 05.04.2020].*

*10. Об установлении Дня спасателя Российской Федерации: указ Президента РФ от 26.12.1995 г. № 1306 // КонсультантПлюс [Электрон. ресурс]. – Режим доступа: [http://www.consultant.ru/document/cons\\_doc\\_LAW\\_119125/](http://www.consultant.ru/document/cons_doc_LAW_119125/) 08.04.2020.*

### **Штайнер Вера Юрьевна,**

инновационный менеджер,

Hutchison Drei Austria GmbH, г. Вена, Австрия;

### **Новоселова Ирина Валерьевна,**

старший преподаватель,

кафедра Городского строительства и хозяйства;

### **Гарькавский Александр Александрович,**

студент, кафедра Городского строительства и хозяйства

ФГБОУ ВО «Донской государственный технический университет»,

г. Ростов-на-Дону

## **ИНВЕСТИЦИОННО-СТРОИТЕЛЬНЫЙ ИНЖИНИРИНГ В РОССИИ**

**Аннотация.** Строительный комплекс имеет ряд специфических особенностей, наличие которых обусловлено тем, что выпускаемая им продукция играет значительную роль в развитии всех отраслей народного хозяйства. Применение инноваций при создании и реализации инвестиционно-строительных проектов позволяет повысить их эффективность, что обуславливает использование инструментария инвестиционно-строительного инжиниринга.

## Актуальные направления современной науки, образования и технологий

**Ключевые слова:** инновации, инжиниринг, инвестиционно-строительный инжиниринг, проект, строительство, инжиниринговая компания.

В современной России строительство является динамичной и быстро развивающейся отраслью народного хозяйства. При этом одной из наиболее характерных особенностей при реализации строительных проектов является наличие длительных сроков возведения объектов. Ввиду изменчивости рынка длительное строительство влечет за собой увеличение рисков для инвестора, при этом сокращение сроков строительства позволяет уменьшать период окупаемости капитальных вложений в проект [1].

Удорожание строительства во многом происходит также из-за несовершенства проектных решений, кроме того, изменение способов организации строительства и способов взаимодействия всех лиц в инвестиционном процессе на начальных этапах реализации проекта позволяет создать предпосылки для сокращения сроков строительства и повышения качества принимаемых проектных решений [2]. Создание таких условий становится возможным благодаря применению инструментария инвестиционно-строительного инжиниринга.

Инжиниринг представляет собой инженерно-консультационную деятельность, содержанием которой является решение инженерных задач, связанных с созданием или совершенствованием продукции, систем или процессов [3].

Инвестиционно-строительный инжиниринг – это инженерно-консультационные услуги в инвестиционно-строительной деятельности, осуществляемые инженерами-консультантами, а также инжиниринговыми организациями в строительной сфере по договорам с заказчиками, и

## **Актуальные направления современной науки, образования и технологий**

имеющие цель получить наилучший результат от капитальных вложений или иных затрат, связанных с реализацией инвестиционно-строительных проектов.

Основной задачей инвестиционно-строительного инжиниринга является строительство или реконструкция зданий и сооружений промышленного и гражданского назначения путем применения современных методов и технологий. Так как при строительстве приходится решать множество задач как практической, так и теоретической направленности, то инвестиционно-строительный инжиниринг является инженерной деятельностью, направленной на создание, улучшение и развитие производственных и гражданских объектов. В целом инвестиционно-строительный инжиниринг можно разделить на отдельные виды:

- предпроектный инжиниринг, задачами которого являются оформление предпроектной документации, обоснование инвестиций, технико-экономическое обоснование проекта и др.;

- проектный инжиниринг, в рамках которого выполняется разработка проектной документации, экспертиза, сопровождение проектов и исполнение функций генерального проектировщика;

- производственный инжиниринг, задачами которого являются подготовка документации для поставки материалов, выполнение работ, надзор за производством работ и организация приемки выполненных работ;

- стоимостной инжиниринг, в ходе которого составляется сметная документация и формируется бюджет инвестиционно-строительного проекта.

В общем виде инжиниринг осуществляется специализированными компаниями, в виде комплекса работ и услуг. Таким образом, инвести-

## **Актуальные направления современной науки, образования и технологий**

Инвестиционно-строительный инжиниринг можно охарактеризовать как особый вид деятельности, направленный на выполнение работ и услуг по разработке материальной и интеллектуальной продукции по созданию или улучшению объектов гражданского и промышленного назначения. Как правило, такая деятельность в России осуществляется проектными и изыскательскими компаниями, а также конструкторскими бюро [4].

Применение инструментария инвестиционно-строительного инжиниринга имеет положительный эффект при реализации проектов который выражается в следующем:

- повышается эффективность инвестиций, из-за появления возможности воздействия на бюджет проекта;
- увеличивается эффективность управления проектом, так как вся техническая и стоимостная информация находится у инжиниринговой компании;
- сроки реализации проектов сокращаются;
- риски инвестиционно-строительных проектов минимизируются;
- конкурентоспособность на рынке, в том числе мировом, увеличивается ввиду признания мировым сообществом эффективности инжиниринговых систем;
- усиливается инвестиционная привлекательность строительных проектов для заказчиков.

Перспективное развитие в области инвестиционно-строительного инжиниринга во многом связано с инновациями, развитием науки и техники и применением этих достижений на практике [5].

Постепенно в России инвестиционно-строительный инжиниринг становится неотъемлемой частью всего строительного процесса, т.к. позволяет значительно увеличить эффективность взаимодействия всех участ-

## Актуальные направления современной науки, образования и технологий

ников проекта от создания документации до сдачи объекта в эксплуатацию.

### СПИСОК ЛИТЕРАТУРЫ

1. Томашук Е.А., Шаповалова А.Г. Управление стоимостью проекта как способ преодоления влияния факторов неопределенности // Научное обозрение. – 2013. – №11. – С. 169-172.
2. Mirgorodskaya E.O., Novoselova I.V., Steiner V.Yu. Organizational and Managerial Failures in the Development of the Housing Industry in Russia // Materials Science Forum. – 2018. – Vol. 931. – pp. 1160-1164.
3. Устойчивое развитие территорий, городов и предприятий: монография / С.Г. Шеина, И.Ю. Зильберова, В.Ф. Касьянов [и др.]; под общ. ред. С.Г. Шеиной; Донской гос. техн. ун - т. – Ростов-на-Дону: ДГТУ, 2017. – 186 с.
4. Zilberova I., Petrov K., Artsishevsky. Actual Problems of Management Quality Control of a Construction Company // IOP Conference Series: Materials Science and Engineering. – 2020. – Vol. 753. – [Электронный ресурс]. – Режим доступа: <https://iopscience.iop.org/article/10.1088/1757-899X/753/4/042020>.
5. Сеферян Л.А., Зильберова И.Ю. Стимулирование предприятий сферы управления при отсутствии рыночных мотиваций // Научное обозрение. – 2014. – №10-2. – С. 508-511.

**Юрчик Лидия Александровна,**

магистрант 2 курса, ФГБОУ ВО «ПетрГУ»,

г. Петрозаводск, РФ

## **ФОРМИРОВАНИЕ В РОССИИ ИНСТИТУТА УПРАВЛЕНЧЕСКОГО УЧЁТА И ЕГО ВОЗМОЖНОСТИ**

**Аннотация.** Практика показывает, что при внедрении на российском предприятии системы управленческого учёта всегда возникают серьезные трудности, вызванные как недостаточностью навыков в данной

## **Актуальные направления современной науки, образования и технологий**

сфере, так и отсутствием подходящих методических рекомендаций. В рамках профессионального сообщества данные проблемы могут быть решены, поэтому формирование отечественного института управленческих бухгалтеров рассматривается как самый эффективный способ распространения качественного применения управленческого учёта в России.

**Ключевые слова:** управленческий учёт, стандартизация управленческого учёта, институт управленческого учёта, управленческий бухгалтер

При внедрении управленческого учёта компании часто по итогу получают не то, что хотели. Причина этого чаще всего заключается в недостаточном понимании, что такое управленческий учёт, что, в свою очередь, является следствием отсутствия единого подхода в наиболее важных вопросах управленческого учёта, отрицательно влияющего на эффективность его применения. Немаловажной проблемой является и отсутствие отечественных практических рекомендаций и методик для успешного внедрения, развития и использования управленческого учёта.

Именно поэтому так важна стандартизация управленческого учёта. А поскольку законодательно нельзя отрегулировать эту сферу жестким способом, то актуальным становится вопрос организации ассоциации управленческих бухгалтеров – Института управленческого учёта, являющегося важнейшим фактором, способствующим решению перечисленных выше проблем. Однако в России официальной организации, занимающейся изучением теоретических и методологических аспектов управленческого учёта и разработкой практических рекомендаций по его внедрению и ведению в организации, на сегодняшний день не существует.



## **Актуальные направления современной науки, образования и технологий**

Государствами с наиболее богатым опытом в области управленческого учёта считаются страны Европы и США. Несомненно, одна из причин их лидирующего положения в области применения управленческих систем – существование в этих странах Института управленческого учёта, сформировавшего уже устоявшиеся традиции в данной области.

Так, значительный вклад в дело систематизации терминов, концепций и методов управленческого учёта привнёс Институт управленческих бухгалтеров США (Institute of Management Accounting, IMA), который в начале 80-х годов начал разработку Положений управленческого учёта (Statement of Management Accounting, SMA). Аналогичная структура существует и в Англии – сертифицированный институт специалистов по управленческому учёту (Chartered Institute of Management Accountants, CIMA), специализирующийся в разработке технологий учёта для целей внутреннего контроля и управления в производственных, сервисных и общественных организациях.

В России попытки создать аналог IMA и CIMA предпринимались ещё в 2000-2002 гг. Тогда был создан экспертно-консультативный совет по вопросам управленческого учёта при Министерстве экономического развития России, в который вошли как представители ТАСИС и Фонда по развитию международных стандартов бухгалтерского учёта в России, так и представители ряда крупных компаний («ЛУКОЙЛ», IBS, «Делойт и Туш СНГ», KPMG, ГК «Норильский никель», ФБК и др.).

Целью совета была разработка рекомендаций для российских предприятий, которые будут отражать самый передовой опыт в области управленческого учёта. Однако в процессе своей деятельности совет столкнулся с проблемой невозможности формирования универсальных методических рекомендаций ввиду того, что современный опыт построе-

## **Актуальные направления современной науки, образования и технологий**

ния системы управленческого учёта очень привязан к конкретным отраслям, поэтому имеет смысл готовить отраслевые рекомендации. Также серьезным препятствием стал тот факт, что большинство российских компаний не учитывает в своей работе последние достижения в области управленческого учёта.

В итоге работа по проекту была приостановлена вследствие невозможности применить к российской действительности большинство положений западного управленческого учёта. А цели экспертно-консультативного совета, связанные с проведением необходимой предварительной работы по созданию Института управленческого учёта, которому бы в дальнейшем передали функции по развитию управленческого учёта в России, так и не были достигнуты.

Итак, создание института управленческого учёта в России обеспечит внедрение передового опыта управленческого учёта и поспособствует повышению квалификации кадров в данной области. На примере аналогичных сообществ других стран, институт должен предъявить требования к уровню профессионального образования и уровню профессионализма в сфере управленческого учёта. Рассмотрим, какие проблемы внедрения и применения управленческого учёта в России данный институт мог бы решить.

Во-первых, в России существует проблема непонимания руководством организации сущности управленческого учёта. Этот факт не кажется удивительным, если учесть, что даже среди учёных-теоретиков существует много разных точек зрения по данному вопросу. Более того, в нашей стране до сих пор существуют сторонники подхода к управленческому учёту как к «чёрной» бухгалтерии.

## **Актуальные направления современной науки, образования и технологий**

Так, важной частью разрабатываемых институтом методик может стать Глоссарий управленческого учёта, который бы закрепил определение данного понятия и обеспечил бы единый подход к пониманию, что есть управленческий учёт. Отметим, что в рамках тех рекомендаций к управленческому учёту, которые успел разработать Экспертно-консультативный совет, уже было предложено своё определение управленческого учёта: «под управленческим учётом понимается процесс идентификации, измерения, накопления, анализа, подготовки, интерпретации и предоставления финансовой, производственной, маркетинговой и иной информации, на основании которой руководством предприятия принимаются оперативные и стратегические решения» [2, с. 2].

То же самое касается и проблемы понимания целей и задач управленческого учёта. Если в западных компаниях в понятие «управленческий учёт» входит не только учёт, достоверно отражающий текущее состояние бизнеса, но и планирование, контроль за исполнением планов, аналитические процедуры, помогающие принимать управленческие решения, методы ценообразования и даже вопросы стратегического планирования, то на российских предприятиях основная задача управленческого учёта заключается лишь в достоверном и полном отражении деятельности компании и состоянии её активов.

Во-вторых, часто проблемой для организации при внедрении управленческого учёта становится недостаток квалифицированных специалистов в области управленческого учёта. Если подходить к вопросу глобально, то именно подготовка специалистов на базе российского аналога Института управленческих бухгалтеров позволила бы закрыть данный вопрос. При этом при разработке национальной программы для обучения и выпуска сертифицированных кадров можно использовать запад-

## Актуальные направления современной науки, образования и технологий

ные практики в данном вопросе, так как требования к специалисту в области управленческого учёта должны быть идентичны (Таблица 1 [1, с. 102]).

Таблица 1.

Квалификационные требования международных профессиональных институтов,  
регулирующих деятельность в сфере управленческого учёта

Квалификационные требования	IMA	CIMA
Уровень образования	+	+
Опыт работы	+	+
Сдача блоков профессиональных экзаменов	+	+
Соблюдение требований профессиональной этики	+	+
Функциональные компетенции:		
Стратегическое управление	+	+
Управление рисками и руководство деятельности	+	+
Оценка эффективности деятельности	+	+
Финансовый менеджмент	+	+
Финансовая отчетность	+	+
Принятия управленческих решений	+	+
Лидерство	+	+
Коммуникативность	+	+

Квалификационные требования определяют круг лиц, которые могут стать членами профессионального института: люди, обладающие высшим образованием, имеющие опыт работы как минимум три года, сдавшие профессиональные экзамены, способные выполнять определенные функциональные обязанности, соблюдающие кодекс профессиональной этики.

Немаловажной проблемой использования систем управленческого учёта является отсутствие в России методических и практических документов, учитывающих специфику отдельных производств, при этом существует значительное число авторских методических подходов, касаю-

## **Актуальные направления современной науки, образования и технологий**

щихся общих вопросов управленческого учёта. В итоге компании вынуждены самостоятельно разрабатывать специфические для своей деятельности методики, включающие параметры управленческого учёта, форматы отчётности и процедуры получения информации.

Отметим, что разработка отраслевых рекомендаций для управленческого учёта требуют больших ресурсов – временных, финансовых и человеческих. Поэтому решение данного вопроса будет эффективно только в рамках института управленческих бухгалтеров, включающего в свой состав не только теоретиков, но и практиков и методологов, которые не единожды закрепили свои навыки в процессе внедрения управленческого учёта в организациях из разных отраслей. Более того, это позволит применять управленческий учёт не только крупным предприятиям, но и малому и среднему бизнесу, у которого недостаточно финансов для разработки собственной методологии.

Также для распространения передового опыта в управленческом учёте необходимо рассмотреть возможность формирования своего периодического издания, который бы в кратчайшие сроки доносил различные практики до заинтересованных лиц.

Пока что в России отсутствует авторитетный специализированный журнал по проблематике управленческого учёта. На западе читают журнал гарвардской школы бизнеса «Management Accounting Review», в России же пока можно найти лишь отдельные тематические статьи и рубрики.

Таким образом, формирование института управленческого учёта необходимо для более быстрого развития данного вида учёта в нашей стране. Его существование позволит упорядочить терминологию, готовить квалифицированных кадров с необходимыми для реализации

## **Актуальные направления современной науки, образования и технологий**

управленческого учёта в организации компетенциями. Немаловажным является и возможность введения категории «Бухгалтер по управленческому учёту» в общероссийский классификатор профессий. Более того, те стандарты, которые могут быть предложены институтом, будут учитывать отраслевую специфику и возможность выбора среди альтернативных вариантов методик и инструментов управленческого учёта, для каждого из которых дан обзор возможностей и ограничений их применения. Положения стандарта будут интересны и полезны всем специалистам, связанным с процессом подготовки управленческих данных (бухгалтерам, финансовым менеджерам, аналитикам и др.).

### *СПИСОК ЛИТЕРАТУРЫ*

- 1. Котова К.Ю., Лукиных А. В. Совершенствование теории и практики управленческого учёта в российских организациях на основе саморегулирования и стандартизации // Экономика, управление и учёт на предприятии. – 2017. – № 2 (62). – С. 100-105.*
- 2. Методические рекомендации по организации и ведению управленческого учёта / Утверждены протоколом заседания от 22 апреля 2002 г. – № 4 Экспертно-консультативного совета по вопросам управленческого учёта при Минэкономразвития России.*
- 3. Чая В. Т., Золотухина А. Д. Теоретические основы управленческого учёта // Аудит и финансовый анализ. – 2008. – № 6. – С. 1-14.*

**Филологические науки**

**Потехина Ирина Владимировна,**

учитель английского языка,

МАОУ «Медико-биологический лицей»,

г. Саратов

**РАЗНОВОЗРАСТНОЙ ПРОЕКТ КАК ПРОДУКТИВНАЯ ФОРМА  
ОРГАНИЗАЦИИ УЧЕБНОЙ ДЕЯТЕЛЬНОСТИ И ФОРМИРОВАНИЯ  
СОЦИАЛЬНЫХ КОМПЕТЕНЦИЙ УЧАЩИХСЯ**

**Аннотация.** Данная статья раскрывает целесообразность, эффективность использования межличностной деятельности в развитии творческого потенциала учащихся на примере использования технологии разновозрастного проектирования. Содержательный акцент выделен на концептуальных основаниях проекта как источника самореализации ребенка в речевой и социальной деятельности с опорой на его личностный опыт при обучении английскому языку.

**Ключевые слова:** общеобразовательная организация, речевая развивающая среда, добровольность деятельности, социально-психологическая общность, смысловой вектор самореализации.

***Potekhina Irina Vladimirovna***

*english teacher, MAEE "Bio-Medical lyceum",*

*Saratov*

**MIXED-AGE PROJECT AS A FORM OF PRODUCTIVE LEARNING  
ACTIVITIES AND EFFECTIVE SOCIAL COMPETENCES FOR LEARNERS**

## Актуальные направления современной науки, образования и технологий

**Abstract.** This article explains appropriateness and effectiveness of using interpersonal skills with respect to students' creative potential by the usage of mixed-age projecting technology. The substantive aspect is conceptually founded on language stimulation and social activity as a source of student's self-realization based on personal experience of teaching English.

**Key words:** general education schools, language stimulation, non-prescriptive approach, social and psychological community, meaningful vector of self-realization.

*«Не снабжайте детей готовыми формулами, формулы – пустота, обогатите их образами и картинками, на которых видны связующие нити. Не отягощайте детей мёртвым грузом фактов, обучите их приёмам и способам, которые помогут им постигать. Не судите о способностях по лёгкости усвоения. Успешнее и дальше идёт тот, кто мучительно преодолевает себя и препятствия. Любовь к познанию – вот главное мерило»*

Антуан де Сент-Экзюпери

Проектное обучение в современной образовательной системе занимает все более приоритетные позиции. Эпоха социальных преобразований и потребности в разносторонне развитой личности, устремлённой на самореализацию и социально значимую статусность в обществе, требуют пристального внимания к выбору форм и методов организации взаимодействия в рамках современного учебного процесса. В этой связи принципиально значимыми на сегодняшний день становятся те педагогические технологии из методического арсенала педагога, которые способны научить ребят видеть практическое значение знаний, делать глубокие обобщения и выводы, систематизировать учебный материал и явления действительности.

Среди форм организации практической деятельности учащихся выделим технологию разновозрастного проектирования.[7,с.31] Разновоз-



## **Актуальные направления современной науки, образования и технологий**

растное проектирование — особый вид деятельности подростка, позволяющий решать основные задачи возраста: формировать свои Я - концепцию и мировоззрение; устанавливать новые способы социального взаимодействия с окружающим миром, вступать в коммуникацию, формировать основы социально-критического мышления. Неотъемлемой составляющей разновозрастного проектирования представляется межличностное общение с последующим формированием таких социальных компетенций как умение вступать в разновозрастное сотрудничество, работать в позиции «взрослого», принятие и учет интеллектуальной и эмоциональной позиции другого человека.

Проект – это возможность учащихся выразить собственные идеи в удобной для них, творчески продуманной форме. Используя в своей работе проектную методику, я пришла к выводу, что данный метод обучения решает проблему активизации деятельности каждого учащегося, создает ситуацию для их творческой активности в процессе обучения. [1, с.108]

Английский язык как учебный предмет – замечательная, плодородная почва для проектной деятельности. Использование новых информационных технологий не только оживляет учебный процесс, но и открывает большие возможности для расширения образовательных рамок, несомненно, несет в себе огромный мотивационный потенциал.

Учебная проектная деятельность на уроке английского языка помогает создать ситуацию успеха ученикам с разным уровнем подготовки. Одновременно, учитель совершенствует свой методический опыт, получает отличную возможность формирования уровней коммуникативной компетенции учащихся в нетрадиционной, творческой форме, что спо-

## **Актуальные направления современной науки, образования и технологий**

способствует повышению учебной мотивации и расширению знаний учащихся. [2, с.127]

Проведение проектной работы в рамках урока английского языка или во внеурочной деятельности в целом можно объединить в три этапа:

I. Постановка проблемы – определяются источники получения знаний для ее решения: энциклопедии, журналы, познавательные программы, сайты Интернета, опрос и т.д.

II. Обработка информации – определяется критерий оценки данной информации для анализа и выделения наиболее существенных элементов, способствующих решению задачи. На данном этапе требуется применение знаний лексики и синтаксиса языка.

III. Информация на выходе – результат деятельности может быть различным в зависимости от индивидуальных возможностей и способностей участников проекта.

Представляется важным отметить, что универсальность, связь теоретических знаний с практическими умениями, минимальные ресурсные затраты и вместе с тем проявление самостоятельности, организаторских способностей и умения работать в команде – это основные преимущества данной технологии [3, с.17]

В широком смысле **разновозрастной проект** (как модель социального проектирования) - это модель самой человеческой деятельности, направленной на принятие социальных норм, правил поведения, ролей и форм социальной жизни в группах и сообществах. Заметим, что работа над созданием проекта и его реализацией ставит учащегося в позицию, позволяющую на практике реализовывать знания, выбирать ценностные ориентиры и линию поведения. Проектирование возможно только в ситуации реального интереса, абсолютной добровольности деятельности

## **Актуальные направления современной науки, образования и технологий**

подростка. Именно в таком пространстве возможна реализация права каждого учащегося на выбор, свободу и самореализацию в деятельности. На наш взгляд, в этом и состоит базовая теоретическая основа рассматриваемого вопроса. [4, ст.3]

Представим практическую реализацию разновозрастного проекта как продуктивной формы организации учебной деятельности и формирования социальных компетенций учащихся в рамках учебного процесса МАОУ «МБЛ» г. Саратова. Опыт разработки и претворения в жизнь разновозрастного проекта доказал, что такая организация деятельности – очень интересное, увлекательное и созидательное дело. Отправной точкой разработки проекта оказалось противоречие между привлекательностью изучения английского языка и недостаточным уровнем внутренней мотивации учащихся 8 классов для его освоения.

В данном проекте объединились группы 10 и 8 классов социально-экономического и химико-биологического направлений, чтобы исследовать гипотезу о том, что такая форма проекта позволит учащимся достигнуть главной цели – повысить интерес к изучению иностранного языка и научиться способу действия и содействия внутри пары в ситуации выбора и применять этот эффективный способ в будущей жизни.

Темой, с точки зрения познавательного интереса и практической значимости, была выбрана следующая «Кухни мира: еда, здоровье и безопасность», реализация которой осуществлялся в несколько этапов, о которых будет сказано ниже.

Тип проекта: парный, разновозрастной, практико-ориентированный, долгосрочный

## **Актуальные направления современной науки, образования и технологий**

Планируемый результат: создание парами куратор-ученик проекта, а затем буклета о кухне страны с пользой для здоровья и безопасности для туриста

Цели: интеграция знаний по различным предметам школьной программы, повышение мотивации к изучению иностранного языка

Задачи: используя материал энциклопедий, сайтов Интернета представить материал в виде буклетов с практическими советами для туристов

Предметно-содержательная область: иностранный язык, технология, основы безопасности и жизнедеятельности

Длительность: 2 недели

Далее – о конкретной реализации проекта.

1. Ранжирование пар (методом случайного выбора определились пары учащихся 8, 10 классов для дальнейшей работы)

2. Лексико-грамматическая викторина (развитие умения применять лексико-грамматические единицы на практике, применяя технологию сотрудничества)

3. Представление и защита проекта (развитие умения работать в позиции «наставника», принимать разные точки зрения, учитывать интеллектуальную позицию другого человека).

Чтобы достигнуть результативной деятельности в реализации проекта, представляется необходимым научить учащихся работать в позиции «взрослого», поскольку приобретается опыт оценки своей ответственности, организованности и мобильности в организации работы. Эффекты разновозрастного сотрудничества крайне важны для самостоятельности: условия апробации, рефлексии и обобщения способов действия помогают проектировать не только конкретную речевую деятельность, но, по сути, своё будущее.

## **Актуальные направления современной науки, образования и технологий**

По окончании проекта была проведена рефлексия для выявления возможных изменений внутренней мотивации учащихся и их личных целей в изучении английского языка. Так, результаты тестирования показали повышение количественного состава группы высокого уровня мотивации учащихся 8 класса на 75%, повышение среднего уровня мотивации в группах 8 и 10 класса на 20 и 25% соответственно и заметное повышение мотивации у учащихся с низкой мотивацией на 50%.

Таким образом, работа над проектом позволила участникам проекта почувствовать уверенность в своих действиях, в умении общаться на английском языке, увидеть значимость своей деятельности, повысить свой социальный статус в группе и классе, открыть новые возможности в освоении иностранного языка. Состав рабочих групп (от кураторов до рядовых участников) прошёл весь путь от целеполагания, этапов моделирования до этапов рефлексивного контроля. [5, с.6]

Очевидно, что включение старшеклассников в систему проектирования собственной деятельности позволяет решать задачи по формированию личности ребенка, а именно: предоставляет возможность реализовать стремление подростков занять определенное место в коллективе сверстников (12-13 лет) и получить признание ценности собственной личности (14-16 лет) в условиях развивающей речевой среды и факторов для самореализации в учебной деятельности.

В заключение хотелось бы отметить, что социально-психологическая общность в детском коллективе рождается, складывается непроизвольно через добровольное объединение взрослых и детей, их эмоциональную открытость друг другу. Работа над данным проектом и подобным ему помогла выстроить эффективное организационное и речевое взаимодействие учащихся, повысить уровень мотивации в изучении английского языка, помочь детям переживать вдохновение творчества, придать образовательному процессу созидательную творческую атмосферу.

## Актуальные направления современной науки, образования и технологий

### СПИСОК ЛИТЕРАТУРЫ

1. Акимова Т. Н. Социальное проектирование обучающихся во внеурочной и внешкольной деятельности // ЧиО. – 2017. – №1 (50).
2. Клепиков В.Н. Проектная деятельность в современной школе / В.Н. Клепиков // Образование личности. – 2015. – № 1. – С. 126-136.
3. Матяш Н.В. Инновационные педагогические технологии. Проектное обучение: учеб. пособие для студ. учреждений высш. образования / Н.В. Матяш. – М.: Академия, 2014. – 160 с.
4. Федеральный закон от 29 декабря 2012 г. №273-ФЗ "Об образовании в Российской Федерации" (с изм. от 19 декабря 2016 г. №455-ФЗ) [Электронный ресурс]. – Режим доступа: <http://base.garant.ru/70291362/> (дата обращения: 24.11.2017)
5. Новиков А.М., Новиков Д.А. Образовательный проект (методология образовательной деятельности). – М.: Эгвес, 2014. – 120 с.
6. Phillips D., Burwood S. Project with Your Learners (Primary Resource Books). – Oxford: Oxford University Press, 1999. – 365 p.

### Прокопьева Надежда Николаевна,

доцент кафедры теории и практики немецкого языка,

ФГБОУ ВО НГЛУ им. Н.А. Добролюбова,

г. Нижний Новгород

## ПРОБЛЕМА МОТИВИРОВАННОСТИ НЕМЕЦКОЯЗЫЧНЫХ ФРАЗЕОЛОГИЗМОВ СО ЗНАЧЕНИЕМ РЕЧЕВЫХ ДЕЙСТВИЙ

**Аннотация.** В статье излагаются результаты анализа семантики фразеологизмов немецкого языка со значением речевых действий. Было проведено исследование лексического состава данных фразеологизмов с целью определения роли отдельных компонентов в формировании целостного значения речевого действия; установлены основные группы лексем, принимающих на себя функции мотивирующих элементов.

**Ключевые слова:** фразеологизм, фразеологическое значение, глагол говорения, речевое действие, мотивированность.

## Актуальные направления современной науки, образования и технологий

Фразеологизмы, представляющие собой уникальные лексические единицы языка, на протяжении десятилетий остаются в центре внимания лингвистов, поскольку многие вопросы, связанные с изучением их структурной, семантической и функциональной специфики, не получили окончательного ответа. Один из таких вопросов касается проблемы формирования фразеологического значения, которое, как известно, представляет собой результат переосмысления переменного словосочетания и может быть определено как «инвариант информации, выражаемой семантически осложненными, отдельно оформленными единицами языка, не образующимися по порождающим структурно-семантическим моделям переменных сочетаний слов» [2, с. 122]. На семантическое своеобразие фразеологических единиц как один из их ключевых признаков указывают многие исследователи, изучавшие фразеологию различных языков. Так, А.Д. Райхштейн, внесший значительный вклад в развитие теории фразеологии, подчеркивает комплексный характер фразеологического значения, обусловленный спецификой семантического механизма фразеологизации, который, «как правило, опирается не на семантические признаки отдельных компонентов сочетания, а на вытекающее из всей обозначаемой им ситуации совокупное денотативное и коннотативное содержание словесного комплекса» [3, с. 64]. В связи с этим представляется небезынтересным исследовать особенности формирования значения фразеологизмов немецкого языка со значением говорения, то есть называющих речевые действия – таких как *reden wie aufgezogen* «трещать без умолку», *j-m die Hocke voll lügen* «наврать с три короба», *das Maul aufreißen* «орать, грубить» и т.п. Как уже отмечалось, семантическая слитность признана лингвистами в качестве одного из категориальных признаков фразеологизмов. В то же время целостность их

## **Актуальные направления современной науки, образования и технологий**

значения не исключает, по мнению ряда ученых, «возможности осознания роли компонентов в формировании значения фразеологических единиц» [1, с. 9]. Т.З. Черданцева, исследуя феномен идиоматичности фразеолексем, использует понятие «семантически центральный компонент», считая таковыми те лексемы в составе фразеологизмов, которые в силу своей семантики акцентируют определенные семы в структуре фразеологического значения и таким образом принимают на себя функцию мотивировочных признаков в процессе фразообразования [4, с. 80]. Нами был проведен анализ семантики 125 фразеологических единиц (далее – ФЕ) немецкого языка, называющих речевые действия, с целью выявления особенностей реализации ими данного значения и определения роли отдельных лексем в их составе в качестве элементов, реализующих мотивировочные признаки в их семантической структуре. Все отобранные единицы могут быть разделены на 2 основные группы в зависимости от их лексического состава: фразеологизмы, содержащие лексические единицы, непосредственно указывающие на осуществление речевого акта (глаголы и имена существительные), и фразеологизмы, в составе которых такие лексемы отсутствуют. Рассмотрим данные группы фразеологических единиц подробнее.

Фразеологические единицы, содержащие лексемы со значением говорения.

Несмотря на то, что исследуемые ФЕ представляют собой мотивированные единицы с целостным значением, возникающим при слиянии значений лексических компонентов, мы считаем возможным рассматривать входящие в их состав отдельные лексемы как семантически центральные, выполняющие функцию «носителей» основного мотивировоч-



## Актуальные направления современной науки, образования и технологий

ного признака. Анализ их частеречной принадлежности показал, что в качестве таковых выступают:

а) глаголы со значением говорения (47 ФЕ): *j-m etwas unter die Nase **sagen**, etwas in den Bart **brummen**, dummes Zeug **reden**.*

Наиболее распространенными глаголами являются глаголы *reden, sagen, schreien*, называющие непосредственно акт говорения. Единичными примерами представлены фразеологизмы, в которые входят глаголы, не просто называющие речевые действия, но и выражающие их различные характеристики, например, конкретизирующие манеру или способ говорения: *brummen* «ворчать», *schwätzen* «болтать», либо указывающие на содержание речи: *lügen* «лгать», *loben* «хвалить», *schwören* «клясться». Такого рода фразеологизмы наиболее прозрачно мотивированы, так как их семантически и структурно центральный компонент – глагол – по своей семантике непосредственно соотносится с тем или иным речевым действием.

б) имена существительные, имеющие отношение к процессу говорения (37 ФЕ): *die **Zunge** auf dem rechten Fleck haben, hohe **Worte** machen, den **Mund** voll nehmen, j-m eine **Lüge** aufhängen.*

Как показал анализ, ФЕ из данной группы содержат имена существительные, которые относятся к одной из следующих семантических групп: 1) обозначения органов речи и слуха (сюда входят различные компоненты речевого аппарата человека: *die Zunge, der Hals, der Mund, das Maul, das Ohr*), ср.: *die Zunge laufen lassen, j-m die Ohren melken, ein süßes Maul machen*; 2) обозначения самой речи, ее видов или элементов (*das Wort, die Rede, die Sprache*), ср.: *j-n mit Schimpfworten belegen, langatmige Reden führen*. Наличие лексем с такой семантикой способствует формированию фразеологического значения, указывающего на

## Актуальные направления современной науки, образования и технологий

осуществление акта говорения, несмотря на то, что структурно центральный компонент данных глагольных фразеологизмов с говорением не связан. Безусловно, эти ФЕ также характеризуются цельностью значения, возникающего в результате переосмысления всего устойчивого словосочетания. Однако основную мотивировочную функцию выполняют субстантивные компоненты, так или иначе имеющие отношение к процессу говорения, например, наименования органов речи, претерпевающие в составе фразеологизмов метонимический сдвиг.

в) особую подгруппу составляют фразеологизмы, содержащие в своем составе и глаголы, и имена существительные со значением говорения (9 ФЕ): *mit dürren Worten reden, mit tausend Zungen reden, j-m die Ohren voll lügen*. Эта немногочисленная группа фразеологизмов содержит в качестве семантически центрального компонента глагол со значением говорения, связанные с ним имена существительные, уточняют различные характеристики называемого речевого акта.

Фразеологические единицы без лексем со значением говорения.

Гораздо больший интерес, на наш взгляд, представляет вторая группа фразеологизмов, значение которых формируется без участия лексем, относящихся к процессу говорения. В эту группу входят 32 фразеологизма из исследованных нами единиц: *j-m Nadelstiche versetzen, keinen guten Faden am j-m lassen, j-m einen Bären aufbinden*. Значение речевого действия у таких ФЕ формируется исключительно в процессе полного переосмысления (как правило, метафорического) свободных словосочетаний. Например, фразеологизм *j-n mit Schmutz bewerfen* «очернить, оклеветать» приобретает свое значение благодаря метафоризации, которая к тому же придает ему экспрессивную окраску.

Таким образом, проведенное исследование показало, что несмотря на семантическую слитность фразеолексем, рассматриваемую как кате-

## **Актуальные направления современной науки, образования и технологий**

гориальный признак этого вида языковых единиц, их отдельные компоненты (в данном случае это прежде всего глаголы говорения) могут выступать как элементы, несущие мотивировочный признак фразеологического значения соответствующих единиц.

### *СПИСОК ЛИТЕРАТУРЫ*

- 1. Золотова Л.М. К проблеме семантической мотивированности фразеологизмов современного немецкого языка: автореф. дис... канд. филол. наук: 10.02.04. – М.: Моск. гос. пед. ин-т иностр. яз. им. М. Тореза, 1978. – 23 с.*
- 2. Кунин А.В. Курс фразеологии современного английского языка. – М.: Высшая школа, 1986. – 336 с.*
- 3. Райхштейн А.Д. Сопоставительный анализ немецкой и русской фразеологии / Учебное пособие. – М.: Высшая школа, 1980. – 143 с.*
- 4. Черданцева Т.З. Метафора и символ во фразеологических единицах // Метафора в языке и тексте. – М.: Наука, 1988. – С. 80.*

### **Савицкая Екатерина Владимировна,**

доцент кафедры английской филологии

и межкультурной коммуникации,

СГСПУ, г. Самара

## **ЗАВИСИМОСТЬ ВЫРАЖЕНИЯ ПОЛА / ГЕНДЕРА ОТ СТРОЯ ЯЗЫКА**

**Аннотация.** Статья посвящена выяснению того, каким образом строй языка (аналитический/синтетический) и тип языка (флективный/корнеизолирующий) определяют грамматические средства и способы выражения семы "гендер". Описывается тенденция к устранению этой семы из грамматики аналитических языков и невозможность ее устранения в синтетических языках. Описываются социокультурные последствия такого рода преобразований. Анализ проведен на материале английской и русской лингвокультур.

## **Актуальные направления современной науки, образования и технологий**

**Ключевые слова:** категория грамматического рода, гендерная се-  
ма в значении слова, аналитический / синтетический строй языка, ген-  
дерная нейтральность, элиминация флексий

Для языкового мышления выражение пола / гендера всегда было одним из важнейших условий моделирования социокультурной действительности и коммуникации. Пол / гендер выражается как лексико-фразеологическими, так и грамматическими средствами. В течение веков и тысячелетий в языках мира грамматическая категория рода формировалась на основе более архаичных морфологических категорий ([4]; [5]) и развивалась в разных направлениях. В настоящее время она представлена в грамматиках языков в широком диапазоне – от наделения грамматическим родом всех (одушевленных и неодушевленных) существительных (явления, анимистического по своей культурно-исторической природе) до лишения всех существительных категории грамматического рода.

Обозначение пола / гендера языковыми средствами высокозначимо для языкового мышления по той причине, что половой / гендерный диморфизм представляет собой одну из важнейших основ существования человеческого рода, общественного устройства и функционирования механизмов культуры – он обеспечивает самовоспроизводство человека, обуславливает существование семьи (ячейки общества), устанавливает распределение социальных ролей, детерминирует характер цивилизации и культуры, радикальным образом влияет на человеческую психологию и, говоря в целом, пронизывает сообщество людей сверху донизу. Людям было бы психологически неудобно моделировать социокультурную действительность языковыми средствами, игнорируя ее гендерную составляющую, т.е. не учитывая того факта, что человеческий род делится

## **Актуальные направления современной науки, образования и технологий**

на мужчин и женщин со всеми вытекающими отсюда важнейшими социокультурными последствиями.

Как известно, древнеанглийский язык был флективным и имел категорию грамматического рода, которая выражалась флексиями. Однако тенденция к слабому произношению безударных и иные причины привели в XII-XIII веках к редукции и последующему отпадению большинства флексий, вследствие чего английское существительное в конечном счете утратило категорию рода.

Однако носители английского языка и культуры ощущали настоятельную потребность в выражении пола / гендера; без этого цивилизация и культура не могли бы нормально функционировать. Поэтому была разработана широко разветвленная система языковых средств, с помощью которых выражался пол / гендер: лексические (корневые), лексико-грамматические (суффиксальные), фразеологические средства, мужские и женские антропимы, а также личные и притяжательные местоимения, у которых категория рода сохранилась. В частности, существовала высокоразвитая система этикетных форм обозначения гендера: Mr. / Miss / Mrs., (my) lord / (my) lady, sir / madam, master / mistress, dame (титул) и др. Утрата грамматической категории рода существительного эффективно компенсировалась функционально эквивалентными средствами.

Но в XX веке на Западе появилось идейное течение, покусившееся на эту основу основ языкового мышления. В борьбе против ущемления прав женщин понятие равноправия было подменено понятием равенства, а оно, в свою очередь, – понятием гендерного тождества, ставшего идеалом феминисток и целью, к которой они активно устремились, «стирая грани» между мужчинами и женщинами и отрицая традиционную

## **Актуальные направления современной науки, образования и технологий**

французскую когнитивную установку "Vive la petite différence" («Да здравствует маленькая разница!»).

Не в последнюю очередь это проявилось в языковой политике феминисток. Они стали яро пропагандировать массовое употребление языковых унисекс-форм: h/she (он/а) вместо he и she (он и она), person (лицо) вместо man и woman (мужчина и женщина), parent 1 / parent 2 (родитель 1/2) вместо father и mother (папа и мама), spouse 1 / spouse 2 (супруг 1/2) вместо husband и wife (муж и жена) и т.п. Была объявлена война суффиксам -ess / -ette (-иса / -есса), -ine / -ina (-ина / -иня) и, кроме того, суффиксизированным лексическим основам -man / -woman в составе сложных слов (sportsman / sportswoman). Слова waiter, actor, poet, prince, duke (официант, актер, поэт, принц, герцог) и т.п. должны, в соответствии с этой языковой политикой, утратить сему "мужской пол" и стать гендерно нейтральными: She is a waiter (Она официант) вместо She is a waitress (она официантка), She is an actor (Она актер), She is the Duke of Edinburgh (Она герцог Эдинбургский), She is the Prince of Monaco (Она принц Монако).

Говоря в целом, феминистками проводится активная работа по удалению гендерных сем из речи на английском языке. Это связано с тем, что, по логике вышеупомянутого идейного течения, принадлежность к женскому полу – это то, что следует скрывать, подобно тому, как порой скрывается принадлежность к некоторым расам и национальностям, а также к различным контингентам уязвимых и обездоленных.

Подобного рода образчики английской речи уже существуют. В частности, резюме (curriculum vitae), которые подаются в отделы кадров при приеме на работу, часто составляются так, что по ним невозможно установить гендерную принадлежность претендента на должность – на

## **Актуальные направления современной науки, образования и технологий**

тот случай, если менеджер по кадрам окажется «сексистом», не склонным принимать на работу женщин. Гендерно-нейтральные тексты встречаются и в других речевых жанрах.

Дальнейшее развитие этой тенденции, по идее, со временем должно привести к тому, что английская речь в значительной, а то и в полной мере перестанет выражать гендерную принадлежность как участников акта общения, так и лиц, упоминаемых в речи. Какие последствия это может повлечь за собой? Если такая метаморфоза английского языка и культуры действительно произойдет, то, в соответствии с гипотезой лингвистической относительности, она кардинально повлияет на англоязычные и культурно ориентирующиеся на них народы. Их постигнет перераспределение социальных ролей, частичная утрата полоролевой идентификации, сближение гендерных полюсов во всех аспектах, частичное слияние гендерных стереотипов мышления и поведения, ослабление маскулинных и фемининных личностных свойств и черт характера, формирование и широкое распространение андрогинного культурного типажа, ослабление половой любви и в итоге упадок любовной лирики в искусстве. Это будет другой мир с существенно иным когнитивным субстратом языкового мышления. Мы не беремся давать ему оценки, а лишь стремимся выявить ряд причинно-следственных связей в этой области лингвокультуры.

Вышеупомянутые процессы сравнительно легко протекают в современном английском языке, поскольку в его каркасе – грамматическом строе – нет категории рода. На этом фоне не так уж трудно произвести некоторые частные изменения в лексическом фонде, и в результате английский язык в большой, а то и в полной мере утратит способность выражать гендер.

## Актуальные направления современной науки, образования и технологий

Но в ряде других языков проделать такую операцию гораздо труднее, если вообще возможно. Широкой экспансии таких новшеств сильно мешает разница между грамматической структурой английского языка и структурами тех языков, на которые влияет английский язык. К их числу принадлежат в первую очередь флективные языки и, в частности, русский язык.

В нашей стране раздаются голоса в пользу переноса идей, касающихся гендерных нововведений в языке, на российскую лингвокультурную почву. Ряд таких нововведений уже внедряется, причем иногда в приказном порядке. Так, родовые корреляты *студент / студентка* в документах предписано заменить единым словом *студент* – вероятно, в подражание английскому слову *student*, гендерно не маркированному. При этом не учитывается, что устранить сему “гендер” таким путем всё равно не удастся.

Эти новшества не приносят пользы никому и ни в каком отношении. Хуже того, такой механический перенос «бесполого» способа выражения мысли болезненно сказывается на стиле русской речи. Инициаторы этих изменений упускают из виду тот факт, что грамматический род в структуре русского языка укоренен чрезвычайно глубоко – он выражается не только существительными, личными и притяжательными местоимениями, но и именами прилагательными, и причастиями, и порядковыми числительными, некоторыми количественными числительными (*сорок один – сорок одна*), и формами глагола в прошедшем времени, и суффиксами. Русская грамматика пронизана гендером насквозь.

Попытки лишить существительные гендерных характеристик приводят к грубейшим нарушениям законов грамматики русского языка, проявляющимся в рассогласовании грамматических форм и ведущим к коря-



## Актуальные направления современной науки, образования и технологий

ности русской речи: *\*Работу выполнил студент Иванова. Магистрант Петрова заслужил высокую*

*Оценку. Опытная педагог Сидорова руководил подготовкой диссертации и т.п.*

Если искусственно лишить гендерной маркированности русские слова типа *студент, магистрант* и др., то же самое придется проделать с именами прилагательными, причастиями, порядковыми числительными, которые служат определениями к этим существительным, и с формами прошедшего времени глаголов, которые согласуются с этими существительными. Получится, что, например, глагольные формы на *-л* являются формами не мужского, а никакого рода. Если предписано говорить *\*Иванова выполнил*, то, согласно новому «стандарту», следует говорить *\*Вода вскипел, \*Луна взошел*, резко нарушая даже не норму, а систему русского языка.

Лишить русский язык гендерной составляющей можно было бы только путем радикального перекраивания его грамматического строя – элиминации флексий (как это в Средневековье произошло с английским языком) и его превращения в язык аналитического строя. Столь сокрушительная перестройка русского языка относится к области фантастики; а ведь без нее намерение лишить русскую речь гендера не может быть осуществлено.

Таким образом, феминистские и политкорректные веяния при попытках насадить их на русскую лингвокультурную почву наталкиваются на русский грамматический строй, служащий барьером против попрания основ русского языкового мышления.

Н.Н. Болдырев [1], Е.И. Голованова [2] и другие полагают, что наличие грамматического рода (особенно у неодушевленных имен существительных) свидетельствует о некоторой архаичности языкового мышления народа. Из этого делается вывод о том, что англосаксы (в отличие от

## **Актуальные направления современной науки, образования и технологий**

немцев, итальянцев, франкофонов, русских и др.) лишены этого реликта древней мифопоэтики в своем мироощущении. Действительно, английскому языковому мышлению мало свойственно олицетворение, тогда как, к примеру, для Гейне, носителя немецкого языка, было естественным считать, что дендроним *Fichtenbaum* (мужского рода) символизирует мужчину, а дендроним *Palme* (женского рода) – женщину. Точно так же русские поэты естественным образом изображали мужчин и женщин дендронимами мужского и женского рода.

Эти отголоски архаичного мышления с его тотальным анимизмом придают мироощущению живость, лиризм, романтику. Носители языков, имеющих род, умом понимают условность его применения к неодушевленным предметам, а душой откликаются на олицетворяющую (одухотворяющую) мифопоэтику языка; это проявляется в искусстве, фольклоре, юморе, бытовой риторике. Такие языки органично способствуют созданию персонификации. Например: «Чувствуя, что красота ее начинает отцветать и желая как-то продлить свое лето, Березка выкрасилась в желтый цвет – самый модный в осеннем возрасте. И тогда все увидели, что осень ее наступила ...» [3]. Эту лирическую миниатюру практически невозможно перевести на английский язык с сохранением ее эмоционально-духовного «заряда» – ведь английское слово *birch-tree* (береза) гендерно нейтрально и не ассоциируется у англосаксов ни с мужчиной, ни с женщиной. Таково влияние «бесплодности» языка на ментальность народа.

Англосаксам, с их гендерно нейтральным местоимением *it* (оно), которое применяется к неодушевленным предметам, олицетворение психологически непривычно и странно. Но в порядке исключения они всё же атрибутируют женский пол любимым вещам, а именно родной стране, кораблям и своим автомобилям. К этим вещам они испытывают

## Актуальные направления современной науки, образования и технологий

нежность. Тем ярче сверкает эта лирическая коннотация на общем прозаическом гендерно-нейтральном фоне.

Вследствие этой особенности своего родного языка англосаксы не придают гендерным лингвокультурным различиям той значимости, которую придают им носители языков, имеющих грамматический род. Сами флективные языки своей грамматикой постоянно напоминают их носителям о гендерном / половом диморфизме. Это не единственный, но существенный фактор появления феминистской идеологии именно в англосфере. Этот тезис находится в русле умеренной версии гипотезы Э. Сепира – Б. Уорфа.

Так, по нашим представлениям, выглядит специфика выражения пола / гендера средствами английского языка в лингвокогнитивном аспекте и влияние этой специфики на мышление англосаксов – по сравнению с аналогичными процессами, происходящими в русской лингвокультуре.

### СПИСОК ЛИТЕРАТУРЫ

1. Болдырев Н.Н. Языковые категории как форма знания // Вопросы когнитивной лингвистики. – 2006. – № 2. – С. 5-22.
2. Голованова Е.И. Категория рода как когнитивная матрица // Челябинский гуманитарий. Филология и искусствоведение. – 2013. – № 3 (24). – С. 25-29.
3. Кривин Ф.Д. Осень // Антология сатиры и юмора XX века. – Том 18. – М.: Эксмо-Пресс, 2001. – С. 34.
4. Lakoff G. Cognitive Semantics // Meaning and Mental Representations / ed. by U. Eco. – Bloomington: Indiana University Press, 1988. – P. 78-106.
5. Lakoff G. The Invariance Hypothesis: Is Abstract Reason Based on Image Schemas? // Cognitive Linguistics. – 1990. – Vol. 1. – P. 39-74.

**Юридические науки**

**Беглярова Ася Леоновна,**

кандидат филологических наук,  
доцент кафедры правовых дисциплин филиала,  
АГУ в г. Белореченске;

**Бешукова Фатима Казбековна,**

старший преподаватель кафедры правовых дисциплин,  
филиала АГУ в г. Белореченске;

**Ларина Ольга Васильевна,**

старший преподаватель кафедры правовых дисциплин,  
филиала АГУ в г. Белореченске

**ЛИНГВИСТИКА В ЮРИСПРУДЕНЦИИ: СВЯЗЬ ЯЗЫКА И ЗАКОНА,  
ТРУДНОСТИ ПЕРЕВОДА ЮРИДИЧЕСКИХ ТЕКСТОВ**

**Аннотация.** Статья посвящена использованию обыденной и специфической юридической терминологии в аспекте юридического перевода. Особенности взаимоотношения языка и права обуславливают специфику оперирования терминами в сфере юриспруденции и по возможности пытаются разъяснить некоторые трудности, возникающие при переводе юридической терминологии

**Ключевые слова:** правовая деятельность, язык и закон, лингвистическая экспертиза, юридический перевод, юридический текст, юридическая терминология, термины, контекст, варианты перевода.

Любая правовая деятельность, например, разрешение споров, заключение договоров или составление завещаний, предполагает существование сложной системы коммуникации, которая невозможна без знания норм родного, а часто и иностранного языка. Это необходимо,

## **Актуальные направления современной науки, образования и технологий**

во-первых, для описания закона, а во-вторых, для ведения бизнеса. Между языком и правом существует древняя и тесная взаимосвязь, над которой человечество начало размышлять уже давно.

Несмотря на то, что язык и закон тесно связаны между собой и что люди размышляли об их взаимосвязи в течение тысячелетий, изучение этой междисциплинарной области сегодня проводят мало.

Одной из главных причин того, что исследования на стыке лингвистики и права, а также компетентного перевода документов недооценены, является то, что юристы и адвокаты склонны рассматривать язык как инструмент, а не как объект исследования. Как правило, большинство юристов прекрасно владеют языком, но сознательно не задумываются об этом. Кроме того, часто возникает необходимость в использовании услуг переводчика для уяснения сущности нормативного акта или договора.

Принципы интерпретации правовых текстов, толкования юридических договоров, перевода документов отражают нормы обиходного языка, а не языка юриспруденции.

Ученые-правоведы начинают понимать, что уяснение сущности терминов, либо, при необходимости, их перевода, может быть полезно при толковании юридических договоров, лингвистической экспертизе, но мало кто из них может воплотить теорию в практику.

Особое поле, на котором пересекаются лингвистика и юриспруденция, это судебная лингвистическая экспертиза, в которой используются лингвистические знания и методологии для решения фактических вопросов, разрешения правовых споров.

Для решения вопроса о взаимодействии юристов и лингвистов можно предложить вариант сотрудничества между правоведами, лингвистами и переводчиками. Другой способ укрепления междисциплинарного

## **Актуальные направления современной науки, образования и технологий**

диалога — сотрудничество на уровне организаций и конференций, которые обогащают одновременно и правоведов, и лингвистов-переводчиков.

Юридический перевод – один из видов специального перевода, обслуживающий правовую сферу коммуникации. Чаще всего это перевод документов и материалов, необходимых для обмена информацией на юридическую тематику и осуществления коммуникации между людьми, владеющими разными языками.

Язык юридических текстов сильно отличается от естественного языка. Преобразования языка в юридической сфере функционирования настолько глубокие, что это дает исследователям последних лет основания рассматривать его функциональную юридическую разновидность как самостоятельную подсистему, составляющую автономный предмет исследования, подлежащий изучению отдельной лингвистической дисциплины.

Особенности юридического языка, отраженные в юридическом тексте, обуславливают специфику перевода текстов в юридической сфере. От переводчика требуется не только профессиональное владение как минимум парой языков, но владение юридическими языками как типами правового сознания.

Энциклопедический юридический словарь делит юридические термины на три разновидности по признаку «понятности» той или иной части населения:

1. общезначимые термины (употребляются в обыденном смысле и понятны всем), например: беженец, свидетель, работник и т.п.;

## **Актуальные направления современной науки, образования и технологий**

2. специальные юридические термины (обладают особым правовым содержанием и понятны специалистам в области права), например: необходимая оборона, исковая давность и т.п.;

3. специально-технические термины (отражают область специальных знаний – техники, экономики, медицины и т.д., должны быть понятны юристу, являющемуся еще и специалистом в другой области), например: недоброкачественная продукция, правила техники безопасности и т.п. [5, с.89].

С.С. Алексеев в работе «Общая теория права» выделяет необходимые условия рационального использования терминологии:

1. единство терминологии. Одинаковые термины, используемые при формулировании юридических норм, должны иметь тождественное значение; недопустимо для обозначения одних и тех же понятий использовать разные термины;

2. общепризнанность терминологии. Используемые термины должны получить признание в науке и практике;

3. устойчивость терминологии. Недопустимо без особо веских причин отказываться от ранее используемой терминологии, вводить наряду с принятыми другие, по мнению некоторых авторов, более «удачные» термины [1, с.105].

Указанные требования к юридической терминологии сформулированы для юристов – носителей одного языка, в связи с проблемой смешения естественного языка и юридического, и трудностями грамотного перевода естественного языка на юридический. Рассмотренные условия рационального использования юридической терминологии необходимо учитывать переводчикам, поскольку им предстоит еще и перевод с одного юридического языка – юридического языка оригинала – на другой

## **Актуальные направления современной науки, образования и технологий**

юридический язык – юридический язык перевода, и при этом избежать двойной интерференции естественного языка на юридический язык в языке оригинала и языке перевода. Юридические термины, обозначающие юридические понятия, составляют главную специфику лексики юридического языка, которая заключается в том, что термины, закрепленные в нормах права, обозначают только специальные нормативные понятия, и в этом смысле уникальны по своему содержанию. Здесь имеет место быть жесткая семантизация юридической терминологии [3, с.88].

В интерпретации и переводе юридических текстов зачастую имеет место смешение понятий обыденных и юридических.

Поиск варианта перевода по словарям не является правильной стратегией в переводе юридических текстов. Возьмем, к примеру, правовую конструкцию «арбитражный суд» и ее эквивалент во французском языке. Приступая к переводу словосочетания «арбитражный суд», переводчик со всей очевидностью выберет следующие варианты: «cour d'arbitrage», «cour arbitrale», «jurisdiction arbitrale», «tribunal d'arbitrage», «tribunal arbitral», «arbitrage». Обилие вариантов вызывает затруднения при принятии переводческого решения. В условиях нехватки времени проблема выбора варианта решается проверкой словосочетания на частотность в юридических текстах [3, с.15]. Среди приведенных вариантов наиболее частотными являются «tribunal d'arbitrage» (tribunal arbitral), «jurisdiction d'arbitrage» и «arbitrage». Данные терминологические словосочетания, в зависимости от контекста, могут выступать в качестве переводных эквивалентов русского словосочетания «арбитражный суд». Вместе с тем, общаясь со специалистами права, можно узнать, что арбитражный суд в Российской Федерации является одним из звеньев государственной судебной системы, наряду с судами общей юрисдикции. Между тем, во



## **Актуальные направления современной науки, образования и технологий**

во всем мире понятие «арбитраж» обозначает рассмотрение споров в негосударственных органах, куда стороны обращаются за разрешением спора по специальному на то соглашению между ними. Под арбитражем во Франции понимают в большей степени процесс, процедуру разрешения коммерческих и имущественных споров, способ разрешения споров. При изучении вопроса соотношения понятий арбитраж в российской и французской правовых системах обнаруживается, что в системе органов государственных судов Франции понятия «арбитраж», «арбитражный суд» нет. Таким образом, варианты перевода, зафиксированные в специализированных двуязычных словарях, – обозначение реалии российской правовой системы. Неким аналогом арбитражных судов во Франции, то есть судов, разрешающих споры между предпринимателями, можно признать торговые суды, члены которых избираются из числа лиц, занимающихся предпринимательской деятельностью и рассматривающих споры, возникающие из предпринимательской деятельности между коммерсантами. В таком случае, проводя аналогии, нам следовало бы обратить внимание на коммерческие трибуналы и торгово-промышленные палаты: «tribunal commercial», «chambres de commerce». Как видим, перевод правовой конструкции «арбитражный суд», к примеру, на французский язык требует дополнительных пояснений.

Для осуществления межъязыковой коммуникации переводчику необходимо разбираться в особенностях нормативно-правовой системы в разных государствах, чтобы выступать грамотным посредником в общении сторон. Особую трудность в переводе юридической терминологии представляет перевод многословных терминов и словосочетаний.

Говоря о трудностях перевода юридической терминологии, следует отметить, что некорректный выбор термина нередко влечет за собой не-

## **Актуальные направления современной науки, образования и технологий**

приятные последствия. Дело в том, что мера ответственности за ошибки и неточности перевода юридических терминов весьма высокая. Следствием ошибок в выборе юридического термина, уникального по содержанию, может быть не только непонимание смысла юридического текста, но и непонимание особенностей правоприменения тех или иных нормативных понятий [4, с.99]. Именно поэтому перевод юридических текстов – чаще всего удел юристов и профессиональных переводчиков, специализирующихся в юридическом переводе, имеющих юридическое образование или значительный опыт в переводе юридических текстов.

### *СПИСОК ЛИТЕРАТУРЫ*

- 1. Алексеев С.С. Общая теория права: в 2 т. Т. I. – М.: Юрид. лит-ра, 1981.*
- 2. Голев Н.Д. Правовая коммуникация в зеркале естественного языка // Юрислингвистика-7: Язык как феномен правовой коммуникации: межвуз. сб. науч. ст. – Барнаул: Изд-во Алт. ун-та, 2006. – С. 6-37.*
- 3. Киндеркнехт А.С. Пособие по переводу юридических текстов (французский язык): учебное пособие. – Пермь: Изд-во Перм. нац. исслед. политехн. Ун-та, 2012.*
- 4. Усанов В.Е., Хабеев Т.Н., Земляная Т.Б., Павлычева О.Н. Термин как носитель правовой информации [Электронный ресурс] // Журнал научно-педагогической информации. – 2010. – № 3. – URL: <http://www.paedagogia.ru/2010/39-03/103-usanovhabeevzemlyanayapavlicheva>*
- 5. Юридический словарь [Электронный ресурс]. – URL: <http://dic.academic.ru/contents.nsf/lower>*

**Быкова Виктория Викторовна**

магистрант,

**Пак Мария Викторовна,**

к.э.н., доцент, научный руководитель,

ФГБОУ ВО «Российская академия народного хозяйства и Государственной службы при  
Президенте РФ» Сибирский институт управления -Филиал РАНХиГС

**ПРОБЛЕМЫ, ВОЗНИКАЮЩИЕ ПРИ ЗАМЕЩЕНИИ ВАКАНТНОЙ  
ДОЛЖНОСТИ СЕКРЕТАРЯ СУДЕБНОГО ЗАСЕДАНИЯ  
НА ГОСУДАРСТВЕННОЙ ГРАЖДАНСКОЙ СЛУЖБЕ РФ**

**Аннотация.** В данном исследовании авторы изучают проблемы, возникающие при замещении должности секретаря судебного заседания. Подробно анализируются данные проблемы. На основе проведенного анализа предлагаются пути решения проблем.

**Ключевые слова:** государственная гражданская служба, секретарь судебного заседания, кадровые проблемы.

В данной статье мы рассмотрим проблемы, которые связаны с замещением вакантной должности секретаря судебного заседания. В общем порядке на данную должность имеют право претендовать лица с высшим юридическим образованием, а также соответствующие квалификационным требованиям Федерального закона №79-ФЗ от 01.01.2001 г. «О государственной гражданской службе Российской Федерации».<sup>1</sup>

При поступлении на службу, после прохождения определенных процедур в виде прохождения тестирования, а также устного собеседования, принятый на должность секретарь судебного заседания обязан ру-

---

<sup>1</sup> Федеральный закон №79-ФЗ от 01.01.2001 г. «О государственной гражданской службе Российской Федерации»

## **Актуальные направления современной науки, образования и технологий**

ководствоваться в своей работе должностным регламентом, подписанным председателем суда.

Должностной регламент включает в себя полный перечень обязанностей, предъявляемых к должности секретаря судебного заседания.

Кроме того, обязанности секретаря судебного заседания подробно изложены в уголовно-процессуальном кодексе РФ, в частности в ст. 254 УПК РФ.<sup>2</sup>

Секретари судебных заседаний, круг обязанностей которых достаточно широк, играют важную роль в деятельности судей и в целом, в работе судебных заседаний.

Во многих судебных участках секретари судебных заседаний работают длительное время и имеют определенный опыт работы, в то же время периодически происходит ротация кадров, в аппарат судей приходят новые работники, не имеющие практического опыта работы в судах. На наш взгляд, это приводит к нарушениям в деятельности судебной системы.

В настоящее время участились случаи ротации кадров аппарата суда, а именно секретарей судебных заседаний. Остановимся на данной проблеме более подробно, а также рассмотрим пути решения данной проблемы.

Секретарь суда, наряду с судьей, прокурором, адвокатом и другими участниками судебного заседания, является участником процесса, важным и значимым, поскольку он ведет протокол судебного заседания, а так же аудиозапись судебного заседания, что является особо ответственной и значимой работой. Протокол имеет важное значение, поэтому его содержание, порядок составления и форма должны точно соот-

---

<sup>2</sup> "Уголовно-процессуальный кодекс Российской Федерации" от 18.12.2001 N 174-ФЗ (ред. от 18.02.2020)

## **Актуальные направления современной науки, образования и технологий**

ветствовать требованиям закона. Однако не всем известно, какими обязанностями дополнительно наделен секретарь суда. Представляется, что в обязанности секретаря судебного заседания должна быть сосредоточена исключительно на организацию максимально точного и своевременного изготовления протокола судебного заседания, что представляет очень сложную, весьма важную задачу.

Некоторые граждане даже не задумываются, что от секретаря судебного заседания зависит вся организация процесса, от начала его, то есть с вызова на судебное заседание участников процесса, и оканчивая оформлением дела после всех судебных заседаний и сдачей его в канцелярию суда. Перечень обязанностей, как говорилось выше, устанавливает регламент суда. Таким образом, не сложно понять, что вклад секретаря судебного заседания в деятельность суда незаменим. То есть, образно говоря, можно представить, что секретарь суда является центральным звеном в организации процесса судебного заседания, без которого невозможен процесс судебной системы. Между тем, наряду с многочисленными обязанностями у секретаря отсутствует мотивационный стимул к работе, что проявляется в низком уровне оплаты труда и несоответствии нагрузки и ответственности. Заработная плата секретаря суда составляет около 13 000 рублей, в то время как пособие по безработице в настоящее время находится в этих же пределах.

Таким образом, происходит постоянное обновление кадров в должности секретаря судебного заседания, сотрудник, который имеет желание к работе и проявляет ответственность в работе, не имея дополнительной материальной поддержки со стороны, вынуждены увольняться и находить более оплачиваемый труд. Получается, что самая ответствен-

## **Актуальные направления современной науки, образования и технологий**

ная должность постоянно обновляется, не имея постоянного сотрудника, образует пробелы и дефекты в работе судебной системы.

Мы предлагаем возможное решение данной проблемы, которое необходимо решать с момента трудоустройства. В частности, мы полагаем возможным приема на вакантную должность секретаря судебного заседания гражданина РФ, не обязательно имеющего высшее юридическое образование, но имеющего среднее специальное юридическое образование и поступившего в высшее образовательное учреждение для получения юридического образования.

Кроме того, на наш взгляд представляется важным повышать оплату труда таких специалистов, поскольку от их квалификации зависит грамотное и оперативное ведение дел в суде. В результате на конкурс будут заявляться компетентные и трудоспособные граждане, имеющие стимул к профессиональному росту.

### *СПИСОК ЛИТЕРАТУРЫ*

1. *Федеральный закон от 27 июля 2004 г. N 79-ФЗ «О государственной гражданской службе Российской Федерации» // Garant.ru. [Электронный ресурс]. – Режим доступа: <http://base.garant.ru/12136354/> (дата обращения: 22.03.2018).*
2. *Уголовно-процессуальный кодекс Российской Федерации от 18.12.2001 № 174-ФЗ (ред. от 18.02.2020) // Собрание законодательства РФ. - 24.12.2001. - № 52 (ч. I). - ст. 4921.*

**Машекуашева Маргарита Хасанбиевна,**

доцент кафедры ГиГПД,

**Кочесокова Залина Хазраталиевна,**

доцент кафедры СД,

Северо-Кавказский институт (филиал) Краснодарского  
университета МВД России

## **НЕКОТОРЫЕ АСПЕКТЫ ДОСТИЖЕНИЯ БЕЗОПАСНОГО СОСТОЯНИЯ РЕЛИГИОЗНОЙ СРЕДЫ КАК ФАКТОРА ПРЕДУПРЕЖДЕНИЯ И НЕЙТРАЛИЗАЦИИ УГРОЗ**

**Аннотация.** Устойчивое и поступательное развитие Российской Федерации возможно только в условиях внутреннего единства общества, сохранения в нем социальной стабильности и укрепления религиозной терпимости к гражданам любой национальности. В России еще сохраняется этноконфликтный и религиозно-конфликтный потенциал, который используется отдельными экстремистки настроенными социальными группами для эскалации напряженности, национализма и сепаратизма в обществе, формирования идеологии экстремизма.

**Ключевые слова:** экстремизм, государство, угрозы, безопасность, государственный механизм, пропаганда, исламизация, терроризм, миграционные процессы.

Деликатность религиозного аспекта проблемы ставит вопросы национальной безопасности на первый план. Достижения безопасного состояния религиозной среды предусматривают сбалансированное продвижение и актуализацию интересов, своевременное предотвращение, предупреждение и нейтрализацию угроз, существующих в данной сфере. Иными словами, это не просто противостояние интересов человека, а противостояние его сознаний, ведь именно сознание выступает основной

## **Актуальные направления современной науки, образования и технологий**

движущей силой человеческих действий и поступков. Противодействие религиозному экстремизму должны осуществлять не только правоохранительные органы. Формирование в обществе культуры взаимоотношений между представителями различных национальностей и религий также выступает условием уменьшения риска конфликтов на национальной и религиозной почве. Стабильность развития той или иной страны во многом зависит от того, могут ли в ней сосуществовать представители разных национальностей, которые одновременно являются носителями разных культур и вероисповеданий. Право на этнокультурное выделение должно быть таким же, как и право на вхождение, ассимиляцию лица в чужую культуру.

Рассматриваемое явление представляет собой сложный, многослойный феномен, который содержит в себе не только религиозную, но и правовую, идеологическую составляющую, сочетает воздействие факторов социально-экономического, социально-политического и социально-идеологического характера. Более того, его социопсихологическая составляющая не менее важна. Реальное действие всего комплекса таких факторов, вместе с особенностями внутренней эволюции фундаменталистского движения, спецификой его развития в разных регионах мира, обуславливающих разнообразие подходов к его пониманию и интерпретации в современных условиях, дополняются и политико-идеологическими интерпретациями его сущности, которые являются реальным фактом межкультурного противостояния различных культур в условиях глобализации. В этих условиях принципиальное значение приобретает дальнейшее развитие категориального аппарата современного религиозного фундаментализма, установление смысла и разграничение различных значений всех понятий, которыми он обозначается в современной научной, религиоведческой и политологической литерату-



## **Актуальные направления современной науки, образования и технологий**

ре. В современных условиях религия с целью выживания вынуждена «идти в мир», а не избегать его, как это было ранее. В итоге такой процесс приводит к разнообразию институализированных проявлений религиозной жизни. В свою очередь функциональность религии не может выступать как независимая переменная, поскольку обусловлено исторически, социально и конфессионально. Рассмотрение функций религии в таком контексте позволяет выявить их динамическую специфику и системные отношения в обществе. Поэтому возникновение новых религий можно рассматривать как реакцию на то, что «прежняя» религия в условиях объективно модифицированного общества больше не способна удовлетворять его новые духовные потребности. Естественно, что здесь необходимо сказать о том, что это в решающей степени касается также крайних форм религиозного фундаментализма, а именно экстремизма, для которого характерно приверженность к крайним мерам в попытке преобразовать мир согласно религиозным фундаменталистским взглядам. Зачастую можно наблюдать реакцию «активного» фундаментализма, который выбирает путь сопротивления и сражений и только его надо рассматривать как идеологию на том основании, что только он занимает политическую позицию. Однако, определение политики, которое он принимает, явно условное. Религиозные фундаменталисты рассматривают политику как стратегию управления и действия государства. Они обычно хотят захватить или повлиять на современное государство, не считая политику заведомо аморальным делом, более того, видя в нем инструмент нравственного возрождения. Вот почему религиозный фундаментализм неизменно характеризуется признаками харизматичного лидерства, которое наделяет его скрытым авторитарным характером. Большое разнообразие движений фундаментализма с конца XX века подтверждает способность к выработке политической активности его членов и объединению верующих для достижения общественной цели.

## **Актуальные направления современной науки, образования и технологий**

Экстремизм, нередко выступающий под лозунгами религиозного фундаментализма, зачастую становится орудием негативного воздействия на национальную безопасность страны и ее территориальное единство. Экстремистская и террористическая деятельность подрывает основы цивилизационного развития стран и обществ, ставя их перед необходимостью изыскивать методы и способы противодействия ей, тем самым отвлекаясь от решения острых, злободневных политических, экономических, экологических и других мировых и внутринациональных проблем [2]. Понимание сущности экстремистской деятельности крайне важно для эффективного противодействия данному явлению и на наш взгляд в этом направлении в первую очередь необходим полноценный научно-практический анализ данных социальных феноменов [3]. Системный анализ состояния борьбы с экстремизмом в России показывает, что наиболее эффективное противодействие этому социальному явлению достигается в ходе комплексного применения: предупредительных мер, мер пресечения противоправного проявления экстремизма, используемых правоохранительными органами и действий по нейтрализации последствий проявлений псевдорелигиозного экстремизма [4]. Следует уделить больше внимания вопросам прозрачности власти, что будет способствовать формированию положительного имиджа силовых структур, а не дистанцированность от населения в свете происходящих событий [5].

### *СПИСОК ЛИТЕРАТУРЫ*

- 1. Черкесов С.Х. Преступления экстремистской и террористической направленности как деяния повышенной общественной опасности. Пробелы в российском законодательстве. – 2019. – № 6. – С. 125-127.*
- 2. Маздогова З.З., Машекуашева М.Х. Об опыте эффективного противодействия терроризму в ландшафте современных угроз // Евразийский юридический журнал. – 2019. – № 8 (135). – С. 329-331.*

## **Актуальные направления современной науки, образования и технологий**

3. Машекуашева М.Х., Кочесокова З.Х. Некоторые вопросы соотношения понятий "экстремизм" и "терроризм" в контексте противодействия на современном этапе // Проблемы экономики и юридической практики. – 2019. – Т. 15. – № 3. – С. 28-30.

4. Кочесокова З.Х., Машекуашева М.Х. Преступления террористической направленности как серьезная угроза безопасности государства, общества и личности // Пробелы в российском законодательстве. – 2018. – № 1. – С. 117-119.

5. Арипшев А.М. Некоторые факторы предупреждения и пресечения преступлений распространения идей религиозного экстремизма // Пробелы в российском законодательстве. – 2019. – № 5. – С. 228-230.

### **Узденов Рустам Альбертович,**

начальник отделения СЧ по РОПД СУ МВД

по Карачаево-Черкесской Республике,

майор юстиции, г. Черкесск

слушатель ФГКОУ ВО «Академия управления МВД России»,

г. Москва

## **ПОНЯТИЕ И ЗНАЧЕНИЕ ОБЩЕСТВЕННЫХ СВЯЗЕЙ В ОВД**

**Аннотация.** На сегодняшний день, в любой сфере, очень важно устанавливать и налаживать эффективные связи с общественностью. Связи с общественностью являются обязательной частью стиля управления в органах государственной власти и местного самоуправления. В данной работе предполагается – сформировать у читателя понимание самого явления PR, особенностей его появления и развития, а также роль в деятельности органов внутренних дел.

**Annotation.** Today, in any field, it is very important to establish and establish effective public relations. Public relations are an indispensable part of the management style in government and local governments. In this paper, it is assumed that the reader should form an understanding of the very phenomenon of PR, the features of its appearance and development, as well as its role in the activities of internal affairs bodies.

## **Актуальные направления современной науки, образования и технологий**

**Ключевые слова:** связь с общественностью, PR, органы внутренних дел, гражданское общество, взаимодействие с общественностью, современные реалии.

**Keywords:** public relations, PR, internal affairs bodies, civil society, public relations, modern realities.

Рассматривая феномен общественных связей и управления общественным мнением, необходимо отметить, что явление не ново, современным его не назовешь в силу того, что корни его уходят глубоко в историю. Воздействие на сознание граждан существовало во времена Шумерского государства, Китайского, Вавилона, Древней Греции, этот список можно продолжать. Граждан во все времена убеждали в необходимости соблюдения определенных норм, правил и стандартов, необходимости признания определенной религии, определенной власти правительства. Естественно, что использовались при этом самые примитивные методы, в том числе и обман. В частности, в Древнерусском государстве для трансляции необходимой идеологии и воззрения использовали неоспоримые каналы, это конечно: светский государственный аппарат и церковные структуры. Системный PR (с англ. Public Relations - связи с общественностью), первой страной, где он появился, стали Соединенные Штаты Америки. Считается, что и сам термин «публик рилейшинз» родился в США, а его автором стал Томас Деферсон - третий американский президент, который употребил это словосочетание в 1807 году в черновике своего «Седьмого обращения к конгрессу» [1].

Способы коммуникации ОВД с внешней средой сегодня объективно вызывают повышенный интерес специалистов. В перспективе они должны превратиться в развитые стратегии и социальные технологии. Для повышения эффективности функционирования ОВД, в том числе побуждения общественности к сотрудничеству и общественному доверию, руководителям необходимо применять на практике методы и технологии

## **Актуальные направления современной науки, образования и технологий**

организации общественных связей. В этом смысле связи с общественностью как проблема объективно начинает актуализироваться. Сотрудник полиции должен выступать от имени общенационального, общегосударственного интереса, возвышающегося над всеми различиями существующих в обществе идеологий [2]. В этой связи среди профессионально значимых качеств личности сотрудника органов внутренних дел особое место занимает такое качество как умение контактировать с гражданами [3].

Актуальность проблематики PR стала возрастать в связи с возрастанием технологических требований и ростом коммуникационных элементов в рамках глобализации. В современной России значительной проблемой остаются нехватка высококвалифицированных специалистов в области PR и высокий уровень конформизма населения. Главным для специалистов в области связей с общественностью является научиться, используя «чистые» технологии, создавать более благоприятные организационные контексты для деятельности государственных служб, в том числе - правоохранительных органов. Прежде, чем определить, что такое «связи с общественностью», следует сформулировать ряд базовых категорий, относящихся к самому этому термину. Дефиниции понятия «связи с общественностью» крайне разнообразны. В настоящее время насчитывается около пятисот определений PR. Известный отечественный исследователь в области PR А.Н. Чумиков считает, что таких дефиниций много в связи с тем, что связи с общественностью- это постоянно развивающаяся система, а разнообразие их описаний свидетельствует лишь о возникновении или доминировании каких-либо тенденций в определенные периоды либо у определенных групп ученых и практиков.

Таким образом, развитие и совершенствование связей с общественностью можно признать одним из основных условий, фундаментальных принципов деятельности МВД России и органов внутренних дел в целом,

## **Актуальные направления современной науки, образования и технологий**

призванного гарантировать успех достижения поставленных масштабных целей их развития, направленного на обеспечение соответствия деятельности всех подразделений и служб реалиям дня, интересам личности, общества и государства, адекватное реагирование на социальные процессы, связанные с обострением криминальной ситуации. Без устойчивой развитой системы связей с общественностью все проведенные и планируемые реформы ОВД могут остаться лишь благими пожеланиями.

Способы коммуникации ОВД с внешней средой сегодня объективно вызывают повышенный интерес специалистов. В перспективе они должны превратиться в развитые стратегии и социальные технологии. Для повышения эффективности функционирования [3] ОВД, в том числе побуждения общественности к сотрудничеству и общественному доверию, руководителям необходимо применять на практике методы и технологии организации общественных связей.

### *СПИСОК ЛИТЕРАТУРЫ*

- 1. Александр Чумиков, Михаил Бочаров, Мария Тишкова. PR в Интернете. – М.: Альпина Паблишерз, 2014. - 132 с.*
- 2. Голяндин Н.П., Машекуашева М.Х. Коммуникативная компетентность сотрудников органов внутренних дел: вопросы межнациональной толерантности // Пробелы в российском законодательстве. – 2019. – № 6. – С. 165-167.*
- 3. Машекуашева М.Х., Кочесокова З.Х. Актуальные вопросы психологической подготовки сотрудников органов внутренних дел // Пробелы в российском законодательстве. – 2018. – № 4. – С. 364-365.*
- 4. Юрова И.Ю. Некоторые вопросы использования PR в правоохранительной деятельности экономические, юридические и социокультурные аспекты развития регионов. – Челябинск: Издательство: Частное образовательное учреждение высшего образования "Челябинский институт экономики и права им. М.В. Ладощина", 2008.*

**Педагогические науки**

**Агапова Елена Григорьевна,**

доцент кафедры прикладной математики,  
Тихоокеанский государственный университет,  
г. Хабаровск

**ТАЙМ-МЕНЕДЖМЕНТ В ОБРАЗОВАНИИ**

**Аннотация.** В формате дистанционного обучения очень актуально умение организации учебного, рабочего и свободного периодов времени. Поэтому знание технологий «управления временем» - тайм-менеджмента очень актуально. В статье приведены результаты ученых по технологиям тайм-менеджмента, используемых в учебном процессе.

**Ключевые слова:** управление временем, тайм-менеджмент, планирование, статистический анализ, многомерный анализ, построение прогноза.

В современном обществе вопрос получения высшего образования играет важнейшую роль в определении развития личности и ее профессионального становления. Перед всеми высшими учебными заведениями стоит задача подготовить студентов, способных адаптироваться к различным жизненным ситуациям в динамично меняющихся экономических, политических, социальных условиях, готовых самостоятельно приобретать знания и навыки, умело применять их на практике, организовывать свою учебную деятельность и благоразумно распределять свое время [7, с. 34].

Отечественные и зарубежные ученые [1-15] считают, что руководить временем – это значит рационально и осознанно распределять объ-

## **Актуальные направления современной науки, образования и технологий**

ем работы, необходимый для учебной и профессиональной деятельности, учитывать последовательно и трудоемкость выполняемых заданий.

Как свидетельствует практика, многие студенты испытывают ситуацию «цейтнота», когда на выполнение заданий выделено ограниченное количество времени. Именно в таких обстоятельствах эффективной помощью может стать использование технологии «тайм-менеджмент», изучением которой занимались многие ученые и публицисты [1-15]. Анализ трудностей при самоорганизации студентов свидетельствует, что главная из них – неумение дифференцировать первостепенные и второстепенные дела с объяснением этого нехваткой времени. Поэтому следует отметить, что необходимой является систематизация жизни студентов, введение практики тайм–менеджмента в их учебный процесс с увеличением учебной и общественной нагрузки [3, с. 84]

Приобщение студентов к практике тайм-менеджмента способствует повышению профессиональных компетенций специалистов, что позволяет им стать конкурентно способными личностями [10]. Овладение технологией оказывает оптимизирующее влияние на характер выработки механизмов психологической защиты личности, способствуя использованию более продуктивных защитных механизмов для преодоления эмоционального выгорания [1-2, 5].

Применение технологий тайм-менеджмента позволяет избавиться от нехватки времени и постоянной спешки в учебном процессе, что негативно влияет на качество усвоения учебных дисциплин, ухудшает здоровье и эмоциональное состояние студентов. Высшее образование выдвигает ряд требований: высокий уровень самоорганизации, умение планировать свой день в зависимости от важности и срочности дел. В этих



## **Актуальные направления современной науки, образования и технологий**

условиях методы тайм-менеджмента становятся незаменимыми помощниками студентов в улучшении их показателей в вузе [13].

Тайм-менеджмент обладает своей особенностью и уникальностью, проявляющимися на подсознательном уровне – при постоянном применении технологий управления временем уровень самоорганизации студента повышается: появляется объективная картина времени, новая информация о себе и о личных резервах роста. Все процессы, связанные с организацией учебной и повседневной деятельности студента, становятся автоматизированными, вырабатывается «чувство времени». Использование технологий тайм-менеджмента позволит студентам вузов выполнять работы с меньшими затратами, уменьшит воздействие стресс-факторов, повысит мотивацию студента и степень его удовлетворенности учебным процессом. Следовательно, успеваемость студента повысится и в образовательном процессе будут достигнуты новые высоты. Применение технологий тайм-менеджмента будет необходимо и в профессиональной карьере будущего специалиста: ускорится процесс адаптации и обучения на рабочем месте, сведется к минимуму загруженность на работе и влияние стресс-факторов, все поставленные задачи будут выполняться в порядке их приоритетности и в точно назначенный срок. Таким образом, формирование и развитие навыков управления временем является важнейшим элементом современного образовательного процесса [7, С. 38].

Элементы тайм-менеджмента повсеместно вводятся в учебный процесс. Так, например, Трейси Б. в своей работе предложил программу семинаров-тренингов, а также рабочую тетрадь по тайм-менеджменту, разработанную на основе своей методики [12].

## **Актуальные направления современной науки, образования и технологий**

Обучающиеся первого курса Тихоокеанского государственного университета (ТОГУ, г. Хабаровск) в первом семестре согласно учебному плану изучают дисциплину «Тайм-менеджмент». Целью изучения данной дисциплины является решение перечисленных выше проблем. Согласно учебному плану на изучение дисциплины «Тайм-менеджмент» выделяется 9 часов лекций, 9 часов практических занятий и 16 часов самостоятельной работы. В этот временной период студентам даются основные положения «управления временем»: целеполагание, хронометраж, контекстное планирование, расстановка приоритетов, матрица Эйзенхауэра, Правило Парето, ABC-хронометраж. Лекции проводились в традиционной форме протяжённостью в 90 минут. На практических занятиях студентам предлагались тесты для определения сформированности навыков во времени, таких как «развитие чувства времени», «жизненные ценности личности», «хронометраж», «поглотители времени» и т.д. Также на занятиях предлагались кейсовые задачи, тренинги для отработки приобретенных временных навыков.

Результаты показывают, что после проведения спецкурса «Тайм-менеджмент студента университета», использования приемов тайм-менеджмента, самоменеджмента и майнд-менеджмента в организации учебной деятельности, а также принятия во внимание стилей деятельности студентов, уровень самоорганизации студентов в целом улучшается на 19,5% [8-9].

Обучающиеся, освоившие технику управления собственным временем, успевают получать кроме основной специальности, еще и дополнительное образование, активное участие в различных общественно-культурных мероприятиях дает возможность развивать лидерские и коммуникативные навыки [3, С. 88].

## **Актуальные направления современной науки, образования и технологий**

### *СПИСОК ЛИТЕРАТУРЫ*

- 1. Архангельский Г.А. Организация времени от личной эффективности к развитию фирмы. – СПб.: Питер. – 2005. – 441 с.*
- 2. Архангельский Г.А., Лукашенко М.А., Телегина Т.В., Бехтеров С.В. Тайм-менеджмент: полный курс. – М.: Альпина Паблишер. – 2012. – 312 с.*
- 3. Горячева С.А., Сироткин А.С., Жукова В.Б. Тайм-менеджмент как средство успешного обучения студентов // Управление устойчивым развитием. – 2018. – № 1 (14). – С. 83-89.*
- 4. Дырина Е.Н., Тонеева А.В. Проблема отсутствия способности рационального использования времени студентов//Экономика России в XXI веке: сборник научных трудов. – Томск: Изд-во ТПУ, 014. – Т. 2. – С. 181-188.*
- 5. Калинин С. И. Тайм-менеджмент: Практикум по управлению временем. [Электронный ресурс]. – Режим доступа: <http://www.docme.ru/doc/89375/kalinin-s-tajm-menedzhment.praktikum-po-upravleniyu-vremenem>*
- 6. Леснянская Ж.А. Временная компетентность и временная перспектива студентов вуза, будущих социальных работников // Ученые записки ЗабГУ. Серия: Педагогические науки. – 2015. – №5 (64). – С. 104-109.*
- 7. Микова Д.Д. Технология тайм-менеджмента для студентов вузов // Тенденции развития науки и образования. – 2018. – № 37-1. – С. 33-38.*
- 8. Реунова М.А. Самоорганизация времени как элемент развития успешной личности студента // III Международная научно-практическая конференция молодых ученых: сборник научных трудов / Под науч. ред. д-ра пед. наук, проф. И.А. Рудаковой. – М.: Издательство «Спутник», 2011. – С. 110-112.*
- 9. Реунова М.А. Аксиологический аспект самоорганизации времени студента университета // Вестник ОГУ. – 2012. – №2 (138). – С. 237-242.*
- 11. Серeda Н.А. Обучение студентов управлению временем – отражение запросов личности и общества // В сборнике: Образовательная деятельность вуза в современных условиях Материалы международной научно-методической конференции. – 2019. – С. 217-221.*
- 12. Трейси Б. Результативный тайм-менеджмент: эффективная методика управления собственным временем. – М.: СмартБук. – 2007. – 79 с.*

## **Актуальные направления современной науки, образования и технологий**

13. Шабашова В. О. Организация тайм-менеджмента для участников образовательного процесса // Политехнический молодежный журнал. – 2019. – № 03. – С. 1-10.
14. Bennis, W.G. Organization Development its nature origins and prospects / W.G. Bennis. – N.Y. – 1969. – P. 45-51.
15. Buchberger, F. Teacher Education in Europe - diversity verses uniformity / F. Buchberger // Maurice Galton, Bob Moon (eds.) Handbook of Teacher Training in Europe. – London: David Fulton Publishers. – 1994. – P. 14-50.

### **Арсаланова Регина Александровна,**

студент 5 курса,  
ФГБОУ ВО «ТОГУ»,  
г. Хабаровск;

### **Жулидова Юлия Владимировна,**

старший преподаватель кафедры математики  
и информационных технологий,  
ФГБОУ ВО «ТОГУ»,  
г. Хабаровск

## **ОНЛАЙН КУРС В ОБРАЗОВАТЕЛЬНОЙ СРЕДЕ STEPİK ДЛЯ ИЗУЧЕНИЯ МАТЕМАТИЧЕСКОГО РАЗДЕЛА «ПОСТРОЕНИЕ ГРАФИКОВ ФУНКЦИЙ В ШКОЛЬНОМ КУРСЕ»**

**Аннотация.** В статье рассмотрено использование онлайн ресурса Stepik для изучения раздела: «Построение графиков функций в школьном курсе». Представлено описание данного курса, а также продемонстрированы возможности использования Stepik для решения некоторых задач.

**Ключевые слова:** онлайн сервисы и ресурсы, курс, образовательная платформа, конструктор, stepik, построение графиков функции.

## Актуальные направления современной науки, образования и технологий

В настоящее время из большого многообразия современных онлайн сервисов и ресурсов, очень трудно найти открытую и удобную в использовании деятельность учителя образовательную платформу. Значимость онлайн-ресурсов обуславливается тем, что их использование в учебном процессе порождает лучшее усвоение материала и продуктивность работы учащихся. Разнообразие различных вариантов информации позволяет сформировать у обучающихся навыки поисковой деятельности, развивает критическое мышление, повышает познавательную деятельность и мотивацию учащихся. Рациональность использования онлайн-ресурса в обучении связана с тем, что интернет-сервисы создают желательные условия для обучения. [1, 2]

Stepik — является многофункциональной и гибкой платформой для создания образовательных материалов (Рис. 1).



Рис.1. Онлайн-сервис Stepik

В данном сервисе можно создавать онлайн курсы, интерактивные уроки с видео и различными типами заданий для учащихся, private курсы для ограниченной аудитории, проводить олимпиады и конкурсы,

## **Актуальные направления современной науки, образования и технологий**

запускать программы профессиональной переподготовки и повышения квалификации. [3]

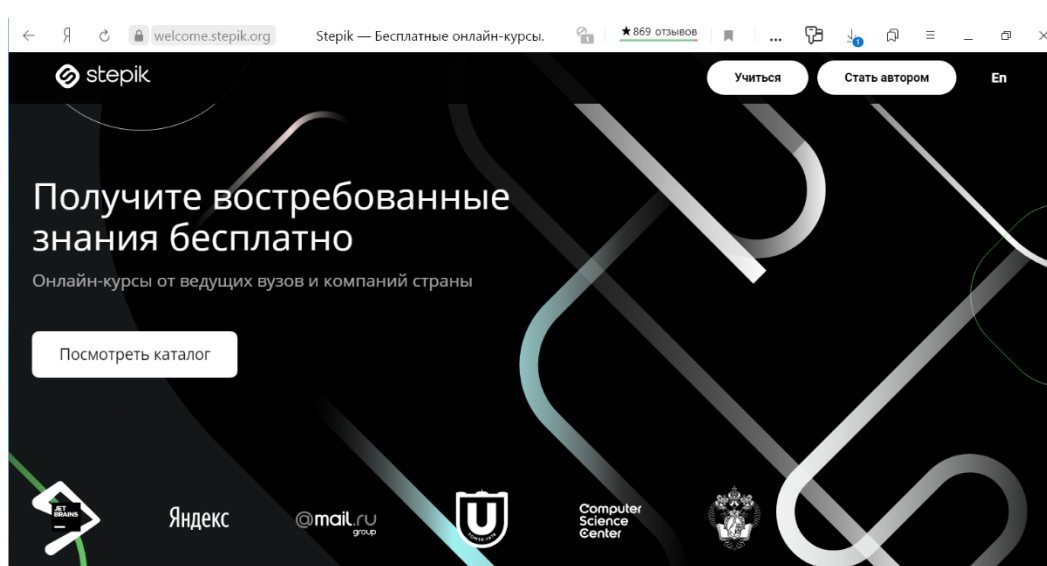
С помощью данного сервиса был разработан курс по математическому разделу: «Построение графиков функций в школьном курсе», который можно посмотреть по ссылке: <https://stepik.org/course/61029/syllabus?module=3>.

Курс состоит из пяти взаимосвязанных модулей, раскрывающих теоретический и задачный материал (Рис. 2). Данный курс предназначен для учащихся 7-11 классов и содержит следующие модули:

1. Основные элементарные функции,
2. Свойства графиков функций,
3. Исследование графиков функций,
4. Построение графиков функций.

В данный курс на каждый модуль разработаны лекции по всем основным вопросам темы. Рассмотрен ряд лекций таких как: функция; свойства функции; способы задания функции; основные элементарные функции (лекция о каждой функции); виды преобразований функций.

## Актуальные направления современной науки, образования и технологий

The screenshot shows the Stepik course page for "Построение графиков функций". The header includes the Stepik logo, navigation links (Каталог, Мои курсы, Создать), a search bar, and user information (Русский, PA, Регина (1)). The main title is "Построение графиков функций". Below the title, a short description states that the course teaches skills to build various function graphs and solve related problems. The course is listed as "Бесплатно" (Free) with a "Поступить на курс" (Enroll in course) button. A list of topics includes: 1. Основные элементарные функции, 2. Свойства графиков функций, 3. Исследование графиков функций, 4. Построение графиков функций, 5. Задачи на построение. The course is for students from 7th to 11th grade and is estimated to take 34 hours. A box on the right indicates "В курс входят" (Included in the course): 13 уроков (13 lessons) and 33 теста (33 tests). A link to the "Программа курса" (Course program) is provided, with a note that it was last updated on 26.03.2020.

Рис.2. Курс по теме: «Построение графиков функций в школьном курсе»

С помощью добавления шага «видео» после урока лекции были созданы интересные видео уроки. Так, например, в урок по теме функции после изучения теоретического материала представлен видео ролик на тему: «Понятие функции в математике» (Рис. 3).

The screenshot shows a video player interface on Stepik. The video title is "Определение функции" (Definition of a function). The video content displays a mapping diagram between two sets,  $x$  and  $y$ . The  $x$  set contains the values 1, 2, 3, 0, and -2. The  $y$  set contains the values 1, 4, 9, and 0. Arrows indicate the mapping: 1 maps to 1, 2 maps to 4, 3 maps to 9, 0 maps to 0, and -2 maps to 0. The video player interface includes a progress bar at the bottom showing 2:47 out of 3:60, and a sidebar on the left with a course navigation menu.

Рис. 3. Видео-урок на тему: «Понятие функции в математике».

## Актуальные направления современной науки, образования и технологий

После изучения урока-лекции для закрепления пройденного материала добавлен шаг «тест». Тест можно создавать как с одним так и с несколькими вариантами ответов. Устанавливать различную разбаловку теста можно в режиме редактирования курса. Так в теме: «Способы задания функции» представлено 9 вопросов теста с возможностью выбора ответа и 1 вопрос со свободным ответом, в котором ученик должен ответить с помощью текстового варианта ответа (Рис. 4). К примеру вопрос: «Функция - это», ответ можно найти изучив лекции, к ним во время прохождения теста можно вернуться.



Рис. 4. Вопрос из теста по теме «Способы задания функции»

С помощью шага «математическая задача» можно добавлять различные виды задач. Ответ ученик вводит в виде математического выражения, то есть само решение мы увидеть не сможем. Так в уроке на тему: «Линейная функция» представлена задача на выражение переменной  $x$  (Рис. 5).



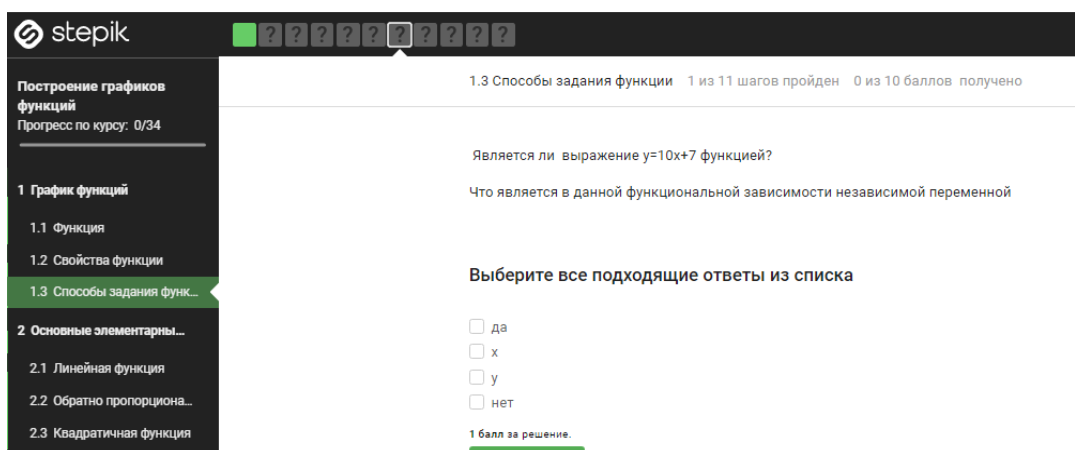

## **Актуальные направления современной науки, образования и технологий**

### *СПИСОК ЛИТЕРАТУРЫ*

- 1. Амонашвили Ш.А. Ушакова Д.Д. Актуальность использования интернет - ресурсов в образовании. [Электронный ресурс]. – Режим доступа: <https://medconfer.com/node/18928>.*
- 2. Современные тенденции развития информатики в школе и в вузе: [монография] / Н.П. Табачук, А.Е. Поличка, И.Ю. Духовникова, И.В. Карпова, В.А. Казинец, Е.А. Редько, О.А. Пивкина, Н.А. Шулика, И.А. Ледовских. – Хабаровск: Изд-во Тихоокеан. гос. ун-та, 2018. – 200 с.*
- 3. Stepik – Бесплатные онлайн курсы. [Электронный ресурс]. – Режим доступа: <https://welcome.stepik.org/ru>.*

**Берман Нина Демидовна,**

старший преподаватель,

Тихоокеанский государственный университет,

г. Хабаровск

## **ЦИФРОВЫЕ НАВЫКИ ПРЕПОДАВАТЕЛЕЙ И СТУДЕНТОВ ДЛЯ ОБУЧЕНИЯ В ЦИФРОВОЙ СРЕДЕ**

**Аннотация.** В современном обществе профессиональная деятельность невозможна без эффективного применения цифровых технологий. В цифровом мире необходимо развивать у студентов понимание цифровой среды, взаимодействию в сети для создания цифрового контента. Автор рассматривает некоторые теоретические аспекты, лежащие в основе необходимости обучения цифровым навыкам студентов и подготовки преподавателей к роли посредника в цифровой среде.

**Ключевые слова:** цифровая грамотность, цифровая среда, цифровой контент, информационные технологии, сетевые технологии.

## **Актуальные направления современной науки, образования и технологий**

Одним из важнейших условий успешной профессиональной деятельности специалиста в условиях глобальной дигитализации является умение применять в работе современные цифровые технологии. Но, одни лишь знания цифровых технологий не гарантируют успешное их применение, для эффективного использования этих навыков и знаний требуются и такие специфические навыки как: понимание цифровой среды, умение быстрой адаптации к незнакомому окружению, создавать новый цифровой контент во взаимодействии с другими специалистами сети Интернет. Цифровая грамотность включает личностные, технические, интеллектуальные навыки, которые необходимы для того, чтобы жить в цифровом мире [1]. Все эти реалии современного мира должны учитываться учебными заведениями при обучении своих студентов. Задача вуза состоит не только в том, чтобы дать некий набор технических знаний, но в воспитании «цифровых граждан» со всеми вытекающими из понятия «Гражданин» правами и обязанностями, но применительно к цифровому пространству, включая этические аспекты, умение в каждом конкретном случае выбирать нужный инструментарий для достижения оптимальных результатов в учебе и решении различных проблем. Поскольку наличие (или отсутствие) цифровых компетенций оказывает непосредственное влияние на качество образовательного процесса, то цифровой грамотности требуется обучать всех участников образовательного процесса [2].

Приведем несколько аргументов в пользу необходимости обучения цифровым навыкам и компетенциям как студентов, так и преподавателей вузов:

– *Современные цифровые технологии меняют методы и способы обучения.* Все элементы современной жизни постоянно изменяются под

## **Актуальные направления современной науки, образования и технологий**

напором современных цифровых технологий. Образовательный процесс не является исключением, и потому обязана трансформироваться в ногу со временем, а иногда и опережать происходящие метаморфозы в повседневной жизни и учебном процессе. Только так можно удовлетворить потребности современного студента Интернет поколения. Современный студент имеет постоянный доступ к огромным объёмам информации, базам данных, что коренным образом меняет способы и методы обучения [3]. Современный студент имеет возможность обучаться без привязки к месту и времени, применение игровых методов способствует эмоциональной вовлеченности студента в процесс обучения, улучшая результаты. Масса цифровых платформ развивают учебный контент и ведут взаимоотношения студента и преподавателя в сторону сотрудничества. Анализ цифрового следа способствует индивидуализации обучения. Цифровая среда способствует уменьшению социального разрыва в области доступности образования.

– Цифровые компетенции становятся основными в дистанционном обучении.

Как уже говорилось ранее, цифровизация влияет на все аспекты современной жизни: бытовые, коммуникационные, учебные... Соответственно цифровые навыки приобретают главенствующее значение, а образование призвано стать фундаментом для дальнейшего роста и развития специалиста, способного с максимальной эффективностью функционировать в постоянно меняющемся глобальном мире. Образование призвано дать студенту инструменты для увеличения собственного потенциала и успешности в цифровом обществе [4].

Цифровая грамотность изменяет само мышление человека, позволяя эффективно находить и обрабатывать требуемую информацию в любом

## **Актуальные направления современной науки, образования и технологий**

формате цифровой среды (текстовом, аудиальном, визуальном). Кроме того, она требует критического мышления, усвоения определенных стандартных поведенческих правил в цифровой среде, твердого ориентирования в потоке проблем, генерируемых цифровыми технологиями [5].

- Для эффективности процесса обучения преподаватели сами обязаны свободно ориентироваться в цифровой среде. Ранее преподаватели являлись основным источником получения знаний и на этой аксиоме базировался весь процесс обучения. В современных условиях любую информацию, любой объем знаний по любой дисциплине можно черпать из цифрового пространства. Тем не менее преподаватель должен оставаться ведущим звеном системы образования, развивая способности студентов в решении коммуникационных и информационных вопросов, предоставляя в распоряжение студентов концепций по изучаемым предметам, базовых педагогических критериев учебной деятельности.

Способность преподавателя осуществлять учебный процесс в цифровой среде можно определить как «знания, навыки и отношение преподавателя к разработке, организации, руководству и оценке результатов с целью развития компетенций у студентов в решении информационно-коммуникационных вопросов в цифровой среде» [6].

Для осуществления профессиональной деятельности в цифровой среде преподаватель должен обладать некоторыми цифровыми навыками:

1. Навыки в области информационно-коммуникационных технологиях (ИКТ);

## **Актуальные направления современной науки, образования и технологий**

2. Квалификационные критерии – способность преподавателя применять соответствующие знания для организации процесса обучения в цифровой среде.

Мировая тенденция развития учебных учреждений связана с использованием цифрового инструментария в обучении, выделять те цифровые инструменты, которые пойдут на пользу студентам [7]. Глобальная цифровизация дает огромные возможности в обмене накопленными знаниями, позволяя пользователям узнавать больше, принимать более адекватные решения в повседневной жизни.

Преподаватели образовательных учреждений должны уметь жить в цифровом мире сами и научить этому своих студентов. Одним из главных знаний, востребованных современным миром – цифровая грамотность, поскольку именно она способствует формированию вычислительного мышления [8], без которого в современном цифровом мире эффективно осуществлять свою профессиональную деятельность, да и просто жить практически невозможно.

### *СПИСОК ЛИТЕРАТУРЫ*

- 1. Берман Н.Д. К вопросу о цифровой грамотности / Современные исследования социальных проблем (электронный научный журнал). – 2017. – Т. 8. – № 6-2. – С. 35-38.*
- 2. Briggs, C. Digital Fluency: Building Success in the Digital Age. – 2012.*
- 3. Берман Н.Д. Потенциал использования мобильных и сетевых технологий как современных информационных средств обучения / ЦИТИСЭ. – 2019. – № 1 (18). – С. 17.*
- 4. Якунин А. Ф. Информационно-коммуникационные технологии и цифровая грамотность педагога // Вестник ТИ им. А. П. Чехова. – №1. – 2016. – С. 468-471.*
- 5. Берман Н.Д. Формирование информационной компетентности студентов / Современные исследования социальных проблем (электронный научный журнал). – 2017. – Т. 8. – № 2-2. – С. 28-34.*

## **Актуальные направления современной науки, образования и технологий**

6. Куришкина Л.А. О необходимости развития цифровой грамотности педагога современной школы / *Муниципальное образование: инновации и эксперимент.* – 2018. – № 4. – С. 61-63.

7. Максимова Г.В. Цифровая грамотность педагогов в современных условиях // *Научно-методический журнал Поиск.* – 2019. – № 3 (67). – С. 35-37.

8. Берман Н.Д. Роль информационных технологий в развитии навыков вычислительного мышления // *Мир науки. Педагогика и психология.* – 2019. – Т. 7. – № 2. – С. 2.

### **Карпова Ирина Викторовна,**

доцент кафедры математики и информационных технологий,  
ФГБОУ ВО «Тихоокеанский государственный университет»,  
г. Хабаровск

## **АКМЕОЛОГИЧЕСКИЙ ПОДХОД В СИСТЕМЕ ПОВЫШЕНИЯ КВАЛИФИКАЦИИ ПЕДАГОГИЧЕСКИХ КАДРОВ**

**Аннотация.** Рассматривается проблема становления профессионального мастерства педагога с точки зрения акмеологического подхода.

**Ключевые слова:** педагогическая акмеология, аксиология, профессиональные и общечеловеческие ценности, профессиональный рост педагога.

Одним из необходимых условий стабильного развития любого общества является эффективная система образования. Исторически сложилось так, что система образования в нашем обществе практически всегда находится в процессе реформ и модернизации. Но какие бы изменения не претерпевала система, в конечном итоге, все замыкается на конкретном исполнителе – педагоге. Именно высококвалифицированный, свободно мыслящий, активно действующий педагог способен воплотить в жизнь идеи преобразований. Сегодня как никогда актуальными являются слова

## **Актуальные направления современной науки, образования и технологий**

выдающегося педагога К.Д. Ушинского: «Учитель учит до тех пор, пока учится сам. Как только он перестает учиться, в нем умирает учитель. Мир не стоит на месте, и педагогика подвержена обновлениям и «перегрузкам»».

В этой ситуации педагогу нужна конкретная психолого-педагогическая помощь и поддержка, которая может быть оказана через современные достижения науки в контексте акмеологического подхода.

Акмеология – наука, изучающая закономерности (пути) достижения специалистом максимального совершенства во всех видах его профессиональной деятельности. В переводе с древнегреческого акме – высшая точка, острие, расцвет, зрелость, лучшая пора и логия – учение, наука. Таким образом, акмеология изучает феноменологию, закономерности и механизмы развития человека на ступени его профессиональной зрелости.

Опираясь на данные жизни и культуры, акмеология ищет закономерности проявления максимальных возможностей человека, ставит насущные для культуры (в том числе и для образования) вопросы об изменении жизни, успешное решение которых способствует максимальной реализации изначально присущих ему способностей.

Анализ исследований по данной проблеме (Б.Г. Ананьев, Л.В. Блинов, А.А. Бодалев, Р.С. Димухаметов, Г. М. Соломина, А. С. Франц и др.) позволяет сделать вывод, что акмеологический подход в системе повышения квалификации предполагает:

- ориентацию педагога на высшие достижения в профессионально-педагогической деятельности, теории и практике образования;
- признание педагогом общечеловеческих ценностей свободы, права, достоинства и самоценности каждой личности;



## **Актуальные направления современной науки, образования и технологий**

– разработку стратегии построения жизни, предполагающей постоянное движение к осуществлению новых, более трудных, чем прежде, замыслов, способствующих достижению профессиональных высот;

– создание среды для выработки «акмического поведения», предполагающего готовность к саморазвитию, жизнестойкость, вклад в общечеловеческую культуру в рамках профессии и др.

Ученые-акмеологи утверждают, что развитие взрослого человека, и вершины его достижений напрямую зависят от того, как складывалось его развитие в детстве. Отсюда важно осознание педагогом «малого» акме – развитие ребенка должно идти через выход на вершины, типичные для каждого возраста. По утверждению А.А. Бодалева, на каждом этапе возрастного развития у ребенка складывается ядро личности – образ себя. Автор анализирует несколько вариантов «образов себя»: активный созидатель, неразмысляющий исполнитель, агрессивный разрушитель, трусливый приспособленец и объясняет связь этих типичных характеристик с целями и способами воспитания [1].

В настоящее время развивается научное направление – педагогическая акмеология, идеи которой разработаны в трудах А.К. Марковой, Н.В. Кузьминой, А.З. Рахимова и др. «Педагогическая акмеология, – по определению А.З. Рахимова, – это наука о проникновении в закономерности самодвижения педагога к вершинам профессионального мастерства. Предметом педагогической акмеологии являются моделирование вершин индивидуальной, групповой и коллективной деятельности, связанной с решением педагогических задач, направленных на поэтапное становление учителя-акмеолога» [2, с. 14-15].

Акмеология неразрывно связана с аксиологией, предметом исследования которой является общечеловеческие, национальные, профессио-

## **Актуальные направления современной науки, образования и технологий**

нально-образовательные ценности и др. В связи с этим, понимание и утверждение в образовательном процессе повышения квалификации ценностей свободы, прав, достоинства, чести человека будут служить возвышению аксиологических составляющих в развитии личности педагога. Ценности связаны со смыслом жизни человека. По убеждению В. Франкла, есть «смыслы, которые разделяются множеством людей на протяжении истории. Эти смыслы и есть то, что понимается под ценностями. Обладание ценностями облегчает для человека поиск смысла» [3, с. 144]. Экстраполируя данный вывод на процесс повышения квалификации педагогов, следует сказать, что активный процесс движения педагога к вершинам профессионального мастерства во многом будет зависеть от того, какие профессионально-образовательные ценности составляют основу такого движения.

Согласно исследованию Л.Ф. Вязниковой освоение педагогом в системе повышения квалификации современных профессионально-образовательных ценностей должно быть связано с развитием у него способностей к творческой активности, рефлексии, свободному и ответственному ценностному выбору, профессиональному авторству, готовности к саморазвитию и самоопределению [4].

«Исторический переход от традиционной культуры к культуре инновационной, личностно-креативной, изменил соотношение ценностного и нормативного механизмов управления поведением членов общества - от доминирования нормативного, к безусловному преобладанию ценностного» [5, с.165]. Это особенно важно учитывать в системе повышения квалификации педагогов, результаты деятельности которых во многом определяют будущее каждого человека и всего нашего общества.

## **Актуальные направления современной науки, образования и технологий**

Педагогическая практика показывает, что кризис профессионально-образовательных ценностей педагога ведет к кризису идентичности. Многие педагоги оказались в состоянии «аксиологической депрессии» (термин А. Маслоу). Наш опыт многолетнего общения с педагогами образовательных учреждений позволяет сделать вывод, что проблема собственных ценностей вообще не была предметом их осмысления. Так, рассматривая рефлексию как ценность, механизм, способ и результат организации образовательного процесса следует сделать вывод о том, что процесс повышения квалификации педагогов должен стать институтом культивирования рефлексивного мышления.

Для успешного движения к акме в системе повышения квалификации требуется не простой профессиональный рост педагога, а такой, который сочетается с сохранением свежести восприятия и чувства новизны. Такие условия создают интерактивные организационные формы и методы обучения и фасилитирующее управление образовательной деятельностью.

По мнению Л.Л. Деркача, Е.С. Машоковой, Г.И. Марасанова и др., одной из эффективных форм раскрепощения внутреннего потенциала личности педагога в системе повышения квалификации выступает психолого-акмеологическое консультирование, которое способствует преодолению негативных явлений в профессиональном становлении и самоактуализации педагога в личностных и социально значимых ценностях [6].

Таким образом, акмеологический подход в системе повышения квалификации педагогов предусматривает:

- создание креативной образовательной среды;
- оптимальное сочетание индивидуальных, групповых и коллективных интерактивных форм и методов подачи изучаемого материала;

## **Актуальные направления современной науки, образования и технологий**

- проблемность и диалогичность содержания и характера взаимодействия в образовательном процессе;
- совместное обсуждение успехов и неудач по формированию ценностных отношений слушателей;
- развитие мотивации профессионального роста слушателей;
- проведение диагностики профессионального роста слушателя;
- развитие способностей слушателей к рефлексии, которая позволяет произвести «ревизию» современных профессионально-образовательных ценностей;
- увеличение объема социально-психологической и коммуникативной компетентности как ценности путем создания ситуаций личной ответственности за принятые решения и др.

Таким образом, проблема становления профессионального мастерства как наивысшей ценности педагога становится центральной в системе повышения квалификации. Вместе с тем, достижение настоящего акме – труднейшая задача и лишь немногим сегодня она оказывается под силу, но это не значит, что ее не надо решать.

Успех в достижении педагогом вершин профессионального мастерства становится возможным только через переосмысление традиционных ценностей образования, смещение акцента со знаний на компетенции в образовании, введение интерактивных, консультативных, групповых и индивидуальных форм и методов работы, предусматривающих позицию слушателя как активного субъекта своего саморазвития.

### *СПИСОК ЛИТЕРАТУРЫ*

1. Бодалев А.А. *Личность и общение: Избранные психологические труды* / А.А. Бодалев. – М.: Международная педагогическая академия, 1995. – 328 с.
2. Рахимов А.З. *Педагогическая акмеология* / А.З. Рахимов. – Уфа.: Баш-ГПИ, 1999. – 246 с.

## **Актуальные направления современной науки, образования и технологий**

3. Франкл В. *Человек в поисках смысла* / В. Франкл. – М., 1990.
4. Вязникова Л.Ф. *Теоретические и практические проблемы профессиональной переподготовки руководителей системы образования на современном этапе: монография* / Л.Ф. Вязникова. – Хабаровск, 2002.
5. Каган М.С. *Философская теория ценностей* / М.С. Каган. – СПб., 1997.
6. Деркач А.А. *Акмеология* / А.А. Деркач, В.Г. Зазыкин. – СПб: Питер, 2003. – 318 с.

**УДК 372.87**

**Киримова Татьяна Юрьевна,**

преподаватель художественных дисциплин,

МБУДО ГШИ №29,

г. Новосибирск

### **ПРИМЕНЕНИЕ ИНТЕРАКТИВНЫХ ОБРАЗОВАТЕЛЬНЫХ ТЕХНОЛОГИЙ В СИСТЕМЕ ДОПОЛНИТЕЛЬНОГО ОБРАЗОВАНИЯ КАК СРЕДСТВА АКТИВИЗАЦИИ ОБРАЗНОГО МЫШЛЕНИЯ УЧАЩИХСЯ НА ЗАНЯТИЯХ ПО КОМПОЗИЦИИ**

**Аннотация.** Для успешной творческой деятельности учащихся на занятиях по композиции в системе дополнительного образования, необходимо применить современные методы работы с учащимися, включающие в себя элементы интерактивных технологий обучения. Информационные технологии как вид дополнительного взаимодействия с учащимися позволяют усовершенствовать учебный процесс, а также помогают усилить интерес к творческой деятельности и качественно повышают уровень их художественного образования.

**Ключевые слова:** композиция, образное мышление, интерес, самостоятельность, интерактивные технологии.

В современных условиях развития системы дополнительного образования остро встаёт проблема развития образного мышления, эстетиче-

## **Актуальные направления современной науки, образования и технологий**

ской культуры, мировоззренческих позиций учащихся. В её решении важная роль отводится предмету композиция, включающая в себя комплекс художественно эстетических отношений личности к окружающей действительности.

Композиция является базовой дисциплиной, которая напрямую способствует развитию образного мышления учащихся и включает в себя разные виды деятельности: сбор материала, наблюдение, натурное рисование, композиционный поиск, анализ произведений великих мастеров. Данные виды деятельности, предполагают, не только работу в классе под руководством преподавателя, но и большую самостоятельную мыслительную и творческую работу учащихся.

В системе дополнительного художественного образования созданы наиболее благоприятные условия для развития образного мышления учащихся, особенно на занятиях по композиции. Однако практика показывает, что композиция остаётся наиболее проблемным предметом во всех художественных учебных заведениях, так, как до сих пор не получила должного методического обоснования. Нами установлено, что ряд аспектов, связанных с построением системы обучения композиции в дополнительном образовании требует новых подходов, повышающих эффективность обучения учащихся.

В этом контексте сложились противоречия между потребностью учащихся в творческом самовыражении и отсутствием образного содержания в их работах; между возможностями художественной графики композиционно-творческой деятельности, направленной на развитие образного мышления учащихся, и отсутствием необходимых методических разработок учебных программ по композиции.

## **Актуальные направления современной науки, образования и технологий**

Эти противоречия определили проблему исследования применения интерактивных технологий как средства активизации образного мышления учащихся на занятиях по композиции. Решение данной проблемы позволит преподавателю, применяя новые формы взаимодействия с учащимися, повысить художественный уровень их работ. Для достижения результата необходимо научить детей самостоятельно ставить и решать творческие задачи. При этом все творческие знания, получаемые в процессе обучения, учащиеся должны уметь реализовывать на практике.

Определим ключевые для нашего исследования понятия: «композиция», «образное мышление», «интерес», «самостоятельность», «интерактивные технологии».

Определение понятия «композиция», в словаре русского языка звучит так: «Композиция - строение, соотношение и взаимное расположение частей» [4, с. 248]. Так же Шорохов Е. В. о композиции пишет следующее, что «композиция – это творческий процесс создания произведения искусства от начала до конца, от появления замысла до его завершения». [6, с. 7]. Мы рассматриваем композиционную деятельность, как творческий процесс, а создание выразительного художественного образа, предполагает самостоятельную мыслительную и практическую деятельность учащихся.

Развитие мышления как ведущего психического процесса и высшего способа познания происходит неодинаково в каждый возрастной период. Для нашего исследования мы рассматриваем процесс развития образного мышления подростков на занятиях композиции, без которого невозможно освоение композиционных приёмов и навыков. Мышление – активная форма творческого отражения и преобразования человеком действительности. Так Р. С. Немов пишет о том, что «мышление почти все-

## **Актуальные направления современной науки, образования и технологий**

гда связано с наличием проблемной ситуации, задачи, которую нужно решить, и активным изменением условий, в которых эта задача задана» [3, с. 275]. Художественные образы, создаваемые во время целенаправленной мыслительной деятельности, всегда индивидуальны. Это можно объяснить тем, что процесс мышления у каждого учащегося, определяется его жизненным опытом, личными наблюдениями, уровнем художественной подготовки. Образное мышление – это (мышление в виде образов) путём их создания, формирования, поддержки, передачи, оперирования, видоизменения с помощью мыслительных процессов. Образы мышления – средство интеллектуально-творческой деятельности. Таким образом, художественный образ, это творческое отражение действительности в сознании субъекта и его реализации в произведении искусства.

Мы полагаем, что развитый интерес к самостоятельной композиционной деятельности, знания, умения и практика позволяют сформировать видение художника. Интерес- одна из форм направленности личности, заключающаяся в сосредоточении внимания, мыслей, помыслов на определённом предмете [5, с.208]. Известно, что настойчивость учащегося в познании определённой области, преодоление трудностей под влиянием интереса способствует успешному получению знаний и овладению необходимыми навыками. Так В. С. Кузин замечает, что «интересы формируются на основе потребностей и имеют между собой тесную связь» [2, с. 46]. Например, если у учащихся в детской школе искусств не сформировать потребность в накоплении знаний, наблюдениям, рисованию с натуры, то подростки не смогут успешно вести работу над композицией, композиционным поиском.



## **Актуальные направления современной науки, образования и технологий**

Следовательно, для того чтобы подростки могли успешно заниматься изобразительной деятельностью и развивать свои творческие способности, необходимо научить их наблюдать и изучать окружающую действительность не только под руководством преподавателя, но и самостоятельно. Деятельность учащихся должна быть направлена на изучение окружающего мира и самостоятельную творческую активность. Большая современная энциклопедия содержит следующее определение самостоятельности: «самостоятельность одно из ведущих качеств личности, выражающееся в умении поставить определённую цель, настойчиво добиваться её выполнения собственными силами, ответственно относиться к своей деятельности» [5, с. 515]. Навык самостоятельного натурального рисования и сбора творческого материала способствуют активизации образного мышления, и позволяют учащимся почувствовать удовлетворение за результат своей работы на аттестационных просмотрах в художественных школах.

С этой целью нами была разработана система заданий, направленная на активизацию образного мышления учащихся и освоение ими важных приёмов самостоятельной практической творческой работы по композиции. Как показывает наша педагогическая практика, применение компьютерных технологий является мощным стимулом в повышении качества учебного процесса. Посредством разработанной системы заданий активизируются психические процессы учащихся: мышление, наблюдательность, память, восприятие, интерес. Так же важную роль играет заинтересованность подростков в современных технологиях, что способствует мотивации к учебной творческой деятельности. Интерактивные технологии обучения – это обучение, погруженное в общение. Понятие «интерактив» происходит от английского слова interact и переводится

## **Актуальные направления современной науки, образования и технологий**

как взаимодействие. Интерактивный обозначает способность сотрудничать. Данный метод способствует эффективному взаимодействию преподавателя и учащихся и формированию позитивной мотивации подростков к развитию интереса в самостоятельной работе над композицией, увеличению накопления знаний по предмету.

На сегодняшний день компьютерные технологии в системе дополнительного образования практически не применяются. Процесс обучения композиции должен быть выстроен с учетом быстро меняющегося мира, иметь качественную теоретическую основу, наглядность учебных материалов и упражнений. Для этого необходимо разработать электронное методическое пособие по композиции для учащихся в системе дополнительного образования, представляющее собой эффективный инструмент для самостоятельного изучения. Применение электронного пособия по композиции поможет художнику-преподавателю, создать условия для погружения учащихся в мир искусства. Традиционная методика обучения композиции в комплексе с правильно разработанной методологической базой могут значительно повысить уровень художественной подготовки учащихся. Для этого нами разработана система упражнений, которая может-быть как в печатном, так и в электронном варианте.

Мы предлагаем следующую методическую систему обучения учащихся на занятиях по композиции:

### **1. Изучение теоретической основы композиции.**

Теоретический материал содержит основные композиционные законы и правила, наглядный пример композиционных схем, применяемых известными художниками в истории изобразительного искусства. Так же наглядное пособие может содержать примеры композиционного поиска, с применением различных графических техник

## **Актуальные направления современной науки, образования и технологий**

и выразительных средств, зарисовок элементов интерьера, пейзажа, с использованием различных материалов, сочетающих в себе живописные и графические приёмы. Данный визуальный ряд будет способствовать формированию четких представлений о правилах построения композиционных конструкций, ритмической организации объектов в листе и технических способах работы на натуре. Так же одним из важных аспектов электронного пособия является наличие в нём материалов, содержащих последовательность ведения творческой работы от идеи до законченной работы. Пособие по композиции должно быть снабжено словарём художественных терминов (глоссарием).

Учащимся очень важно регулярно уделять внимание целенаправленным наблюдениям, рисованию с натуры. Систематическое изучение окружающей действительности способствует развитию наблюдательности учащихся.

Также пособие содержит раздел: графические кратковременно-тренировочные упражнения. Его актуальность определяется необходимостью приучить учащихся к самостоятельному, систематическому сбору изобразительного материала и способах работы различными графическими материалами: ручкой, маркером, цветными карандашами, тушью.

Кратковременно-тренировочные упражнения способствуют активизации подростков к самостоятельной творческой деятельности. В ходе выполнения данных упражнений необходимо выявить характерные особенности предметов и явлений; уметь видеть и образно передавать эмоциональное состояние в зарисовке; находить выразительное композиционное решение; создавать цветом, тоном и светом выразительный художественный образ, а также уметь работать графическими материалами.

## **Актуальные направления современной науки, образования и технологий**

Домашние самостоятельные задания включают в себя графические тональные зарисовки с натуры: фрагментов интерьеров, зарисовки города, элементов пейзажа, фиксирование интересных персонажей в окружающей среде. Например, выполнение домашних зарисовок на темы: «Утро в городе», «Семейный ужин», «Вечер».

Работа над композицией представляет собой процесс развития композиционной идеи, которая предполагает обязательное наличие сформированного художественного замысла.

Любой образ начинается с замысла «на стадии формирования замысла ученику необходимо актуализировать и обобщить имеющиеся у него знания и личный творческий опыт по заданной теме, стимулировать воображение и придать ему определённую направленность» [1, с. 44].

Учащимся очень важно регулярно уделять максимум внимания целенаправленным наблюдениям: рисованию с натуры и переработку собранного материала в композиционный поиск. Систематическое изучение окружающей действительности способствует развитию у подростков наблюдательности. Цель упражнений – развить у учащихся образное мышление, композиционные практические навыки, навыки работы с натуры, совмещать их с графическими техниками. В данных упражнениях рекомендуется ставить следующие задачи:

- уметь работать творчески самостоятельно;
- уметь находить интересный мотив в окружающей среде;
- уметь образно передавать эмоциональное состояние в эскизной зарисовке;
- уметь применять разнообразные художественные средства в формировании художественного образа.

## **Актуальные направления современной науки, образования и технологий**

Приобретение учащимися определённых умений и навыков осуществляется в учебно-творческом процессе на занятиях по композиции, через аудиторную и внеаудиторную творческую деятельность.

Практика показывает, что не все учащиеся справляются успешно с сочинением композиционных схем. Приобретение уверенных практических навыков требует регулярной тренировки, которую может обеспечить только систематическое выполнение поисковых эскизов, кратковременно-тренировочных упражнений с применением различных пластических приёмов и средств. Предлагаемые учащимся упражнения для самостоятельной работы по композиции должны быть направлены на решение разных творческих композиционно-образных задач.

В процессе выполнения данных заданий активно развивается наблюдательность, развитие которой напрямую связано с образным мышлением. Композиционная деятельность должна быть системна и приводить к изменениям в мыслительной деятельности учащихся, способствовать развитию их образного мышления. Введение новых методов работы с учащимися по композиции с применением электронного методического пособия способствует появлению новых возможностей для развития образного мышления учащихся.

### *СПИСОК ЛИТЕРАТУРЫ*

- 1. Барщ А.О. наброски и зарисовки. – М.: Искусство, 1970.*
- 2. Кузин В.С. Психология живописи: Учебное пособие для вузов. – 4-е изд., испр. – М.: ОНИКС, 2005. – 304 с.: ил.*
- 3. Немов Р.С. Психология: Учеб. для студ. высш. пед. учеб. заведений: В 3 кн. – 4-е изд. – М.: Гуманит. Изд. Центр ВЛАДОС, 2000. – 688 с.*
- 4. Ожегов С.И. Словарь русского языка: / под ред. Чл.-корр. АН СССР Н.Ю. Шведовой. – 17-е изд. – М.: Рус. яз., 1985. – 797 с.*

## **Актуальные направления современной науки, образования и технологий**

5. Рапацевич Е.С. Педагогика: Большая современная энциклопедия / Сост. Е.С. Рапацевич. – Мн.: Современ. слово, 2005. – 720 с.

6. Шорохов Е.В. Основы композиции: Учеб. пособие для студентов пед. ин-тов по спец. №2119 «Черчение, рисование и труд». – М.: Просвещение, 1979. – 303 с.

### **Ледовских Ирина Анатольевна,**

кандидат физико-математических наук, доцент,

декан факультета естественных наук,

математики и информационных технологий,

ФГБОУ ВО "Тихоокеанский государственный университет",

г. Хабаровск

## **ЭЛЕМЕНТЫ ИСКУССТВЕННОГО ИНТЕЛЛЕКТА В УЧЕБНОМ ПРОЦЕССЕ ШКОЛЬНОГО ОБРАЗОВАНИЯ**

**Аннотация.** В статье рассмотрены возможности применения технологий искусственного интеллекта в учебном процессе школьного образования.

**Ключевые слова:** искусственный интеллект, интеллектуальная система, учебный процесс, инженерия знаний, интеллектуальные информационные технологии, образовательный процесс, база знаний.

Перед Российским образованием стоит вопрос подготовки учащихся к жизни в современном мире информации. Как отмечено в пояснительной записке Государственного стандарта общего образования: «Основные задачи модернизации российского образования – повышение его доступности, качества и эффективности. Это предполагает не только масштабные структурные, институциональные, организационно-экономические изменения, но, в первую очередь, - значительное обновление содержания образования, прежде всего общего образования, при-

## **Актуальные направления современной науки, образования и технологий**

ведение его в соответствие с современными требованиями». [10] Одним из основных направлений модернизации общего образования является «направление формирования ключевых компетенций – готовности учащихся использовать усвоенные знания, умения и способы деятельности в реальной жизни для решения практических задач». Из чего можно сделать вывод, что идет усиление практической направленности российского образования.

Компьютер стал привычным явлением в образовательных учреждениях различного уровня. У каждого современного учителя появилась возможность использовать на своих занятиях электронные учебные материалы. Ученики могут самостоятельно изучать школьные предметы, используя средства Интернет и средства мультимедиа.

До настоящего времени тема «Искусственный интеллект» не нашла отражения ни в Государственных образовательных стандартах (ГОС) по информатике и ИКТ для основной и полной средней школы, ни в Федеральных государственных образовательных стандартах (ФГОС) для общеобразовательной школы, ни в Федеральных государственных образовательных стандартах основного общего образования (ФГОС ООО) по информатике. Однако, тема искусственного интеллекта находит отражение в учебниках и учебных пособиях авторов и авторских коллективов (Д.А. Поспелов, К.К. Колин, В.А. Каймин, И.Г. Семакин и др.) [1]-[8]

Вопросы важности и необходимости изучения основ искусственного интеллекта в общеобразовательной школе обсуждались в статье И.Г. Семакина и Л.Н. Ясницкого «О возможностях преподавания «Искусственного интеллекта» в общеобразовательной школе». [8] В статье предложены несколько различных вариантов включения этого раздела в

## **Актуальные направления современной науки, образования и технологий**

школьный курс информатики в основной школе, в старших классах на углубленном (профильном) уровне. [11]-[13]

В зависимости от дидактических целей урока выбираются формы обучения и виды учебной деятельности учащихся. Цели урока могут формулироваться в рамках одного из трех подходов: традиционного, технологического или компетентностного.

При традиционном подходе основная роль принадлежит учителю, который ориентируется на нормативные требования программ по соответствующим дисциплинам и возрастные возможности «среднего» ученика. Творчество учителя ограничивается разработкой тематического планирования или отдельных уроков, поскольку в рамках традиционного подхода существует единая система обучения, одинаковая во всех школах. Способы организации обучения направлены на запланированный учителем результат. Для достижения данного результата ученик должен четко выполнять указания учителя. Цель и результат имеют общую направленность – формирование у учащихся знаний, умений и навыков (дать определение, пересказать параграф, решить по образцу и т.д.).

В рамках технологического подхода учитель может строить модель образования в своей школе. При проектировании процесса обучения в рамках технологического подхода учитель должен учитывать уровень образовательного потенциала конкретных учащихся конкретного класса и учитывать этот фактор при разработке процесса обучения. При традиционном подходе освоение материала происходит поэтапно. Для лучшего усвоения материала с целью учета индивидуальных потребностей учащихся разрабатываются инструкции, алгоритмы, контрольно-измерительные материалы. При технологическом подходе конкретизируются цели в обучении.



## **Актуальные направления современной науки, образования и технологий**

В рамках компетентного подхода содержанием деятельности учителя становится не разработка учебных заданий и алгоритмов, а создание условий для самостоятельного принятия решений учащимися (выбор ими цели, объекта исследования, гипотез, выводов).

Преобладают групповая и индивидуальная формы работы. Наличие элементов исследовательской деятельности. Изменяются позиции учителя и ученика в обучении. Учитель – модератор, координатор, тьютор. Учащиеся – полноправные участники учебного процесса. Учитель создает условия для самостоятельной деятельности учащихся, поддерживая их инициативу.

Тип коммуникации – критерий современности учебной разработки – повышение меры самостоятельной работы ученика, повышение его познавательной активности.

Становление профессиональной позиции учащихся строится на основе определения роли и места интеллектуальных информационных систем и технологий в повседневной жизни, исследовательской самостоятельной работы школьников по применению методов искусственного интеллекта как источника профессионального развития учащихся.

Образовательная деятельность в процессе изучения основ искусственного интеллекта происходит в режимах индивидуальной и групповой работы. Групповой метод работы – основной, наиболее эффективный метод организации взаимодействия участников образовательного процесса. Занятия, организованные групповым методом, повышают активность учащихся, выявляют непонятные вопросы, способствуют обмену мнениями.

Чтобы получить новые образовательные результаты, такие как способность к исследовательской деятельности, умение работать в команде,

## **Актуальные направления современной науки, образования и технологий**

навыки оптимальной работы с информацией, необходимо использовать новые учебные практики, в том числе, основанные на проектной методике.

Автор преподает в вузе дисциплину «Основы искусственного интеллекта» для студентов 4 курса направления подготовки 44.03.05 Педагогическое образование (с двумя профилями подготовки), профили: Математика, Информатика; Физика, Информатика и знает, с какими проблемами сталкиваются студенты в процессе изучения данной дисциплины. При определении места «Искусственного интеллекта» в школьном курсе информатики автор ориентируется на существующие образовательные стандарты, в которых определены основные цели изучения информатики.

Данный стандарт реализуется через существующие программы и учебники по информатике. Одним из учебников, рекомендованных для использования на базовом уровне, является учебник И.Г. Семакина.[6] Вместе с учебником в комплекте идет задачник-практикум для учащихся и методическое пособие для учителя.[1]

Заявленная тема соответствует текущему моменту времени, хотя изучение темы «Основы искусственного интеллекта» в школьном курсе информатики не отражено в обязательном минимуме образовательного стандарта по предметной области «Информатика».

Курс «Основы искусственного интеллекта» в различных интерпретациях может преподаваться слушателям Хабаровской заочной физико-математической школы в период летней очной сессии, которыми являются учащиеся 8-11 классов общеобразовательных учреждений г. Хабаровска и Хабаровского края.

## Актуальные направления современной науки, образования и технологий

### СПИСОК ЛИТЕРАТУРЫ

1. Информатика. Задачник-практикум в 2 т. / под ред. И.Г. Семакина, Е.К. Хеннера: Том. 2. – М.: Лаборатория Базовых Знаний, 1999 г. – 304 с.: ил.
2. Каймин В.А., Щеголев А.Г., Ерохина Е.А., Федюшин Д.П. Основы информатики и вычислительной техники. Учебник для 10-11 классов средней школы. – М.: Просвещение, 1989.
3. Колин К.К. О структуре и содержании образовательной области «Информатика» // Информатика и образование. – 2000. – №10.
4. Лапчик М.П. О целях информатического образования учащихся // Информатика и образование. – №3. – 2008. – С. 2-6.
5. Поспелов Д. А. Становление информатики в России. – М., 1997. – URL: <http://raai.org/about/persons/pospelov/pages/stanovl.htm>
6. Семакин И.Г. Информатика и информационно-коммуникационные технологии. Базовый курс: Учебник для 9 класса/ И.Г. Семакин, Л.А. Залогова, С.В. Русаков, Л.В.Шестакова. – М.: БИНОМ. Лаборатория знаний, 2005. – 371 с.: ил.
7. Семакин И.Г., Шеина Т.Ю. Преподавание базового курса информатики в средней школе: Метод. пособие. – М.: Лаборатория Базовых Знаний, 2000.
8. Семакин И.Г., Ясницкий Л.Н. О возможностях преподавания «Искусственного интеллекта» в общеобразовательной школе. – URL: <http://methodist.lbz.ru/lections/12/files/about.pdf>
9. Системы искусственного интеллекта. Практический курс: учебное пособие / [В.А. Чулюков, И.Ф. Астахова, А.С. Потапов и др.; под ред. И.Ф. Астаховой]. – М.: БИНОМ. Лаборатория знаний, 2008. – 292 с.
10. Федеральный компонент образовательного стандарта по «Информатике и ИКТ». – URL: <http://window.edu.ru/resource/262/39262>
11. Ясницкий Л.Н., Черепанов Ф.М. Искусственный интеллект. Элективный курс: Методическое пособие по преподаванию. – М.: БИНОМ. Лаборатория знаний, 2012. – 216 с. – URL: <http://lbz.ru/books/232/5876/>
12. Ясницкий Л.Н., Данилевич Т.В. Современные проблемы науки. – М.: БИНОМ. Лаборатория знаний, 2008. – 294 с. – URL: <http://lbz.ru/books/309/5243/>
13. Ясницкий Л.Н. Искусственный интеллект. Элективный курс: Учебное пособие. – М.: БИНОМ. Лаборатория знаний, 2011. – 240 с. – URL: <http://lbz.ru/books/232/5563/>

**Актуальные направления современной науки,  
образования и технологий**

**Лелюшкина Кира Сергеевна,**

кандидат педагогических наук,  
доцент кафедры английского языка,  
НИ ТГУ,

**Игнатикова Мария Андреевна,**

магистрант ФИЯ,  
НИ ТГУ, г. Томск

**К ВОПРОСУ О РЕАЛИЗАЦИИ ИГРОВЫХ ТЕХНОЛОГИЙ  
В ОБУЧЕНИИ ИНОЯЗЫЧНОМУ ОБЩЕНИЮ**

**Аннотация.** Рассматриваются особенности применения игровых технологий в обучении иноязычной продуктивной речевой деятельности. Разрабатывается подход, обеспечивающий развитие речевых и коммуникативных умений. Раскрывается содержание обучения общению. Актуализируются средства и организационные формы учебного взаимодействия. В результате обосновывается эффективность игровых технологий обучения в контексте оптимальных организационно-педагогических условий.

**Ключевые слова:** игровые технологии, речевая деятельность, содержание обучения, иноязычное общение, коммуникативные умения.

В связи с коммуникативной парадигмой игровые технологии становятся эффективными и востребованными в образовании. Многие исследователи рассматривают учебную игру как способ мотивации, познания, развития умственных способностей и творческого потенциала личности. Игры, обладая полифункциональностью, позволяют сделать качественным и быстрым изучение иностранного языка, преодолеть языковой барьер, способствуют созданию благоприятного психологического климата на уроке и речемыслительной активности учащихся. Мотивация игровой деятельности обеспечивается ее добровольностью, возможностями вы-

## **Актуальные направления современной науки, образования и технологий**

бора и элементами соревновательности, удовлетворения потребности в самоутверждении и самореализации. Как отмечает С.А. Шмаков, большинству игр присущи следующие основные характеристики: «процедурное удовольствие» от самого процесса деятельности, а не только от результата; творческий, в значительной мере импровизационный, очень активный характер («поле творчества»); эмоциональная приподнятость, аттракция («эмоциональное напряжение») [3]. В современной методике существуют различные виды игр. По форме проведения существуют игры предметные, подвижные с вербальным компонентом, сюжетные или ситуационные, ролевые, игры-соревнования, интеллектуальные игры, игры-взаимодействия. По характеру игровой методики игры бывают: предметные; сюжетные; ролевые; деловые; имитационные; игры-драматизации.

Вслед за Е.И. Пассовым хотелось бы выделить цели использования игр на уроках иностранного языка: формирование определенных навыков; развитие определенных речевых умений; умение общаться; развитие необходимых способностей и психических функций; познание; запоминание материала [2]. При таком подходе актуальной становится следующая классификация игр по характеру педагогического процесса: обучающие, тренировочные; репродуктивные, продуктивные; коммуникативные, психотехнические; познавательные, развивающие.

В связи с целью исследования особенно важное значение приобретает развитие речевых продуктивных и коммуникативных умений. Цели обуславливают все базисные компоненты обучения и определяют основополагающие идеи, содержание, организационно-педагогические условия. Для того чтобы рационально организовать процесс обучения иноязычному общению с применением игровых технологий, необходимо определить оптимальную программу, содержание, построить систему

## **Актуальные направления современной науки, образования и технологий**

средств и разработать адекватные приемы и способы. На наш взгляд, при реализации игры в учебном процессе особого внимания заслуживают следующие компоненты содержания: экспрессивный языковой материал, речевые средства, предметное содержание (темы, ситуации, проблемы). Предпочтение отдается моделированию естественных ситуаций общения. Главным условием при этом является соответствие привносимого смыслового содержания системе когнитивных потребностей, личных интересов студентов, их субъектному опыту, внутреннему миру.

В связи с проблемой нашего исследования в качестве основного средства обучения общению мы выдвигаем репродуктивно-продуктивные и продуктивные упражнения и задания, что оптимально соотносится с применением продуктивных и коммуникативных игр. Задание может быть составляющим компонентом упражнения. В этом случае после задания следует языковой или речевой материал, который усваивается в процессе выполнения. Самостоятельное коммуникативное задание может выполняться с опорой на экстралингвистический или вербальный материал (фотографии и воспринятый аутентичный текст), а иногда и без опор, оно обычно отражает ситуацию общения. При использовании учебных игр важным является привлечение внимания учащихся к содержанию самой игры, а, следовательно, к учебному материалу. В структуру игры как упражнения обязательно входят определение цели, планирование, реализация цели, а также анализ результатов.

Творческие игры способствуют развитию речевых и коммуникативных умений. Каждый ученик самостоятельно принимает решение в речемыслительных задачах, учится быстро реагировать в ситуации общения. Именно в групповой игре происходит естественная коммуникация, приобретается индивидуально-речевой опыт и навыки межличностного общения. В игре осуществляется акт латентного обучения. Ошибка в ре-

## **Актуальные направления современной науки, образования и технологий**

чевом действии приводит к проигрышу в игре, системы оценок не меняются. Роль преподавателя заключается в организации форм общения и внешней стороны интерактивности. Нами выбраны такие формы речевой активности как дискуссия, обсуждение, диспут, аргументирующий дискурс, интервью, пресс-конференция. Использование предложенных таблиц и схем, разъяснительные комментарии преподавателя, последовательные напоминания, использование ярких личных примеров и опровержение значимости примеров противника, оперирование аксиомами и аксиомоподобными жизненными сентенциями способствуют дальнейшему успешному ходу дискуссии [1, с. 117].

Такие разновидности группового диалога, ориентированные на использование предпочитаемых организационных форм, мотивы и интересы учащихся данной группы, их психологические особенности, создают благоприятные объективные (усложнение речемыслительной деятельности) и субъективные (высокая мотивация учащихся) условия для развития умений спонтанной, экспромтной речи.

Таким образом, реализация игровых технологий в рамках оптимально разработанных базовых компонентов обучения обеспечивает эффективное организованное взаимодействие педагога и учеников и интенсифицирует процесс овладения иноязычной продуктивной речевой деятельностью.

### *СПИСОК ЛИТЕРАТУРЫ*

- 1. Лелюшкина К.С. Концептуальные положения и технология обучения иноязычному личностно-ориентированному общению. – Томск: Изд-во ТПУ. – 2009. – 137 с.*
- 2. Пассов Е.И. Программа-концепция коммуникативного иноязычного образования. – М.: Издательство «Просвещение», 2000.*
- 3. Шмаков С.А. Игры-шутки, игры-минутки. – М.: Издательство «Новая школа», 1996. 112 с.*

УДК 378

**Новикова Надежда Александровна,**

старший преподаватель,

кафедры Международного права и международных отношений,

Забайкальский государственный университет,

г. Чита

## **ИНОСТРАННЫЙ ЯЗЫК КАК ИНСТРУМЕНТ ФОРМИРОВАНИЯ «ГИБКИХ НАВЫКОВ» У СТУДЕНТОВ РОССИЙСКОГО ВУЗА**

*"Будущее принадлежит тем, кто приобретает больше навыков  
и сочетает их самым креативным образом». Роберт Грин.*

**Аннотация.** В статье рассматривается актуальность формирования у студентов высшей школы гибких навыков. Исследовано содержание универсальных и общепрофессиональных компетенций, включенных в перечень ФГОС 3 ++. Приведена классификация гибких навыков. Рассмотрены наиболее востребованные гибкие навыки, необходимые для успешного трудоустройства выпускника российской высшей школы. Обоснована необходимость изучения иностранного языка в вузе, как эффективного инструмента формирования гибких навыков.

**Ключевые слова:** универсальные компетенции, общепрофессиональные компетенции, гибкие навыки, жесткие навыки, классификация гибких навыков, владение иностранными языками, коммуникативная компетенция, межкультурная компетенция.

### **FOREIGN LANGUAGE AS A TOOL FOR DEVELOPING RUSSIAN UNIVERSITY STUDENTS' SOFT SKILLS**

The article considers the relevance of the developing students' soft skills. The content of universal and general professional competences included in



## Актуальные направления современной науки, образования и технологий

the list of Federal Educational Standard 3 ++ is studied. The classification of soft skills is considered. The popular soft skills required for successful employment of a Russian high school graduate are considered. The necessity of studying a foreign language at a University as an effective method for the formation of soft skills is substantiated.

**Keywords:** universal competencies, general professional competencies, soft skills, hard skills, classification of soft skills, foreign language proficiency, communicative competence, cross-cultural competence.

С позиций сегодняшнего дня становится очевидным, что в соответствии с новой версией федеральных государственных образовательных стандартов высшего образования (ФГОС ВО) по различным направлениям подготовки – ФГОС ВО 3++, система высшего образования РФ находится в стадии непрерывной модернизации. Деятельность Министерства науки и высшего образования России в области модернизации высшего образования, главным образом, направлена на содействие реализации государственной образовательной политики путем создания единого образовательного пространства, в том числе внедрения инновационных образовательных технологий в высшее образование и включение в перечень ФГОС ВО 3++ универсальных и общепрофессиональных компетенций.

В современной дидактике высшего образования «универсальные компетенции» есть компетенции надпрофессиональные, необходимые для любого вида деятельности, и не только профессиональной [8, с.14]. Универсальные и общепрофессиональные компетенции характеризуют надпрофессиональные способности личности, обеспечивающие успешную деятельность человека в различных как профессиональных, так и социальных сферах [9, с.66–67].

## **Актуальные направления современной науки, образования и технологий**

При исследовании содержания универсальных компетенций, которыми руководствуется ФГОС ВО 3++, становится очевидным, что универсальные компетенции отражают не сами знания, а скорее способность эффективно применять эти знания в профессиональной деятельности. В этой связи преподаватель современной высшей школы в процессе обучения передает студенту не только теоретические знания, информацию, но и прививает ему умение анализировать, критически и системно мыслить, способность работать в команде и брать на себя ответственность, что позволяет ему разрешать проблемы, возникающие в процессе постижения новых знаний и реальной действительности. Но в современном мире, где существует неопределённость в содержании перспективных профессиональных умений и навыков актуальным является формирование у студентов таких универсальных навыков, которые бы способствовали их успешной адаптации к возникающим изменениям в профессиональной теоретической и практической деятельности. Такие навыки называют «soft skills» (англ.) [1]. В США еще в 1971-1991 годы проводились исследования профессиональных компетенций под руководством Дэвида Макклэганда во время подбора сотрудников дипломатической информационной службы Госдепартамента [1]. Позже профессиональные компетенции стали дифференцировать на soft-skills (мягкие навыки, надпрофессиональные навыки) и hard-skills (жесткие навыки, профессиональные навыки). Долгое время считалось, что hard skills должны доминировать в данной дифференциации, под их формирование была настроена вся система высшего профессионального образования. Сегодня, превалирует другая точка зрения – во многих исследованиях утверждается, что именно soft skills представляют собой набор личностных характеристик, способствующих профессиональному успеху [9,

## **Актуальные направления современной науки, образования и технологий**

с.68]. В России этот термин используется как на латинице «soft skills», так и встречается в переводе на русский язык как «мягкие навыки» или «мягкие компетенции». Чаще других встречается термин «мягкие навыки» [4], и термин «гибкие навыки» [14], реже встречаются термин «мягкие компетенции» [13]. В отечественной науке существует множество категорий «гибких навыков». Но, в основном, они подразделяются на: личностные качества (стрессоустойчивость, ответственность, самодисциплина и т.д.); социальные навыки (коммуникабельность, ораторское искусство, аргументация); управленческие (лидерство, управление проектами и т.д.) [14].

В российском научном сообществе выделяют и другие три основные (превалирующие в литературе) категории “soft skills”: 1) социально-коммуникативные навыки (коммуникативные навыки, межличностные навыки, групповая работа, лидерство, социальный интеллект, ответственность, этика общения); 2) когнитивные навыки (критическое мышление, навыки решения проблем, новаторское (инновационное) мышление, управление интеллектуальными нагрузками, информационные навыки, таймменеджмент); 3) атрибуты личности и составляющие эмоционального интеллекта (эмоциональный интеллект, честность, оптимизм, гибкость, креативность, мотивация, эмпатия) [11] .

Исследуя множественные классификации «гибких навыков», можно их разделить на три главные категории:

- ключевые эмоциональные качества человека, навыки управления эмоциями;
- навыки, сформированные индивидуальными особенностями человеческого мышления;
- навыки взаимодействия с окружающим миром и в социуме.

## **Актуальные направления современной науки, образования и технологий**

Динамический темп развития современного общества за последние 5 лет, развитие информационных технологий и искусственного интеллекта, коренным образом, изменили целые отрасли, и это вылилось в то, что к выпускнику российского вуза работодатели стали предъявлять более высокие требования. В соответствие с этим, актуальным является наличие у выпускника новых категорий универсальных навыков, а именно:

- навык самообразовательной деятельности (навык к приобретению нового навыка, умение самостоятельно приобретать новые навыки). Студенты, еще обучаясь в вузе, должны для себя уяснить, что даже после окончания вуза они должны быть готовыми к получению непрерывного образования. В настоящее время человеку сложно разделить свою жизнь на две фазы: учебу и работу. Пополнять свой багаж знаний приходится всегда. А в эпоху Интернета понятие возраста и местонахождения субъекта, получающего образование, стирается, и люди могут получать знания на разных этапах своей жизни и находясь в любой точке планеты. Учитывая то, что в современном мире знания быстро устаревают, необходимо научить студента мобильно реагировать на все эти изменения в будущем, чтобы после окончания вуза он продолжал добросовестно работать над своими профессиональными компетенциями (к примеру, активно участвовать в семинарах, тренингах и курсах повышения квалификации);

- навык информационно-поисковой деятельности. В век информационных технологий, Интернета, когда информация на некоторых сайтах в сети Интернет подчас не является правдивой и полезной, студенту сложно определиться с выбором достоверных источников необходимой информации. Задача состоит в том, чтобы научить студентов работать с

## **Актуальные направления современной науки, образования и технологий**

огромным массивом информационных данных и развивать у них способность фильтровать информацию, необходимую для осуществления профессиональной деятельности, а также необходимо рекомендовать студентам определенные сайты сети Интернет.

- умение работать над проектами в команде и способность нести ответственность за свою работу в проекте. Развитые навыки командной или групповой работы помогают в наиболее короткие сроки эффективно справиться как с поставленными учебными задачами в процессе обучения, так и с рабочими проектами в профессиональной деятельности. Все современные проекты выполняются командами специалистов, в которых каждый участник является экспертом в своей узкой области, и соответственно, каждый несет персональную ответственность за качественное выполнение своей роли в проекте. Поэтому выпускник высшей школы должен умело "встраиваться" в такую команду и не бояться ответственности. Как одно из средств формирования этого навыка во время обучения в высшей школе, можно обозначить «микрогрупповые формы обучения» и «коллективные средства обучения» [2, с.135].

- умение управлять конфликтами при их возникновении в профессиональной деятельности. В современном обществе избежать конфликтных ситуаций в сфере профессиональной деятельности невозможно, но владея стратегией и тактикой поведения в конфликтной ситуации, методами анализа конфликтной ситуации и организации совместного поиска решений, можно эффективно разрешать и предупреждать производственные и трудовые конфликты. Студенты вуза должны уметь дифференцировать производственный конфликт на «деструктивный» и «позитивный», первый из которых характеризуется негативными и разрушительными действиями, которые приводит к резкому снижению эффек-

## **Актуальные направления современной науки, образования и технологий**

тивности работы всего коллектива, а «позитивный», или так называемый «полезный» конфликт, наоборот, создает конструктивное напряжение, здоровую конкуренцию, полезные для организации. В целом, задача состоит в том, чтобы научить студентов высшей школы управлению конфликтами;

- владение иностранными языками. Благодаря развитию современной экономической взаимозависимости стран вследствие интеграции национальных рынков, услуг, капиталов и активной международной трудовой миграции, увеличивается спрос на специалистов, владеющих иностранными языками, а особенно перспективными иностранными языками (преимущественно английским, китайским, французским, арабским, испанским, немецким, хинди). Учитывая современные тенденции экономического развития России, у будущих специалистов, обучающихся в российских вузах, возникает необходимость в изучении иностранных языков.

Стоит отметить, что последний из вышеперечисленных навыков - владение иностранными языками, формирует все предыдущие новые категории универсальных навыков. Для этого рассмотрим данный универсальный навык более подробно.

Иностранный язык, как инструмент формирования гибких навыков, сегодня дополняет профессиональную подготовку в современной высшей школе:

- во-первых, иностранный язык формирует коммуникативную компетенцию студентов. Термин «коммуникативная компетенция» впервые ввел Делл Хаймс, определяя его как навыки и умения адекватного использования иностранного языка в конкретной ситуации общения [15]. Некоторые российские ученые определяют коммуникативную компетен-

## **Актуальные направления современной науки, образования и технологий**

цию как «овладение всеми видами речевой деятельности и основами культуры устной и письменной речи, базовыми умениями и навыками использования языка в жизненно важных для данного возраста сферах и ситуациях общения» [7, с. 39]. М.Р. Львов обозначает коммуникативную компетенцию, как «термин, обозначающий знание языка (родного и неродного), его фонетики, лексики, грамматики, стилистики, культуры речи, владение этими средствами языка и механизмами речи – говорения, аудирования, чтения, письма – в пределах социальных, профессиональных, культурных потребностей человека» » [8, с. 92-93]. И.А. Зимняя рассматривала коммуникативную компетенцию и как результат, и как цель обучения [13].

Данные определения, с большей или меньшей конкретностью отражают те или иные существенные стороны понятия «коммуникативная компетенция». Исходя из вышеуказанных определений, коммуникативная компетенция – комплекс навыков успешного общения и взаимодействия одного человека с другими, который формируется в процессе обучения – и, следовательно, коммуникативная компетенция одновременно формирует универсальный навык командной или групповой работы.

Формирование коммуникативной компетенции при обучении иностранному языку предусматривает формирование у студента навыков и умений, которые позволяют ему на практике пользоваться иностранным языком в ситуациях межнационального общения и приобщаться к культуре и духовным ценностям страны изучаемого языка. Умение пользоваться всеми видами речевой деятельности, а именно, говорение, чтение, аудирование и письмо, является показателем уровня сформированности коммуникативной компетенции студента.

## **Актуальные направления современной науки, образования и технологий**

- во-вторых, иностранный язык формирует межкультурную компетенцию студентов. Под этим термином подразумевается адекватное взаимопонимание двух участников коммуникативного акта, принадлежащих к разным национальным культурам [12, с. 14]. Также под межкультурной компетенцией понимается способность осуществлять общение на иностранном языке с учетом разницы культур и стереотипов мышления [3].

Владение иностранным языком достаточно только для того, чтобы вступить с носителем этого языка в короткий диалог. Общение на иностранном языке в любом профессиональном формате требует освоения студентами культурно-национальной ментальности носителей изучаемого иностранного языка, их культурных ценностей, традиций и обычаев, и даже истории и основ законодательства страны изучаемого языка, помогая им тем самым принимать участие в диалоге культур. Взаимопониманию в диалоге культур способствует высокий уровень сформированности межкультурной компетенции. Стимулирование мотивации студентов к изучению иностранного языка в вузе способствует развитию интереса студентов к пониманию других культур, что само собой будет способствовать формированию межкультурной компетенции. Углубленное изучение иностранного языка в вузе и вызванный у студентов интерес к стране изучаемого языка, стимулируют студентов к поиску новой актуальной информации о стране изучаемого языка, которая погружает их в ее культуру, историю и географию, что параллельно способствует формированию у них навыка к самообразовательной деятельности. А понимание и принятие новой культуры и культурно-национальной ментальности носителей изучаемого иностранного языка формирует у студентов чувства толерантности и эмпатии, воспитывающие в них уважительное отношение к иностранным гражданам,



## **Актуальные направления современной науки, образования и технологий**

препятствующие развитию межнациональных конфликтов. Исходя из этого, можно сказать, что чувство толерантности и эмпатии являются одними из ключевых факторов в формировании универсального навыка разрешения конфликтных ситуаций и управления конфликтами.

- в-третьих, иностранный язык позволяет получать знания и информацию из огромного числа аутентичных текстовых материалов, что особенно важно в случае, если часть книг, статей и других материалов может вообще никогда не быть переведена на русский язык. Студенты часто используют информацию из открытых интернет-источников, которые доступны для всех, но не для всех доступны источники информации на иностранных языках. Кроме того, студенты, владеющие иностранными языками, одновременно получают необходимые для них информацию и знания о стране изучаемого языка от своих друзей-носителей этого иностранного языка. Поэтому преимущество перед другими имеет тот, кто владеет иностранными языками. Следовательно, у студентов, изучающих иностранный язык в вузе, одновременно формируется навык к информационно-поисковой деятельности, что немаловажно в эпоху Интернета и информационных технологий.

Исследуя цель изучения иностранного языка сквозь призму влияния глобализации на человечество, можно отметить, что иностранный язык выступает не как самоцель, а как средство для коммуникации с носителями изучаемого языка, средство приобщения к духовным ценностям и культуре страны изучаемого языка – и, не исключено, как эффективное средство, используемое для продвижения (лоббирования) определенных интересов. Тот, кто владеет в совершенстве иностранным языком, знает культуру, историю, географию страны изучаемого языка, тот, в первую очередь, вызывает интерес у носителей изучаемого языка. А затем, в

## **Актуальные направления современной науки, образования и технологий**

процессе длительного общения в формате деловых отношений, может заслужить у них уважение – и, следовательно, доверие, что очень полезно при лоббировании и продвижении своих деловых интересов (бизнес-интересов).

По признанию президента России В.В. Путина, «конкурентное преимущество получают те специалисты, которые не только владеют профессиональными навыками, но и обладают soft skills — креативным, и плановым, и другими видами мышления» [6]. В.В. Путин отметил, что «важно не только думать по-современному, но и накапливать знания из совершенно разных областей науки, уметь их комбинировать и эффективно применять для решения необходимых задач» [6].

Обобщая вышесказанное, можно сделать вывод, что гибкие навыки необходимо рассматривать как обязательную составляющую в системе современного российского высшего профессионального образования. Можно констатировать следующее, что именно, наличие дополнительных навыков и умений у выпускника современной высшей школы представляет собой особую ценность при его трудоустройстве. В современных условиях глобализации мировой экономики наличие дополнительных универсальных навыков и умений у выпускника высшей школы, включая знание иностранных языков, и вовсе, повышает его конкурентоспособность на мировом рынке труда.

### *СПИСОК ЛИТЕРАТУРЫ*

- 1. Гибкие навыки [Электронный ресурс]: Википедия. Свободная энциклопедия. – URL: [https://ru.wikipedia.org/wiki/гибкие\\_навыки](https://ru.wikipedia.org/wiki/гибкие_навыки) (дата обращения: 21.02.2020).*
- 2. Дьяченко В. К. Дидактика: в 2 т. – М., 2006. – Т. 1. – 400 с.*
- 3. Елизарова Г.В. Формирование межкультурной компетенции студентов в процессе обучения иноязычному общению: Дис. на соис. учен.ст.д-ра пед.наук. – СПб., 2001. – С. 54-55.*

## **Актуальные направления современной науки, образования и технологий**

4. Жадько Н.В., Безруких М.М. Формирование «мягких» навыков в профессиональном обучении // *Профессиональное образование. Столица.* – 2011. – № 8. – С. 14–15.
5. Козаченко Д. Путин рассказал молодежи о важности soft skills [Электронный ресурс] // *daily.afisha.ru: сервер новостей.* 2017. URL: <https://daily.afisha.ru/news/11967-putin-rasskazal-o-vazhnosti-soft-skills-i-tehnologiyah-kotorye-strashnee-yadernoy-bomby/> (дата обращения: 23.03.2020).
6. Литневская Е.И., Багрянцева В.А. *Методика преподавания русского языка в средней школе: учеб. пособие для студентов высших учебных заведений.* – М.: Академический проект, 2006. – 588с.
7. Львов, М.Р. *Словарь-справочник по методике преподавания русского языка: Пособие для студентов педагогических вузов и колледжей / М.Р. Львов.* – М.: Издательский центр "Академия"; Высшая школа, 1999. – 272 с.
8. *Измерение и оценка сформированности универсальных компетенций обучающихся при освоении образовательных программ бакалавриата, магистратуры, специалитета : коллективная монография / под .науч. ред. д.п.н. И. Ю. Тархановой – Ярославль: РИО ЯГПУ, 2018. – 383 с.*
9. Мишин, И. Н. Критическая оценка формирования перечня компетенций в ФГОС ВО 3++ [Текст] / И. Н. Мишин // *Высшее образование в России.* – 2018. – № 4. – С. 66–74.
10. Раицкая Л.К., Тихонова Е.В. *Soft skills в представлении преподавателей и студентов российских университетов в контексте мирового опыта // Вестник Российского университета дружбы народов. Серия: Психология и педагогика.* – 2018. – Т. 15. – № 3. – С. 350–363.
11. Степина В.С. *Новая философская энциклопедия.* – М: Мысль, 2001. – С.14-15.
12. Чуланова О. Л. *Социально-психологические аспекты управления: эмоциональная компетентность руководителя в структуре soft skills (значение, подходы, методы диагностики и развития) // Наукoведение: интернетжурн.* – 2017. – Т. 9. – № 1. – URL: <http://naukovedenie.ru/pdf/07evn117.pdf> (дата обращения: 29.01. 2020).
13. Шульгина Е.М. *Методика формирования иноязычной коммуникативной компетенции студентов посредством технологии веб-квест: дисс. на соис. учен.ст.канд. пед.наук.* – Томск, 2014. – С. 16-18.

## **Актуальные направления современной науки, образования и технологий**

14. Яркова Т.А., Черкасова И.И. *Формирование гибких навыков у студентов в условиях реализации профессионального стандарта педагога // Вестник Тюменского государственного университета // Гуманитарные исследования. Humanities. – 2016. – Т. 2. № 4. – С. 222-234.*

15. Hymes D. *On Communicative Competence. In J. B. Pride and J. Holmes (eds.), Sociolinguistics. Harmondsworth: Penguin, 1972. Literature.*

### **Позднякова Татьяна Александровна,**

студент 2 курса заочного отделения кафедры

«Иностранные языки и методика преподавания иностранных языков»

историко-филологического факультета Педагогического института

им. В.Г. Белинского ФГБОУ ВО «Пензенский государственный университет»,

г. Пенза

## **САМООБРАЗОВАТЕЛЬНАЯ КОМПЕТЕНЦИЯ: СОЗНАТЕЛЬНЫЙ ВЫБОР СУБЪЕКТА ОБРАЗОВАНИЯ ЛИБО НЕОБХОДИМОСТЬ, ПРОДИКТОВАННАЯ СОВРЕМЕННЫМИ УСЛОВИЯМИ ОБУЧЕНИЯ**

**Аннотация.** Самообразовательная компетенция, как деятельность современного субъекта образовательного процесса, в условиях интенсивно развивающегося современного общества преобразовывается от сознательного выбора субъектом формы получения новых знаний, умений и навыков в необходимость осуществления постоянной самостоятельной работы для поддержания и усовершенствования уровня имеющихся компетенций.

**Ключевые слова:** самообразовательная компетенция, самообразование, принципы осуществления самообразовательной деятельности.

Процессы интеграции, интенсивно происходящие в современной России, не позволяют оставаться в стороне от потока преобразований,

## **Актуальные направления современной науки, образования и технологий**

происходящих во всех отраслях общественной жизни. Стремительный процесс изменений, происходящих в социокультурной сфере общественной жизни, заставляет участников образовательного процесса быстро реагировать на все изменения. Современная экономика требует новых форм образовательной деятельности. Условия рынка труда сегодня диктуют свои требования относительно умений, навыков и способностей личности, претендующей на конкретные позиции, должности в иерархической лестнице общества. В настоящее время уровень карьеры напрямую зависит от полученного образования. Нестабильность на рынке труда, вопрос о востребованности профессий, стремительный рост информатизации во всех сферах общественной жизни способствует обращению участников учебного процесса к самообразовательной деятельности. На государственном уровне аспекты самообразовательной деятельности отражены в Постановлении Правительства Российской Федерации от 04.10.2000 года № 751 «О национальной доктрине образования в Российской Федерации». Согласно данному нормативно-правовому акту система образования призвана обеспечить:

1) разностороннее и своевременное развитие детей и молодежи, их творческих способностей, формирование навыков самообразования, самореализацию личности;

2) формирование у детей, молодежи, других категорий граждан трудовой мотивации, активной жизненной и профессиональной позиции, обучение основным принципам построения профессиональной карьеры и навыкам поведения на рынке труда;

3) организацию учебного процесса с учетом современных достижений науки, систематическое обновление всех аспектов образования,

## **Актуальные направления современной науки, образования и технологий**

отражающего изменения в сфере культуры, экономики, науки, техники и технологий;

4) непрерывность образования в течение всей жизни человека.

В федеральном образовательном стандарте среднего профессионального образования (ФГОС СПО) отдельным пунктом выделена способность заниматься самообразованием.

Реалии сегодняшних дней выдвигают требования овладения методами, средствами и формой знаний, которые позволят в будущем достичь поставленных целей и решения задач. Современный рынок труда предлагает большой выбор возможностей для самореализации индивида. Однако на сегодняшний день условия конкуренции не позволяют субъекту данных отношений находиться в состоянии «стагнации». Быстроразвивающаяся современность требует от индивида постоянной динамики. Человек со своими способностями не может себе позволить находиться в состоянии покоя. Конкурентоспособность индивида на современном рынке труда зависит от его умений приобретать новые знания и внедрять их в практическую деятельность. И с каждым новым витком времени необходимо уметь актуализировать усвоенную информацию и знания, использовать их в соответствии с новым шагом общественного прогресса.

В периоды развития компетентного подхода в содержании документов ЮНЕСКО определяются компетенции, которые должны рассматриваться всеми как ожидаемые результаты образования. Кроме того, устанавливается необходимость введения компетентного подхода в систему современного образования в связи с требованиями Болонского процесса [3, с. 42]. Образовательный процесс современности предполагает способность обучающихся решать поставленные задачи и

## **Актуальные направления современной науки, образования и технологий**

нести ответственность за результаты, полученные при их выполнении. Мы подошли к пониманию необходимости самостоятельной познавательной активности обучающегося. Самообразование должно стать для каждого субъекта образования той ступенью, которая поможет успешно преодолеть каждый уровень решения задач с наилучшим результатом. Система образования встала на такой путь функционирования, при котором самообразовательная деятельность, самообразовательная компетенция станут реальной необходимостью каждого для достижения намеченных целей.

Современное общество требует от субъекта образовательного процесса наличие таких качеств как оперативность, мобильность, инициативность и умение самостоятельно планировать свою деятельность. А объем материала, который обучающемуся необходимо усвоить, сегодня намного больше, чем имеющиеся возможности его усвоения в рамках урочной системы. В условиях современных образовательных стандартов актуальным становится увеличение удельного веса самостоятельной работы обучающегося. И непрерывный самообразовательный процесс показывает неспособность многих быстро приспосабливаться к постоянно изменяющимся условиям. Серьезный подход со стороны учащегося к реализации самообразовательной компетенции – это залог качественной подготовки обучающегося к профессиональной деятельности. Решающая роль принадлежит такому качеству личности как умение самостоятельно планировать и осуществить организацию исполнения. К успешной реализации самообразовательной компетенции учащегося ведет его мотивационная составляющая, в которую включены такие качества личности как осознание значимости самообразования, самостоятельность, воля, настойчивость в достижении поставленных задач, уверенность в успеш-

## **Актуальные направления современной науки, образования и технологий**

ном разрешении поставленных задач. Помимо данных качеств, субъект самообразовательной деятельности должен обладать необходимым объемом и уровнем знаний (знания о видах, формах и способах действия, методах управления собственной деятельностью), которые способствуют достижению соответствующего результата. Кроме знаний необходимо обладать соответствующими навыками, способствующими осуществлению определенных действий в отношении объекта самообразовательной деятельности. При самообразовательной деятельности также должен присутствовать контроль, который позволяет самостоятельно оценить и проанализировать проведенную работу, а в случае необходимости провести устранение допущенных недостатков.

Изучив и проанализировав определения по самообразованию, представленные в русскоязычных педагогических справочных и энциклопедических изданиях, был сделан вывод, что самообразование определяется как целенаправленная, самостоятельная, познавательная, практико-ориентированная деятельность по расширению имеющихся знаний и компетенций, получению новых знаний и формированию современного опыта в одной или нескольких областях человеческой жизнедеятельности, по самосовершенствованию личности в течение всей жизни и способствует расширению научных знаний о самообразовательной деятельности студентов [1, с. 67]. Современный уровень информатизации, доступность информации в образовательном процессе, доступ к многочисленным ресурсам, способных помочь обучающемуся, не требует сегодня от педагога такого уровня временных, моральных затрат, как это было до появления информационных технологий. Следовательно, главной задачей современного педагога является оказание помощи в организации учебного процесса, необходимость донести до обучающегося необходи-



## **Актуальные направления современной науки, образования и технологий**

мые приемы и методы работы с учебным материалом. Итогом данного аспекта взаимодействия педагога и обучающего должна стать самостоятельно выстроенная обучающимся модель поведения, при которой он научится понимать и выстраивать свою собственную систему обретения новых знаний, искать источники этих знаний, и иметь возможность различать в огромном массиве информации главное и второстепенное. При реализации самообразовательной компетенции мотивационная составляющая переходит от внешней формы, когда к процессу обучения подталкивает педагог, к внутренней, при которой учащийся самостоятельно осознает, что самообразование – основа личностного роста.

Современное образование должно формировать такое мышление субъектов образовательного процесса, которое способно предлагать инновационные пути развития государства и общества.

Подводя итог, самообразовательную компетенцию можно трактовать как сознательный выбор формы приобретения новых знаний, навыков и умений, который постепенно преобразуется для субъекта самообразовательной компетенции в необходимость, которая обеспечит возможность поддержания прежнего уровня знаний и приобретения новых. Самообразовательная компетенция является необходимым условием становления профессиональных кадров, обладающих необходимым уровнем знаний, позволяющим осуществлять профессиональную деятельность на благо государству и обществу.

### *СПИСОК ЛИТЕРАТУРЫ*

- 1. Антипов П.Л. Самообразование студентов ВУЗов в контексте новой парадигмы образования // Теория и практика общественного развития. – 2013. – № 12. – С.67.*
- 2. Емельянова А.С., Соколова Ф.Х. Высшее образование в России в контексте глобализационных и интеграционных процессов в отечественных исследованиях // Вест-*

## **Актуальные направления современной науки, образования и технологий**

*ник Северного (Арктического) федерального университета. – 2015. – № 1. – С. 15-27.*

*3. Туманова А.Б. Актуализация понятий «компетенция», «компетентность», «компетентностный подход» в условиях интеграции науки и образования // Вестник Тамбовского государственного университета. Серия филологические науки и культурология. – 2015. – № 1. – С.39-45.*

### **Позднякова Татьяна Александровна,**

студент 2 курса заочного отделения кафедры

«Иностранные языки и методика преподавания иностранных языков»

историко-филологического факультета Педагогического института

им. В.Г. Белинского ФГБОУ ВО «Пензенский государственный университет»,

г. Пенза

## **САМООБРАЗОВАТЕЛЬНАЯ КОМПЕТЕНЦИЯ СУБЪЕКТА В УСЛОВИЯХ РЕАЛИЗАЦИИ ПРОЦЕССА САМООБРАЗОВАНИЯ**

**Аннотация.** В данной статье рассмотрены факторы, обуславливающие процесс функционирования самообразовательной компетенции и всех ее компонентов в деятельности субъекта образования при условии завершения образовательного процесса, участником которого он являлся.

**Ключевые слова:** самообразовательная компетенция, самообразование, самовоспитание, самоконтроль.

Множество работ в отечественной и зарубежной литературе посвящено понятию «самообразовательная компетенция», организации процесса образования и самоорганизации субъекта данных общественных отношений. О возрастающем интересе к проблеме организации самообразовательной деятельности свидетельствует тот факт, что в зарубежной научной литературе имеется множество вариантов обозначения это-

## **Актуальные направления современной науки, образования и технологий**

го термина, к примеру, self-education – самообучение, learning projects – проектное образование, the autonomous learner – самоуправляемое образование, highly intentional learning – интернациональное, «нацеленное» обучение, self-adjustable training – саморегулируемое обучение и др. Анализ данных понятий в литературе позволил выявить неоднозначность подходов исследователей к понятию «самообразование».

Большое количество научных статей, книг написано по данной проблематике в ее различных аспектах. Процесс самообразовательной деятельности субъекта начинает зарождаться на первых этапах получения субъектом каких-либо знаний. Но в начале образовательной деятельности опыт самостоятельного получения знаний достаточно ограничен, объем полученных знаний в виде самостоятельной работы не значителен. Данное явление имеет место, когда учащийся только лишь начал свой путь в качестве субъекта образовательных отношений. С течением времени образовательная нагрузка на обучающегося возрастает, следовательно, увеличивается объем самостоятельной работы и самостоятельного изучения материала. На этапе получения высшего профессионального образования самообразовательная деятельность становится преобладающей формой получения знаний. Однако нередко самообразовательная деятельность субъекта завершается, либо форма самообразовательной деятельности переходит от одной стадии к другой. Если обучающийся в ходе реализации образовательной деятельности достиг полученного результата, добился успеха в профессиональной либо научной деятельности за счет умелой организации самообразовательной деятельности, самообразование начинает занимать особое место в процессе его жизнедеятельности. Знания – это движущая сила в любой отрасли жизнедеятельности человека, и в условиях стремительных темпов

## **Актуальные направления современной науки, образования и технологий**

современного развития общества, уровень приобретенных знаний играет решающую роль при реализации жизненных задач.

В педагогическом наследии великого чешского мыслителя и педагога Я.А. Каменского содержится ядро мысли, которая воплощена в наши дни в концепции непрерывного образования: «... воспитание и образование человека не заканчивается после выхода из школы. Школьное воспитание и образование должно готовить юношество к будущему самовоспитанию и самообразованию» [2, с.37].

Продолжительность процесса самообразования индивида зависит от множества факторов, таких как мотивация, воспитание, цели и задачи, которые стоят перед субъектом образовательных отношений. В условиях, когда самообразовательная деятельность имеет под собой фундамент в виде профессиональной, ежедневно осуществляемой деятельности, то процесс образования будет иметь место столь долго, сколько индивид будет находиться в профессии. Если же личность перестает быть субъектом трудовых отношений, но личностная мотивация не позволяет ему утратить уровень своей компетентности, следовательно, самообразовательная деятельность не войдет в завершающую стадию.

В условиях современного развития самообразование сталкивается с комплексом проблем, которые в настоящее время остаются нерешенными:

1. При возрастающих требованиях к обучающимся, выявляется несоответствие этим требованиям в полном объеме системы образования.
2. Недостаточная разработанность теоретической основы самообразовательного процесса.

## **Актуальные направления современной науки, образования и технологий**

В процессе реализации самообразовательной компетенции имеют место два параллельно происходящих процесса, которые одинаково сильно оказывают влияние на обучающихся: это процесс самообразования и процесс самовоспитания. «Самовоспитание – это сознательная продолжительная работа человека над собой, в целях исключения формирования недостатков. Главное при этом – правильное понимание человеком своих гражданских обязанностей, вытекающих из интересов общества» [4, с.103].

Однако в свою очередь процесс самовоспитания, как и процесс самообразования, включает в себя важный компонент – самоконтроль. В условиях жесткого контроля возможно достижение социально-значимого результата. Под самоконтролем понимается способность человека устанавливать степень соответствия между эталоном (образцом) деятельности и своей деятельностью или намерением совершить какие-то действия [1, с. 49].

В образовательном процессе обучающихся происходит объединение процесса получения знаний как с помощью педагогического состава, так и с помощью самостоятельных усилий, также их воспроизведения, единства развития и саморазвития субъекта, воспитания и самовоспитания.

Для управления процессами воспитания и самовоспитания следует учитывать психологические закономерности возникновения и становления внутренних движущих сил, побуждающих воспитанников к сознательному активному участию в саморазвитии собственной личности. Ближайшим родовым понятием по отношению к движущим силам выступает, по мнению философов, причина, мотив [3, с.208]. В сознании субъекта самообразовательной деятельности должны присутствовать некие движущие силы, намерения, желания, которыми он должен руко-

## **Актуальные направления современной науки, образования и технологий**

водствоваться для постоянного прогрессирующего процесса самообразовательной деятельности. Некоторые авторы, рассматривающие вопросы самовоспитания и саморазвития личности, не согласны с мнением, что первоочередную роль в этом процессе играет мотив. Так, И.Я. Яковлева считает, что движущей силой саморазвития целостной системы является существующее в ее содержании определенное противоречие. К движущим силам следует также отнести условия функционирования системы, которые приводят к возникновению противоречий, влияют на их разрешение и преобразуются в результате их разрешения. Деятельность субъекта, с одной стороны, приводит к возникновению противоречия, с другой, побуждается и направляется этим противоречием, обеспечивает его разрешение. Истинной движущей силой саморазвития личности как субъекта собственного преобразования является единство и борьба противоположных сил в самой личности. Осознание и переживание внутренних противоречий, завершающиеся возникновением движущих сил (стремлением) их разрешить посредством практической деятельности, характеризуют суть процесса саморазвития личности. Противоположным выходом из ситуации внутреннего конфликта, ликвидирующим движущие силы саморазвития, выступает использование личностью приемов психической самозащиты, таких как самообман, искажение восприятия, проекция, рационализация, вытеснение, компенсация, обесценивание [3, с.208].

Из вышеизложенного следует, что совокупность движущих субъектом сил, мотивационного фактора, наличие желания постоянного совершенствования, соответствующего восприятия действительности и необходимости в интеллектуальном и творческом развитии является залогом успешного достижения результатов самообразовательной деятельности.

## **Актуальные направления современной науки, образования и технологий**

Наличие данных аспектов, и прежде всего самоконтроля, приведет к неограниченному во времени процессу самообразовательной деятельности личности. При условии постоянного функционирования данных составляющих, будет достигнуто формирование профессиональной компетентности, конкурентоспособности, личностного роста, и наконец, эффективного решения профессиональных задач.

### *СПИСОК ЛИТЕРАТУРЫ*

- 1. Азизов А.А. Самовоспитание в процессе профессионального становления будущего учителя // Ученые записки Худжандского государственного университета им. академика Б. Гафурова. – 2018. – № 4(57). – С. 147-151.*
- 2. Сагитова Р.Р. Генезис сущности понятия самообразования в истории развития отечественной и зарубежной педагогики // Вестник Бурятского государственного университета. – 2010. – №1. – С. 35-41*
- 3. Сюкиев Д.Н. Движущие силы саморазвития личности подростка в процессе самовоспитания // Вестник Чувашского государственного педагогического университета им. И.Я. Яковлева. – 2019. – №1(101). – С. 206-211.*
- 4. Хрисанова Е.Г. Формирование самоконтроля поведения у учащихся профтехучилищ во внеучебной деятельности: диссертация ... кандидата педагогических наук:13.00.01 / Хрисанова Елена Геннадьевна. – Казань, 1990. – 174 с.*

### **Таранович Марина Вячеславовна,**

студент 1 курса обучения магистратуры  
по профилю «Педагогический дизайн дополнительного образования  
естественнонаучной и технической направленности»,  
ИНО ГАОУ ВО Московский городской педагогический университет  
г. Москва

### **АКТУАЛЬНОСТЬ ФОРМИРОВАНИЯ ИНЖЕНЕРНО-ТЕХНОЛОГИЧЕСКОЙ КУЛЬТУРЫ И ГРАМОТНОСТИ ШКОЛЬНИКОВ**

**Аннотация.** В области технологического образования большое значение придается проблеме развития инженерно-технологической куль-

## **Актуальные направления современной науки, образования и технологий**

туре и грамотности учащихся, с которыми непосредственно связывают устойчивость жизни и успешность деятельности человека. В статье показана актуальность развития инженерно-технологической культуры и грамотности школьников.

Annotation. This article is devoted to the role of project activity as an independent structural unit of the educational process, the introduction of which in the educational process will lead to the correction of the educational environment in accordance with modern needs.

**Ключевые слова:** предмет «Технология», техносфера, инженерно-технологическое образование, культура личности, графическая культура.

Keywords: subject "Technology", technosphere, engineering and technological education, personal culture, graphic culture.

Общемировой кризис, с которым столкнулись практически все развитые страны мира, подталкивает мировое сообщество искать новые подходы к подготовке специалистов. Главная проблема в подготовке инженерных кадров сегодня – это приведение образовательных систем в соответствие с возрастающими требованиями инновационной экономики и нарастанием конкуренции, а также со стремительным развитием техники и технологий, информатизацией, компьютеризацией и поликультурризацией общества. По результатам исследования, проведенного Ассоциацией инженерного образования России (АИОР), более половины экспертов оценивают состояние инженерного дела в России как критическое (28%) или находящееся в глубоком системном кризисе (30%) [10].

Очевидна связь между состоянием инженерного дела и инженерно-технологическим образованием. В соответствии с современной парадигмой образования одним из принципиальных положений является созда-



## **Актуальные направления современной науки, образования и технологий**

ние или обеспечение условий обучения, при которых активность обучающегося будет как минимум не менее интенсивной, чем активность педагога. В рамках мотивационно-деятельностной теории активного обучения активность личности рассматривается с позиции деятельностного подхода. Психологическая теория деятельности, рассматривая структуру деятельности, выделяет в ней составляющие: цель, мотив, способы и приемы, осознанность и эмоции [4].

Одна из особенностей учебно-познавательной деятельности связана со спецификой восприятия визуальной и слуховой информации. Объемы информации за последние годы возросли многократно, но в учебном процессе мало что изменилось. Активное внедрение в образовательный процесс компьютерных технологий связывают с утверждением о его положительном влиянии на развитие у учащихся мышления и навыков переработки информации. Однако качества, которые формируются у детей, далеко не всегда отвечают пожеланиям педагогов школ и вузов. Современная молодежь, по существу, постоянно находясь в интернете, перерабатывает огромный поток информации, важнейшими характеристиками которого являются текучесть, диффузность, хаотичность [3].

Результаты исследований школьников 14-16 лет подтверждают зависимость эффективности и качественного своеобразия когнитивных способностей от стажа интернет-деятельности. С увеличением стажа интернет-деятельности (более 1,5 лет) эффективность мыслительных и attentionных способностей снижается, а мнемических способностей увеличивается [3].

В современном мире, наполненном техническими устройствами - техносфере - изучение «Технологии» важно для всех выпускников школы. Эта образовательная область формирует технологическую грамот-

## **Актуальные направления современной науки, образования и технологий**

ность, технологическую компетентность, технологическую культуру учащихся – культуру преобразующей деятельности, необходимую любому специалисту [8].

В исследованиях А.И. Арнольдова, М.В. Евдокимовой, В.М. Межуева культура выступает как процесс творческой деятельности личности, подчеркивается ее роль в изменении мира. При этом общая культура личности понимается как совокупность не только духовных, но также и материальных, практических достижений, которые являются отображением уровня развития человека и воплощаются в результатах его деятельности [1,6].

Понятие «графическая культура» широко и многогранно. Понятие графической культуры, ее сущность и специфика, а также методы обучения графической деятельности рассмотрены в работах И.В. Чугуновой, М.В. Лагуновой, А.В. Кострюкова, А.А. Ляминой, Г.В. Рубиной, И.М. Рубиной, О.П. Шабановой, М.Н. Шабановой, С.А. Смирнова [1,6].

Различные аспекты инженерно-технологической культуры молодежи анализировались в ряде публикаций и во многих докладах международных конференций по технологическому образованию школьников, ежегодно проводимых в России с 1994 года [7].

Проведенный в последние годы анализ понятия технологической культуры позволил сделать следующий вывод - технологическая культура содержит ряд составляющих, учитывая, что в обществе человек выполняет функции гражданина, труженика, собственника, семьянина, потребителя и учащегося [8]:

культура труда – включает планирование и организацию трудового процесса, как репродуктивного, так и творческого;

графическая культура – знания, умения и готовность использовать

## **Актуальные направления современной науки, образования и технологий**

графические, в том числе чертежные средства для обеспечения технологического процесса;

культура дизайна – знания, умения и готовность использовать принципы эргономики, эстетики, дизайна и художественной обработки материалов;

- информационная культура – знания, умения и готовность использовать принципы сбора, хранения, обработки и использования информации из различных источников для реализации трудовой деятельности;

- предпринимательская культура – знания, умения и готовность анализировать потребности людей (рынка), организовывать и управлять небольшим человеческим коллективом;

- культура человеческих отношений – знания, умения и готовность осуществлять бесконфликтное (доброжелательное) взаимодействия с людьми, как на производстве, так и в семье, на улице, в транспорте;

- экологическая культура включает в себя экологические знания, понимание, что природа является источником жизни и красоты, богатство нравственно-эстетических чувств и переживаний;

- культура дома – знания и умения украшения дома, создание семейного уюта, здорового образа жизни и продуманного ведения домашнего хозяйства;

- потребительская культура - знания, умения и готовность продуманно вести себя на рынке товаров и услуг, выполняя социальные функции потребителя;

- проектная и исследовательская культура – знания, умения и готовность самостоятельного определения потребностей и возможностей деятельности при выполнении проекта, получения, анализа и использования полезной для выполнения проекта информации [8].

## **Актуальные направления современной науки, образования и технологий**

В качестве путей решения проблемы приобретения учащимися графических знаний и умений в процессе школьного образования предлагается, во-первых, использовать структурно-логические схемы при изучении различных предметов. Во-вторых, включать графические дисциплины в курсы по выбору, элективные курсы, в дополнительное образование школьников. В-третьих, уделить особое внимание графической подготовке на уроках технологии, целенаправленно формируя у школьников знания и умения чтения и выполнения чертежей, эскизов, схем, а также эстетического восприятия объектов окружающего мира [5]. Графическая компетентность позволяет преодолеть стерео-тип одномерности при использовании традиционных форм представления учебного материала, включить учащихся в активную познавательную деятельность по осознанному применению графических знаний, умений и навыков, опирающихся на знание функциональных и конструктивных особенностей технических объектов, опыт графической профессионально-ориентированной деятельности, свободную ориентацию в среде графических информационных технологий.

Предметная область «Технология» является организующим ядром вхождения в мир технологий, в том числе: материальных, информационных, коммуникационных, когнитивных и социальных. В рамках освоения предметной области «Технология» происходит приобретение базовых навыков работы с современным технологичным оборудованием, освоение современных технологий, знакомство с миром профессий, самоопределение и ориентация обучающихся на деятельность в различных социальных сферах, обеспечивается преемственность перехода обучающихся от общего образования к среднему профессиональному, высшему образованию и трудовой деятельности. Для инновационной экономики оди-

## **Актуальные направления современной науки, образования и технологий**

наково важны как высокий уровень владения современными технологиями, так и способность осваивать новые и разрабатывать не существующие еще сегодня технологии [11].

Из всех предметов школьного курса наиболее близким к черчению является технология. Поэтому если в учебном плане школы отсутствует черчение, то возможно в некоторой степени восполнить пробелы в графическом образовании школьников на уроках технологии. В примерной образовательной программе отмечается, что одной из целей изучения предмета «Технология» является «развитие у обучающихся технического мышления, пространственного воображения, интеллектуальных, творческих, коммуникативных и организаторских способностей» [9].

В процессе изучения предмета «Технология» выпускник должен научиться «читать технические рисунки, эскизы, чертежи, схемы, выполнять в масштабе и правильно оформлять технические рисунки и эскизы разрабатываемых объектов, грамотно пользоваться графической документацией и технико-технологической информацией, которые применяются при разработке, создании и эксплуатации различных технических объектов, составлять электрические схемы»[9].

Разнообразие путей и методов формирования графической культуры на уроках технологии обусловлено большим числом различного вида творческих работ, которые содержатся практически во всех разделах учебного предмета «Технология» и выполняются учащимися за период обучения. Например, девочки изучают такие разделы, как «дизайн жилья», «кулинария», «конструирование и моделирование одежды», где происходит формирование эстетического вкуса, приобретение умений графического оформления интерьера, стола, одежды. Мальчики, начиная с пятого класса, изучают основные правила выполнения и чтения

## **Актуальные направления современной науки, образования и технологий**

чертежа, виды линий, способы разметки заготовок из дерева и металла. Учащиеся узнают и осваивают большое количество полезной информации о графическом изображении предметов и пробуют применять полученные знания на практике [5].

Таким образом, изучение технологии, начиная с начальной школы, должно, с одной стороны, расширять политехнический кругозор школьников и развивать их творческие способности, а с другой стороны формировать их инженерно-технологическую грамотность. Реализация этих целей технологии должна проходить в процессе трудового воспитания, формирование трудолюбия и уважения к труду, профориентации школьников и подготовки их к будущей трудовой жизни. В настоящее время передовые страны мира, учитывая особую значимость инновационного и технологического развития, уделяют особое внимание технологическому образованию. Предмет «Технология» изучается в школах Великобритании, Франции, ФРГ, США, Австралии, Израиля, Южной Кореи, КНР [8]. Он включен в перечень обязательных предметов для всех учащихся. Наличие «Технологии» в учебном плане активно поддерживается промышленностью и бизнесом этих стран, т.к. этот предмет направлен на развитие творческих интеллектуальных способностей учащихся и включение их в созидательный труд.

### *СПИСОК ЛИТЕРАТУРЫ*

- 1. Арнольд А.И. Введение в культурологию: учеб. пособие. – М.: Народная академия культуры и общечеловеческих ценностей, 1993. – С. 352.*
- 2. Вербицкий А.А. Теория и технологии контекстного образования: учеб. Пособие. – М.: МГПУ, 2017. – С. 94-96.*
- 3. Кузнецова А.В. Когнитивные способности интернет-активных школьников 14-16 лет: Авторефер. Дис. ...канд. Псих. Наук. Научная библиотека диссертаций и авторефератов. – URL: <https://www.dissercat.com/content/kognitivnye-sposobnosti-internet->*

## **Актуальные направления современной науки, образования и технологий**

*aktivnykh-shkolnikov-14-16-let*

4. Кругликов В.Н., Оленникова М.В. Интерактивные формы профессионального обучения: учеб.-метод. Пособие. – СПб.: Изд-во Политехн. Ун-та, 2015. – С. 33-35.
5. Матвеева М.В., Аёшина Е.Н., Скоробогатова Т.Е. К вопросу о формировании графической культуры... – Красноярск: Вестник ТГПУ, 2019. - №8. – С. 205.
6. Межуев В.М. Идея культуры. Очерки по философии культуры. – М.: Прогресс-Традиция, 2006. – С. 408.
7. Насипов А.Ж., Хотунцев Ю.Л. Сб. матер. конфер. Инновационные подходы к организации технологического образования, ориентированного на подготовку инженерно-технических кадров. – Пермь, 2012, - С. 11-34.
8. Насипов А. Ж., Хотунцев Ю. Л. Формирование технологической грамотности и технологической культуры школьников. 2012. – URL: <https://www.liveinternet.ru/users/4980570/post230846232>
9. Технология: программа 5–8 классы / авт.-сост. А.Т. Тищенко, Н.В. Синеца. – М.: Вентана-Граф, 2012. – С. 146.
10. Похолков Ю.П., Рожкова С.В., Толкачева К.К. Современное инженерное образование как основа технологической модернизации России // Научно-технические ведомости. – СПб ГПУ. Наука и образование. – 2012. – 2(147). – С. 302-306.
11. Новая концепция предметной области «Технология» 2019 <http://uchutrudu.ru/kontsepsiya-predmetnoy-oblasti-2019/>

### **Тимошенко Тамара Андреевна,**

кандидат физико-математических наук, доцент,  
доцент кафедры математики и информационных технологий,  
ФГБОУ ВО «Тихоокеанский государственный университет»,  
г. Хабаровск

## **ИНТЕРАКТИВНЫЕ МЕТОДЫ ИЗУЧЕНИЯ ГЕОМЕТРИИ В ВУЗЕ**

**Аннотация.** Актуальность исследования обусловлена трансформационными процессами в сфере образования: цифровизация, внедрение

## **Актуальные направления современной науки, образования и технологий**

современных образовательных технологий и интерактивных методов в обучении, выбор оптимальных систем дистанционного обучения и платформ для систематизации и представления теоретического, задачного материала, для тестирования учащихся. В обозначенных контекстах обращено внимание на такой математический раздел как геометрия. Выделена модульная структура данного раздела, который входит в состав целого комплекса дисциплин, изучаемых студентами направления подготовки «Педагогическое образование» в вузе. Подчеркивается, что интерактивная составляющая изучения геометрии как математического раздела должна базироваться на использовании современных веб-ресурсов, платформ и систем дистанционного обучения (Moodle, Quizizz, GeoGebra). Ведущими методами исследования являются анализ источников и ресурсов об интерактивных методах обучения; анализ понятия «интерактивные методы»; выбор и описание веб-ресурсов, платформ и систем дистанционного обучения для внедрения интерактивных методов изучения геометрии в вузе. Материалы статьи могут быть использованы бакалаврами, преподавателями вузов и педагогами образовательных учреждений, ведущих исследования в данной области.

**Ключевые слова:** геометрия как математический раздел, интерактивные методы, Moodle, Quizizz, GeoGebra.

В настоящее время в Федеральных государственных образовательных стандартах высшего образования в рамках подготовки студентов по направлению «Педагогическое образование» выделяются универсальные, общепрофессиональные и профессиональные компетенции. Одной из категорий универсальных компетенций является системное и критическое мышление, развитие которого можно осуществлять в рамках изучения студентами геометрии в вузе.



## **Актуальные направления современной науки, образования и технологий**

На сегодняшний день геометрия, как математический раздел, входит в состав целого комплекса дисциплин, изучаемых студентами направления подготовки «Педагогическое образование», профилей «Математика» и «Информатика», таких как «Математика», «Введение в профессию», «Научные основы школьного курса геометрии» и, собственно, дисциплина «Геометрия».

В связи с этим, определение содержательной составляющей и интерактивных методов изучения геометрии студентами направления подготовки «Педагогическое образование» является актуальным направлением исследования.

Рассмотрим содержательный аспект раздела геометрии «Основания геометрии. Неевклидовы геометрии», который является методологическим и базовым для изучения перечисленных выше дисциплин. Выделим его модульную структуру:

Модуль 1. Исторический обзор обоснования евклидовой геометрии. Ее основные факты.

Модуль 2. Аксиоматический метод в геометрии.

Модуль 3. Теория измерений.

Модуль 4. Возникновение неевклидовой геометрии Лобачевского. Ее основные факты. Математическое и философское значение исследований Лобачевского.

Модуль 5. Сферическая геометрия. Понятие об эллиптической геометрии Римана.

Модуль 6. Элементы псевдоевклидовой геометрии и геометрии Галилея.

## **Актуальные направления современной науки, образования и технологий**

Модуль 7. Псевдоевклидова геометрия и геометрия Галилея – как геометрическая основа специальной теории относительности. Физическая картина мира [6, 7].

Данная структура является динамичной, т.е. возможно варьировать ею, переставлять и делать акцент на том или ином модуле в рамках различных дисциплин.

Интерактивная составляющая изучения геометрии как математического раздела должна базироваться на использовании современных веб-ресурсов, платформ и систем дистанционного обучения, где возможна организация взаимодействия «преподаватель-студент», «студент-студент».

Если говорить об интерактивных методах, то следует отметить, что формирующаяся новая парадигма существования человека в эпоху цифровой трансформации отражается, в первую очередь, на системе, позволяющей конструировать поле его жизненных возможностей, его человеческий капитал, – на системе образования. На первый план выходит задача обучить студента проектной работе в новом, быстро меняющемся пространстве, с новыми потоками информации.

Преподаватель высшей школы должен выполнять не только функцию транслятора научных знаний, но и уметь выбирать оптимальную стратегию преподавания, использовать интерактивные методы как способы достижения целей и задач обучения, базирующиеся на современных образовательных платформах.

Интерактивные методы («inter» - это взаимный, «act» - действовать) – такая форма взаимодействия педагога и учащихся, при которой создаются условия более тесного взаимодействия учащихся не только с педагогом, но и друг с другом [3, 5].

## **Актуальные направления современной науки, образования и технологий**

Роль педагога кардинально изменяется при использовании интерактивных форм. Он больше не является центральной фигурой в учебном процессе, а лишь осуществляет его регулирование. Его основными задачами в рамках такого подхода являются: общая организация занятия, подготовка заданий, чаще всего групповых, консультации, контроль времени и порядка выполнения заданий [3, 5].

Для внедрения интерактивных методов изучения геометрии в вузе можно использовать такие платформы, как Moodle, Quizizz, GeoGebra.

Moodle – это инструментальная среда для разработки онлайн-курсов для интерактивного обучения студентов, в которой представляется модульная структура курса, организуется серия заданий, чатов, форумов для взаимодействия педагога и студентов и студентов между собой [1]. Представим пример некоторых модулей дисциплины «Геометрия» в среде Moodle, созданных нами как показано на рис. 1.

## Актуальные направления современной науки, образования и технологий

Ваши достижения ?

### Геометрия

- Объявления
- Форум по дисциплине

---

### Тема 1

Исторический обзор обоснования геометрии.  
Геометрия до Евклида "Начала" Евклида.  
Пятый постулат Евклида и его эквиваленты.

- Задание 1
- Литература

---

### Тема 2

Аксиоматический метод в геометрии.  
Сущность аксиоматического метода в геометрии. Требования, предъявляемые к системе аксиом.  
Аксиоматики Д. Гильберта, Г. Вейля, Л.С. Атанасяна, Евклидовой геометрии.

- Задание 2

---

### Тема 3

Теория измерений в евклидовой геометрии.  
Длина отрезка. Теорема существования и единственности.  
Площадь многоугольника. Теорема существования и единственности. Теория объемов.

- Задание 3
- Тематика рефератов

Рис. 1. Некоторые модули дисциплины «Геометрия» в среде Moodle

Quizizz как интернет-инструмент оценивания студентов содержит наборы готовых тестовых заданий по геометрии, которые можно включать в среду Moodle. Представим примеры таких флеш-карточек в среде Quizizz [2] как показано на рис. 2, 3, 4.

## Актуальные направления современной науки, образования и технологий

Обобщенной теоремой Пифагора называют

1	2	3	4
теорему косинусов	теорему синусов	теорему котангенсов	теорему тангенсов

Рис. 2. Флеш-карточка 1 в среде Quizizz

Сумма углов выпуклого  $n$ -угольника равна

1	2	3	4
$n \cdot 180^\circ$	$(n - 1) \cdot 180^\circ$	$(n - 2) \cdot 180^\circ$	$(n - 1) \cdot 90^\circ$

Рис. 3. Флеш-карточка 2 в среде Quizizz

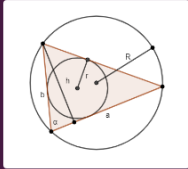

С помощью каких формул нельзя посчитать площадь треугольника?

1	2	3	4
$S = (a + b + c) \cdot r$	$S = \frac{1}{2}ah$	$S = \frac{abc}{4R}$	$S = \frac{1}{2}ab \cos \alpha$

Выбрать все которые применяются

Рис. 4. Флеш-карточка 3 в среде Quizizz

## Актуальные направления современной науки, образования и технологий

GeoGebra (Геогейбра) – это динамическая математическая программа, которая объединяет геометрию, алгебру и исчисления [4] и представляется на рис. 5.



Рис. 5. Построение чертежей в GeoGebra

Именно эти три среды объединяют в себе функционал интерактива при изучении геометрии в вузе.

Таким образом, для внедрения интерактивных методов изучения геометрии студентами в вузе важно выделить модульную структуру и современные онлайн среды для систематизации и представления теоретического, задачного материала (Moodle), для тестирования студентов по модулям (Quizizz), для построения чертежей и проекцией, проведения вычислений (GeoGebra).

### СПИСОК ЛИТЕРАТУРЫ

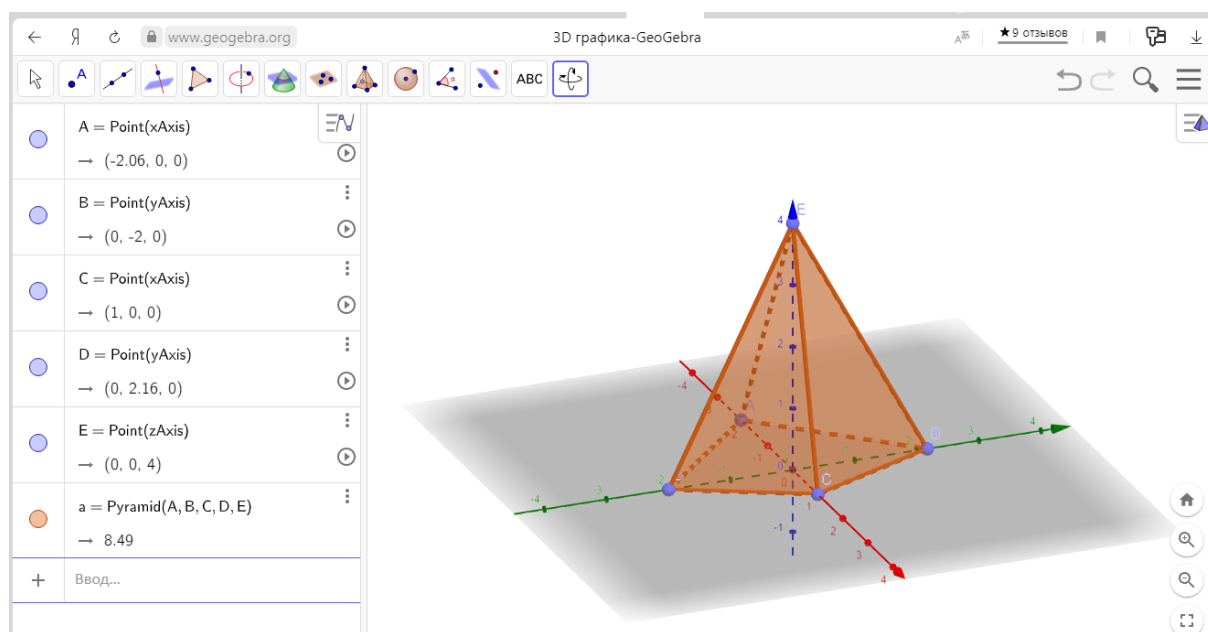
1. Moodle как инструментальная среда для разработки онлайн-курсов. [Электронный ресурс]. – Режим доступа: [https://moodle.org/pluginfile.php/1968229/mod\\_resource/content/2/Anisimov\\_Book\\_%20Moodle\\_2009.pdf](https://moodle.org/pluginfile.php/1968229/mod_resource/content/2/Anisimov_Book_%20Moodle_2009.pdf) (дата обращения: 08.04.2020).
2. Quizizz как интернет-инструмент оценивания учащихся. [Электронный ресурс]. – Режим доступа: <https://quizizz.com/> (дата обращения: 08.04.2020).

## **Актуальные направления современной науки, образования и технологий**

3. Кудинов С.И. *Активные методы обучения: учебное пособие* / С.И. Кудинов, С.С. Кудинов, И.Б. Кудинова. – М.: РУДН, 2017. – 172 с. [Электронный ресурс]. – Режим доступа: <https://search.rsl.ru/ru/record/01008828260> (дата обращения: 08.04.2020).
4. Онлайн платформа GeoGebra [Электронный ресурс]. – Режим доступа: <https://www.geogebra.org/classic> (дата обращения: 08.04.2020).
5. Реутова Е.А. *Применение активных и интерактивных методов обучения в образовательном процессе вуза (методические рекомендации для преподавателей Новосибирского ГАУ)*. – Новосибирск: Изд-во, НГАУ, 2012. – 58 с. [Электронный ресурс]. – Режим доступа: [https://youthworker.by/images/\\_library/Reutova.pdf](https://youthworker.by/images/_library/Reutova.pdf) (дата обращения: 08.04.2020).
6. Тимошенко Т.А. *Дополнительные главы геометрии» как дисциплина для поддержки компьютерного моделирования геометрических объектов // Проблемы высшего образования: материалы Междунар. науч.-метод. конф., Хабаровск, 11-13 апр. 2018 г. / под ред. Т. В. Гомза. – Хабаровск: Изд-во Тихоокеан. гос. ун-та, 2018. – С. 202–204.*
7. Тимошенко Т.А. *Изучение раздела «Основания геометрии. Неевклидовы геометрии» на семинарских занятиях, выступающих средством повышения качества подготовки бакалавров по дисциплине «Геометрия» // Управление качеством образования: от проектирования к практике: материалы Всерос. научно-практ. конф. препод. школ и вузов. – Ульяновск: ФГБОУ ВО «УлГПУ им. И.Н. Ульянова», 2018. – С. 140–148.*

### **Шатунова Ольга Васильевна,**

канд. пед. наук, доцент,

Казанский федеральный университет, Елабужский институт,

г. Елабуга

## **STEM- И STEAM-ОБРАЗОВАНИЕ: ОТ ТЕХНОЛОГИИ К ИСКУССТВУ**

**Аннотация.** В статье обоснована необходимость введения в систему подготовки будущих учителей концепции STEAM-образования, продолжающей реализацию идей STEM, что вызвано переходом общества в цифровую эпоху. Автором отмечается важная роль гуманитарной со-

## **Актуальные направления современной науки, образования и технологий**

ставляющей «Arts» в STEAM-образовании как основы подготовки учителей, обладающих высоким уровнем развития творческих способностей, проектно-исследовательских навыков и социально-эмоционального интеллекта.

**Ключевые слова:** цифровое общество, STEAM-образование, подготовка STEAM-учителей.

Осуществление прорыва в научно-техническом и социально-экономическом развитии нашей страны предполагает обеспечение вхождения России в число пяти крупнейших экономик мира. Для этого Правительством Российской Федерации поставлена задача достичь таких результатов в образовании, чтобы войти в число 10 ведущих стран мира по качеству общего образования. Одним из основных ориентиров для оценки качества общего образования в России могут служить образовательные результаты, заданные в международном документе «Навыки 21 века» [2].

Наиболее востребованные в 21 веке навыки условно можно разделить на три основные группы: 1) когнитивные навыки, главными из которых являются познавательные процессы, знания и творческий потенциал; 2) внутриличностные навыки, включающие в себя интеллектуальную открытость, трудовую этику и уверенность в себе; и 3) межличностные навыки, предполагающие умение работать в команде, умение сотрудничать и брать на себя роль лидера [4, с. 21].

Многими специалистами в области образования признается, что внедрение STEM (science – наука, technology – технология, engineering – инжиниринг, mathematics – математика), впервые появившееся как инновация в США, способно дать хорошие результаты в подготовке специалистов для цифровой экономики [6]. STEM-образование организуется



## **Актуальные направления современной науки, образования и технологий**

таким образом, чтобы обучающиеся имели возможность практически применять теоретические знания в процессе реализации своей учебно-исследовательской и проектно-творческой деятельности, причем делая это осознанно [3].

Однако, исследователями признается, что знаний в области математики, техники и естественных наук, получаемых детьми в школе, недостаточно для достижения успеха в будущей профессиональной деятельности. Поэтому в уже существующую технологию STEM со временем была добавлена гуманитарная составляющая «Arts» (искусства), которая значительно расширила и обогатила ее содержание креативным, творческим компонентом. Таким образом появилось новое направление, получившее название STEAM-образование, которое представляет собой продолжение концепции STEM [1].

Отдельными исследователями STEAM-образования под категорией «Arts» понимается различный контент. Одни рассматривают данное понятие как художественное образование, обучение искусству как отдельной дисциплине. В некоторых исследованиях составляющая «Arts» в STEAM-образовании понимается как творчество и инновации в STEM, как дисциплина, изучающая категорию прекрасного в технологии создания различных продуктов. Другая часть исследователей отмечает, что «Arts» можно рассматривать как более научное, технологическое или практическое понятие, акцентирующее внимание на других, непривычных для данной области аспектах, таких как воображение и творческое мышление [7].

В целом, ученые полагают, что STEAM является моделью обучения, целью которого является повышение креативности, развитие критического мышления и других навыков творческой деятельности, однако по-

## **Актуальные направления современной науки, образования и технологий**

ка имеется немного доказательств, подтверждающих это предположение. Нужны исследования, которые бы объяснили необходимость включения элементов художественного образования в математическую и технологическую подготовку специалистов для цифровой экономики.

Нам видится важным использовать элементы художественного образования в преподавании математических, естественнонаучных и инженерных дисциплин, так как это позволяет совершенствовать вербальные и невербальные навыки обучающихся, развивать их критическое мышление, учить их открытости к восприятию других людей, понимать социокультурную ситуацию, другими словами, развивать социально-эмоциональный интеллект. Особенно это необходимо будущим учителям таких предметов как математика, физика, химия, информатика, технология [5].

Кроме элементов художественного образования в учебном процессе подготовки будущих педагогов необходимо активно использовать проектные и исследовательские технологии. Формируемые у будущих учителей метапредметные и проектно-исследовательские навыки позволят им в дальнейшем эффективно осуществлять руководство проектной, экспериментальной и творческой деятельностью школьников, что является основой получения STEAM-образования.

Уже сегодня, не дожидаясь открытия образовательных программ по подготовке STEAM-учителей, можно организовывать и проводить курсы повышения квалификации учителей, содержательно направленных на получение STEM- и STEAM-образования. При условии разработки качественных, практикоориентированных программ в тех организациях, которые осуществляют обучение и профессиональную переподготовку специалистов, наша система образования может получить не просто «предметников», а учителей новой формации.

## **Актуальные направления современной науки, образования и технологий**

Итак, для реализации идей комплексного обновления содержания подготовки обучающихся к успешной жизни и созидательному труду в цифровом обществе, необходим пересмотр содержания обучения будущих педагогов, которые должны сегодня сочетать в себе способности не только учителя, но и ученого, конструктора, дизайнера, менеджера и психолога.

### *СПИСОК ЛИТЕРАТУРЫ*

- 1. Анисимова Т.И., Шатунова О.В., Сабирова Ф.М. STEAM-образование как инновационная технология для Индустрии 4.0 // Научный диалог. - 2018. - № 11. - С. 322-332.*
- 2. Ковалева Г.С. Материалы к заседанию президиума РАО 27 июня 2018 г. Возможные направления совершенствования общего образования для обеспечения инновационного развития страны (по результатам международных исследований качества общего образования) // Отечественная и зарубежная педагогика. - 2018. - №5 (55). - URL: <https://cyberleninka.ru/article/n/materialy-k-zasedaniyu-prezidiuma-rao-27-iyunya-2018-g-vozmozhnye-napravleniya-sovershenstvovaniya-obschego-obrazovaniya-dlya> (дата обращения: 12.04.2020).*
- 3. Конюшенко С.М., Жукова М.С., Мошева Е.А. STEM vs STEAM – образование: изменение понимания того, как учить // Известия Балтийской государственной академии рыбопромыслового флота: психолого-педагогические науки. - 2018. - № 2 (44). - С. 99-103.*
- 4. Навыки в цифровой экономике и вызовы системы образования / В. П. Куприяновский [и др.] // International Journal of Open Information Technologies. - 2017. - № 1. – С. 19-25.*
- 5. Субочева М.Л., Вахтомина Е.А. Проблемы развития содержания предметной подготовки будущего учителя технологии в педагогическом вузе // Проблемы современного педагогического образования. – 2018. – № 60-1. – С. 284-287.*
- 6. Фролов А.В. Роль STEM-образования в «новой экономике» США // Вопросы новой экономики. – 2010. - № 4 (16). – С. 80-90.*
- 7. Harris A., de Bruin L.R. (2018). Secondary school creativity, teacher practice and STEAM education: An international study. Journal of Educational Change. 19(2), pp. 153-179.*

**Актуальные направления современной науки,  
образования и технологий**

**Шестаков Михаил Михайлович,**

доктор педагогических наук,  
профессор кафедры теории и методики футбола и регби;

**Ржавин Денис Сергеевич,**

студент кафедры теории и методики футбола и регби,  
Кубанский государственный университет физической культуры, спорта и туризма,  
г. Краснодар

**СТЕПЕНЬ РАЗВИТИЯ ФИЗИЧЕСКИХ КАЧЕСТВ  
У ЮНЫХ ФУТБОЛИСТОВ РАЗНОВОЗРАСТНЫХ ГРУПП  
ШКОЛЬНЫХ СПОРТИВНЫХ СЕКЦИЙ**

**Аннотация.** В статье рассматриваются результаты исследования уровня развития физических качеств и динамики показателей физической подготовленности юных футболистов 8-10 и 11-13 лет, которые тренируются в одной группе спортивной секции по футболу в условиях общеобразовательной школы.

**Ключевые слова:** юные футболисты, физические качества, спортивная секция, общеобразовательная школа, разновозрастная группа.

Занятия футболом в условиях спортивной секции общеобразовательной школы специалисты рассматривают как средство не только функционального и физического развития, повышения умственной работоспособности, снятия утомления учащихся, возникающего в ходе учебных занятий по общеобразовательным дисциплинам, но и освоения технической и тактической стороны этой игры и физической подготовки [1, 2].

Вместе с тем особенности адаптационных процессов и изменений в состоянии и подготовленности, протекающих у юных футболистов в процессе тренировочной деятельности, обусловлены не только биологи-

## **Актуальные направления современной науки, образования и технологий**

ческими закономерностями развития организма, но и содержанием систематических занятия футболом, а также условиями реализации их содержания, что в совокупности оказывает дополнительное и весьма существенное влияние [3, 4, 5].

В связи с этим представляется актуальным исследование особенностей физической подготовленности юных футболистов, которые тренируются в спортивных секциях общеобразовательных школ, где в составе одной группы занимаются дети разного возраста.

С целью определения особенностей изменения показателей физической подготовленности юных футболистов разного возраста, занимающихся в одной группе спортивной секции было проведено тестирование уровня развития физических качеств в начале учебного года и после его окончания.

Так у юных футболистов 8-10 лет, тренирующихся в одной группе с более старшими школьниками, степень развития скоростных способностей в беге на 30 метров в начале учебного года находилась на низком уровне. В течение годового цикла совместных занятий у юных футболистов 8-10 лет показатель максимальной быстроты пробега 30-метрового отрезка практически не изменился, оставаясь на низком уровне ( $p > 0,05$ ).

У юных же футболистов 11-13 лет, тренирующихся в одной группе со школьниками 8-10 лет, степень развития скоростных способностей в беге на 30 метров в начале учебного года находилась на среднем уровне. В результате совместных с младшими по возрасту школьниками тренировок в составе единой разновозрастной группы школьной спортивной секции у юных футболистов 11-13 лет к окончанию учебного года статистически достоверно улучшился показатель быстроты пробега

## **Актуальные направления современной науки, образования и технологий**

30-метрового отрезка ( $p < 0,05$ ), оставаясь на прежнем среднем уровне.

Показатель степени развития координационных способностей в челночном беге 3x10 метров у юных футболистов 8-10 лет, тренирующихся в составе разновозрастной группы спортивной секции, в начале учебного года находился на среднем уровне. В процессе совместных тренировок с более старшими школьниками у юных футболистов 8-10 лет к окончанию учебного года показатель развития координационных способностей статистически достоверно улучшился ( $p < 0,05$ ), приблизившись к верхней границе среднего уровня.

В начале учебного года показатель развития координационных способностей в челночном беге 3x10 метров у юных футболистов 11-13 лет, тренирующихся в школьной спортивной секции с более младшими школьниками, находился на высоком уровне. В результате годичного цикла тренировок в этой разновозрастной группе показатель степени развития координационных способностей у них статистически достоверно улучшился ( $p < 0,01$ ) в границах высокого нормативного уровня.

Общая выносливость в беге на 1500 метров у юных футболистов 8-10 лет из состава разновозрастной группы школьной спортивной секции в начале учебного года находилась на высоком уровне. Совместные тренировки с более старшими занимающимися школьной спортивной секции в течение года позволили юным футболистам 8-10 лет сохранить высокий уровень развития общей выносливости, хотя и без статистически достоверного изменения ее величины ( $p > 0,05$ ).

У юных футболистов 11-13 лет из состава этой же разновозрастной группы степень развития общей выносливости в начале учебного года также находилась на высоком уровне. Однако совместные тренировки с юными футболистами 8-10 лет позволили 11-13-летним школьникам к

## **Актуальные направления современной науки, образования и технологий**

окончанию учебного года статистически достоверно улучшить показатель общей выносливости ( $p < 0,01$ ) в границах высокого уровня развития.

Исследование скоростно-силовых способностей, оцениваемых по дальности прыжка в длину с места толчком двух ног, юных футболистов 8-10 лет из состава разновозрастной группы школьной спортивной секции позволило установить, что в начале учебного года взрывная сила мышц нижних конечностей у них находилась на среднем уровне. За период годичных тренировок совместно с более старшими школьниками степень развития скоростно-силовых способностей у них практически не изменилась ( $p > 0,05$ ) и осталась на прежнем среднем уровне.

Скоростно-силовые способности юных футболистов 11-13 лет, входящих в состав этой же разновозрастной группы школьной спортивной секции, в начале учебного года находились на высоком уровне. К окончанию учебного года совместные тренировки со школьниками меньшего возраста позволили статистически достоверно улучшить показатель скоростно-силовых способностей у юных футболистов 11-13 лет ( $p < 0,05$ ) и сохранить прежний высокий нормативный уровень.

Силовые способности юных футболистов 8-10 лет из состава разновозрастной группы школьной спортивной секции, определяемые по количеству сгибаний и разгибаний рук из виса на высокой перекладине, в начале учебного года находились на среднем уровне. К окончанию учебного года в результате совместных тренировок с более старшими школьниками степень развития силовых способностей практически не изменилась ( $p > 0,05$ ) и осталась на прежнем среднем уровне.

В начале учебного года у юных футболистов 11-13 лет из этой же разновозрастной группы школьной спортивной секции степень развития

## **Актуальные направления современной науки, образования и технологий**

силовых способностей находился на высоком уровне. К окончанию годичного цикла совместных с младшими школьниками тренировок показатель развития силовых способностей у юных футболистов 11-13 лет практически не изменился ( $p > 0,05$ ) и остался на прежнем высоком уровне.

Сравнительный анализ динамики и показателей физической подготовленности, зарегистрированных у юных футболистов 8-10 и 11-13 лет в конце годичного тренировочного цикла позволил выявить, что совместные занятия в составе одной разновозрастной группы школьной спортивной секции создают наиболее благоприятные условия для эффективного развития практически всех физических качеств преимущественно у юных футболистов 11-13 лет по сравнению со школьниками 8-10 лет.

Таким образом, представляется очевидным, что совместные тренировки юных футболистов разного возраста в одной группе спортивной секции в условиях общеобразовательной школы способствует более эффективному развитию физических качеств, прежде всего, у более старших по возрасту юных футболистов и в меньшей степени у младших по возрасту юных футболистов.

### *СПИСОК ЛИТЕРАТУРЫ*

- 1. Каримова, М.Н. Сравнительная оценка состояния здоровья школьников, занимающихся спортом и физической культурой / М.Н. Каримова, Д.Р. Арипова, Н.А. Аанова // Физическая культура и спорт – основы здоровой нации: сборник статей III Международной научно-практической конференции. – Чита, 2016. – С. 197-201.*
- 2. Кобзева, А.Н. Влияние секционных занятий футболом в школе на физическое состояние школьниц 7-9 лет / А.Н. Кобзева, С.А. Гониянц // Наука, фитнес, рекреация – 2017: материалы Всероссийской конференции с международным участием. – М., 2017. – С. 97-101.*



**Актуальные направления современной науки,  
образования и технологий**

3. Варюшин, В.В. *Тренировка юных футболистов: учебное пособие / В.В. Варюшин. – М.: Физическая культура и спорт, 2007. – 112 с.*
4. Лукьяненко, Г.В. *Организация секционной работы по футболу с подростками 13-14 лет в детском оздоровительном лагере / Г.В. Лукьяненко, М.Н. Гордеев // Молодежный научный вестник. – 2017. – № 5 (17). – С. 36-40.*
5. Сучилин, А.А. *Методологические основы исследования проблемы подготовки юных футболистов: монография / А.А. Сучилин, А.П. Золотарев, М.М. Шестаков. – Волгоград: ВГАФК, 2005. – 99 с.*

**Психологические науки**

**Аюпова Светлана Леонидовна**

магистрант кафедры дошкольной педагогики и прикладной психологии,  
ФГБОУ ВПО Тольяттинский государственный университет,  
педагог-психолог,  
МАДОУ Детского сада комбинированного вида N345,  
г. Казань

**ДИАГНОСТИКА ЭМОЦИОНАЛЬНОГО СОСТОЯНИЯ ВОСПИТАТЕЛЕЙ  
ДЕТСКОГО САДА: ЗНАЧЕНИЕ И ПРИМЕНЯЕМЫЕ МЕТОДИКИ**

**Аннотация.** Влияние воспитателей на психологическое здоровье детей. Необходимость развития эмоционального интеллекта. Работа с эмоциональным состоянием воспитателей как одна из первоочередных задач педагога-психолога. Этапы психологической работы. Применение арт-терапевтических методов для снижения сопротивления сознания. Комплекс методов диагностики эмоционального состояния. Рисуночно-цветовой тест "Домики" Ореховой О.А., тест для выявления соматических проявлений и нарушений "Гомункулус" Семенович А.В., набор метафорических материалов для психологической работы с внутренним состоянием "Тело проектор" Симоненко А.М.

**Ключевые слова:** воспитатели (педагоги), значимые взрослые, воспитанники (дети), психологическое здоровье, эмоциональный интеллект, благоприятная атмосфера, этапы психологической работы, диагностика, методы арт-терапии.

Для детей дошкольного возраста значимые взрослые играют очень большую роль в формировании их характера, внутренних установок, поведенческих паттернов. Самые значимые взрослые для ребенка – это

## **Актуальные направления современной науки, образования и технологий**

родители. На втором месте часто оказываются именно воспитатели. Так как с воспитателями дети проводят в этом возрасте гораздо больше времени, чем даже с родителями. Мы много времени уделяем физическому здоровью детей, их умственным способностям и мало времени посвящаем психологическому здоровью воспитанников. Здоровый образ воспитателя рядом – залог психологического здоровья детей. Эмоциональный интеллект сейчас становится очень популярным направлением. Однако педагоги практически не владеют сами навыками эмоционального интеллекта и соответственно не могут дать эти навыки детям.

Именно поэтому работа с эмоциональным состоянием воспитателей должна стать одной из первоочередных задач педагога-психолога детского сада. Этим мы сможем достигнуть сразу двух целей:

- Создание благоприятной атмосферы в группе.
- Овладение педагогами навыками эмоционального интеллекта, а в последствии и воспитанниками ДООУ.

Психологическая работа с эмоциональным состоянием воспитателей включает несколько этапов:

1. Диагностический
2. Коррекционный
3. Просветительский
4. Профилактический

На этапе диагностики появляется сразу несколько ограничений:

- Немного времени для работы как со стороны педагогов, так и со стороны психолога, так как основное их внимание и мысли посвящены детям.

- Вопрос о "сохранении лица", что характерно для многих работников образования (почти как издержка профессии).

## **Актуальные направления современной науки, образования и технологий**

- В процессе работы может подниматься внутреннее сопротивление.

Поэтому применение текстовых тестов для диагностики эмоционального состояния и наличия эмоционального выгорания педагогов занимает много времени. При этом данные такого тестирования не всегда достоверны, поскольку в процессе педагоги чаще думают, как правильно ответить на вопрос, чем честно отвечают. Применение арт-терапии позволяет снизить сопротивление сознания и провести диагностику быстро и эффективно. Не напрягает человека, а даже может и расслабить (некоторые педагоги с удовольствием раскрашивают, наслаждаясь процессом).

Из методов арт-терапии для диагностики эмоционального состояния педагогов ДООУ предлагается использовать комплекс методик:

1. Рисуночно-цветовой тест для определения эмоционального состояния. Один из расширенных вариантов методики "домики" О.А. Ореховой [1] позволяет: составить восьми-цветовую шкалу (красный, жёлтый, зелёный, синий, фиолетовый, чёрный, коричневый, серый), приоритетных для человека цветов, определить цветовую гамму чувств и эмоций, обозначить эмоционально-чувственное наполнение основных сфер жизни педагогов, рассчитать вегетативный коэффициент, характеризующий энергетический баланс организма (рисунок 1).

## Актуальные направления современной науки, образования и технологий



Рис.1 Рисуночный тест "Домики"

Обязательно обращается внимание на процедуру раскрашивания: как выбирает цвета (быстро не задумываясь, обдумывает, меняет решения, другие варианты), закрашивает домики целиком или делает пометки, закрашивает все в одном стиле или меняет направление штриховок, какими комментариями сопровождается раскрашивание и.т.д. При этом первый ряд (ранжирование цветов) будет жестко фиксированным по количеству – 8 позиций, а второй и третий ряды в процессе диагностики предлагаем расширять по мере необходимости. Так, например, если воспитатель, заполняя предложенные психологом варианты чувств и эмоций, не отразил какой-то из цветов, то начинается поиск эмоций (чувств), которые могли бы соответствовать этому цвету путем подбора: предлагаем варианты и смотрим, какой цвет используется. Так до момента попадания. При этом клиент в процессе диагностики должен быть уверен, что все идет по регламенту, чтобы избежать тревожности. А вот в третий ряд, отражающий жизненные сферы, можно помимо интересующих нас сфер, связанных с ДОУ, добавлять любые сферы важные для педагога, открыто спрашивая его. Сферы раскрашивать допустимо сразу

## Актуальные направления современной науки, образования и технологий

несколькими карандашами, но опять же по запросу и интуиции самого педагога. Таким образом, в диагностике идем за клиентом, не навязываем жестких рамок. Интересно выявить связки чувств и эмоций, обозначенных одним цветом. Они могут быть достаточно противоречивы, что объясняется, как правило, детскими установками.

2. Рисуночно-цветовое обозначение зон тела. Диагностическая методика "Гомункулюс" проективная методика А.В. Семенович [2], разработанная для выявления соматических проявлений и нарушений. При этом мы предлагаем использовать ее в дополнение к "домикам" в качестве второй части диагностики с использованием тех же восьми цветов для раскрашивания. И это уже будет диагностикой соматического состояния, а точнее эмоциональной наполненности тела, что в дальнейшем может привести к появлению соматических проблем (рисунок 2).



Рис. 2. Рисуночный тест "Гомункулюс"

При закрашивании обращаем внимание на процедуру: какие части тела, в каком порядке раскрашивались, были ли сомнения или остано-

## **Актуальные направления современной науки, образования и технологий**

ки. Какими высказываниями сопровождался процесс. Есть ли четко отсеченные зоны, свидетельствующие о блоках в теле, или наблюдаются плавные переходы. Сопоставляем раскраску рисунка 2 с диагностикой «Домики». Получаем картину наполненности тела различными эмоциональными состояниями, связанными с разными сторонами жизни человека. При этом рисунок тела свидетельствует о наиболее актуальных состояниях, влияющих на соматическое здоровье. Таким образом, если тело переполнено «негативными» эмоциями, которые сдерживаются (не доходят до периферии, не находят выхода), то риск заболеваний значительно повышается.

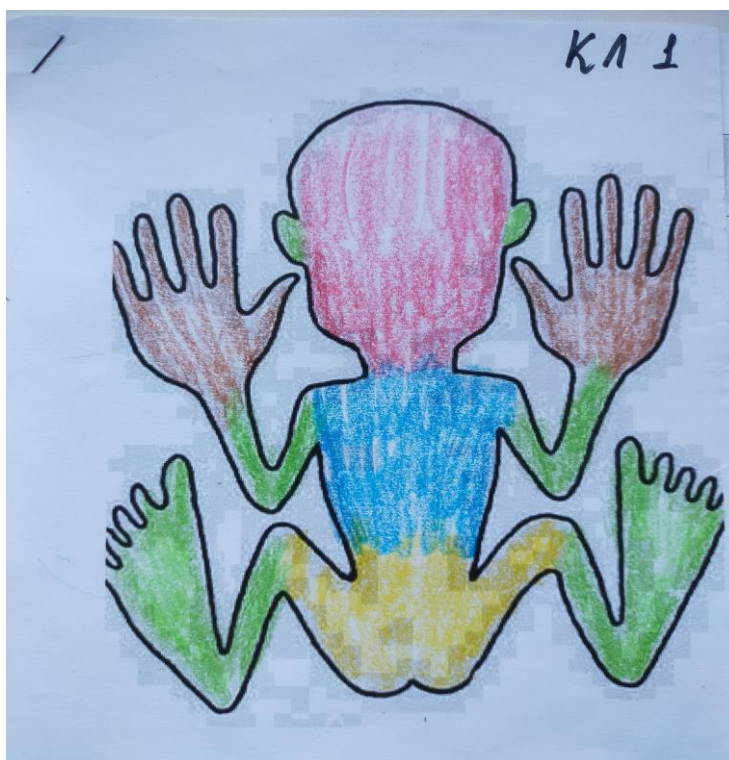
Обязательно знакомим педагога с результатами диагностики (расширяем виденье ситуации). Делаем акценты на ресурсные стороны, после чего обозначаем выявленные вопросы. Дальнейшая коррекционная работа после этого идёт по желанию педагога. Любая коррекционная работа предполагает собственное желание клиента и его готовность. Мы не можем навязывать свое видение об обязательной необходимости. Пока человек сам не готов менять что-то в своей жизни, любые рекомендации просто бессмысленны. Поэтому мы предлагаем варианты, а клиент уже сам делает выбор о готовности к коррекционной работе.

3. Для более глубокой проработки: при желании педагога проработать какие-то ситуации, либо в кризисных эмоциональных состояниях, - предлагаем расширить наш диагностический комплекс набором метафорических материалов для психологической работы с внутренним состоянием "Тело Проектор" автора Симоненко А.М [3]. Карточки созданы на основе методики Психокатализа Ермошина А.Ф. Последовательность: выкладывается из составных частей картинка тела, подбираются карточки с подходящими эмоциональными состояниями, выбираются картинки

## Актуальные направления современной науки, образования и технологий

с образами, образы выкладываются по телу, определяются ощущения в теле в местах расположения картинок (рисунок 3).



Рис. 3. Работа с метафорическими материалами "ТелоПроектор"

Не ограничиваем творческую инициативу педагогов, если у них возникает желание вырезать из бумаги дополнительно какие-то части тела для человечка, написать дополнительные карточки с состояниями или дорисовать свою картинку с подходящим образом. На этом кончается диагностический этап с использованием этих материалов и начинается коррекционная работа (этап, на котором определяются ощущения в теле и запускаются процессы, требующие корректировки для высвобождения блоков и получения ресурса).

Качественно проведенная диагностика является отправной точкой для всей последующей коррекционной работы. К арт-терапевтическим методам ещё можно добавить наблюдение за работой воспитателей в группах, сравнение образа тела со структурами характера из метода Бодинамики Лиз Марчер для выявления внутренних противоречий, кото-

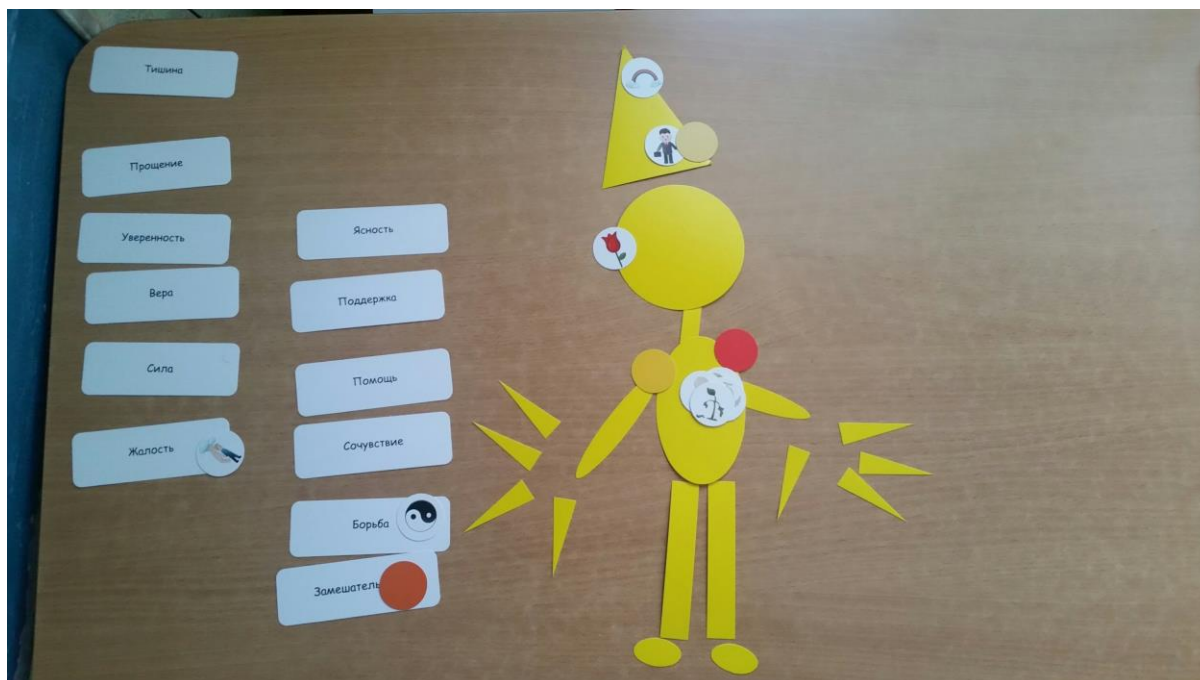

## **Актуальные направления современной науки, образования и технологий**

рые не всегда озвучиваются вслух. Чем более точный образ эмоциональных состояний воспитателя мы получаем в процессе диагностики, тем более корректную траекторию дальнейшего взаимодействия с клиентом мы можем выстраивать.

### *СПИСОК ЛИТЕРАТУРЫ*

- 1. Проективный тест личностных отношений, социальных эмоций и ценностных ориентаций "Домики" [Электронный ресурс]. – Режим доступа: <http://eschool.by/courses/psy/%D1%83%D1%80%D0%BE%D0%BA%D0%B8/house/>*
- 2. Семенович А.В. Нейропсихологическая диагностика и коррекция в детском возрасте. – М.: Академия, 2002. – 232 с.*
- 3. Симоненко А.М. Тело проектор. Набор метафорических материалов для психологической работы с внутренним состоянием. – М.: Генезис, 2018.*

### **Берман Нина Демидовна,**

старший преподаватель,

Тихоокеанский государственный университет,

г. Хабаровск

## **РОЛЬ ЭМОЦИЙ В ОБУЧЕНИИ**

**Аннотация.** Эмоции оказывают существенное влияние на когнитивные процессы у человека, включая восприятие, внимание, обучение, память, мышление. Автор рассматривает влияние эмоций на обучение студентов.

**Ключевые слова:** эмоции, обучение, эмоционально-познавательное взаимодействие, мотивация, межличностные отношения, когнитивные навыки.

Эмоциональные переживания являются повсеместными по своей природе, невозможно представить жизнь без эмоций. Эмоции важны и в

## **Актуальные направления современной науки, образования и технологий**

образовательном процессе, поскольку они сопровождают практически все аспекты познания. Экзамены, тесты, выступления на семинарах и конференциях, домашние задания и сроки их выполнения, связаны с различными эмоциональными состояниями, которые включают беспокойство, удовольствие от обучения, разочарование, растерянность, скуку и т. д. Исследования российских и зарубежных ученых показали, что на когнитивные процессы человека влияют эмоции, включая внимание, мышление, память, восприятие, рассуждения и обучение [1, 2, 3, 4]. Эти факторы имеют решающее значение в образовательном процессе. Неслучайно, успешность в обучении и в профессиональной деятельности зависит от способности распознавать, понимать и управлять своими эмоциями эффективным и позитивным способом, а также понимать намерения, мотивацию и желания других людей [5].

Хотя эмоции давно изучены, они не имеют единого определения. Эмоции описывают сложный набор взаимодействий между субъективными и объективными переменными, которые опосредованы нервной и гормональной системами, которые могут:

1. вызывать аффективные переживания эмоциональной валентности (удовольствие-неудовольствие) и эмоционального возбуждения (высокая-низкая активация / успокаивающий- возбуждающий);
2. генерировать когнитивные процессы, такие как эмоциональное восприятие, оценки, процессы распознавания;
3. активизировать широко распространенные психологические и физиологические изменения;
4. мотивировать поведение, которое часто, но не всегда, является выразительным, целенаправленным и адаптивным [6].

## **Актуальные направления современной науки, образования и технологий**

Панксепп Дж. предложил семь первичных эмоциональных систем (прототипов) эмоциональных состояний, а именно поиск, ярость, страх, влечение, заботу, панику (горе) и игру, которые представляют собой базовые основы для жизни и обучения [7].

Настроения длятся дольше эмоций, которые также характеризуются позитивным и негативным аспектом. Напротив, чувства относятся к психическим переживаниям, которые обязательно являются валентными (хорошими или плохими), а также сопровождаются внутренними физиологическими изменениями в организме. Аффекты – это субъективные переживания эмоциональных чувств, которые трудно описать, но они связаны с физическими состояниями, такими как гомеостатические побуждения (голод и жажда) и внешними стимулами (зрительные, слуховые, вкусовые, осязательные, обоняние). Таким образом, важнейшей характеристикой, разделяемой эмоциями, настроением, чувствами, аффектами и побуждениями, является их внутренняя валентность, которая лежит в спектре положительной и отрицательной валентности (удовольствие-неудовольствие / добро-зло). Термин «эмоция» иллюстрирует концепцию «зонтика», которая включает аффективные, когнитивные, поведенческие, экспрессивные и физиологические изменения; эмоция вызывается внешними стимулами и связана с сочетанием чувств и мотивации.

Эмоции оказывают существенное влияние на когнитивные процессы у человека, включая восприятие, внимание, обучение, память, мышление. Эмоции могут заставить человека действовать и влиять на его решения. Чтобы понимать эмоции, нужно знать три компонента эмоции: субъективный компонент (как человек испытывает эмоции); физиологический компонент (как тело реагирует на эмоции); выразительный ком-

## **Актуальные направления современной науки, образования и технологий**

понент (как человек ведет себя в ответ на эмоции). От этих компонентов эмоций зависят функции и назначения эмоциональных реакций [8]. Эмоции выполняют важные функции: внутриличностные (относятся к той роли, которую эмоции играют в каждом из нас в отдельности), межличностные (относятся к роли эмоций, которые играют отдельные люди в группе), социальные и культурные (относятся к той роли, которую эмоции играют в поддержании социального порядка в обществе). Эмоции придают смысл событиям; без эмоций эти события были бы просто фактами. Эмоции помогают координировать межличностные отношения. Эмоции играют важную роль в культуре, поскольку одной из основных функций культуры является поддержание социального порядка для обеспечения эффективности группы и, следовательно, выживания. Культура создает мировоззрения, правила, руководящие принципы и нормы, касающиеся эмоций, поэтому эмоции выполняют важные внутри- и межличностные функции и являются важными мотиваторами поведения. Нормы, касающиеся эмоций и их регулирования во всех культурах, служат цели поддержания общественного порядка. Культурные мировоззрения и нормы помогают нам управлять и изменять наши эмоциональные реакции (поведение), помогая получать определенные виды эмоциональных переживаний и управлять реакциями и последующим поведением.

На обучение эмоции влияют четырьмя способами. Они влияют на уровень мотивации (мотивационное воздействие). Позитивные эмоции могут помочь студенту дольше заниматься учебой, потому что он остается мотивированным. С положительными эмоциями к обучению приходит внутренняя мотивация или желание учиться. Эмоции во время обучения также влияют на наши чувства к образованию (психологическое воздей-

## **Актуальные направления современной науки, образования и технологий**

ствии). Если есть положительный опыт, то с большей вероятностью студент получит удовольствие от обучения и развития любопытства и увлечения учебной работой. Эмоции также могут сделать групповую работу более эффективной (социальное воздействие). Однако мы должны помнить, что обучение иногда требует усилий и разочарования, когда изучаются сложные, но необходимые понятия (когнитивное воздействие).

Эмоции, которые напрямую связаны с процессами обучения и результатами достижений, классифицируются как эмоции достижений. Позитивные эмоции достижения являются источником энергии и мотивации [9], оказывают влияние на обучение и достижения, опосредованные вниманием, саморегуляцией и мотивацией [10]. Среда обучения (онлайн или оффлайн), мобильные и сетевые технологии оказывают влияние не только на когнитивные, но и на эмоциональные и мотивационные аспекты обучения [11].

Студенты испытывают самые разнообразные эмоции, которые могут оказать благотворное влияние на их обучение, развитие личности и здоровье. Эффекты этих эмоций могут быть сложными. Позитивные эмоции не всегда приносят пользу обучению, а неприятные эмоции не всегда мешают обучению. Тем не менее, для подавляющего большинства студентов в ходе образовательного процесса удовольствие от обучения является благотворным, а тревога, беспокойство, разочарование и скука вредны. Кроме того, эмоции являются ключевыми элементами идентичности и благосостояния студентов, подразумевая, что эмоции также важны сами по себе, помимо своих функций для академического обучения. По этим причинам преподаватели должны учитывать эмоции обучающихся. Существует разные способы помочь студентам увеличить положительные эмоции и уменьшить отрицательные эмоции. Что наиболее важно, преподаватели могут помочь учащимся развить уверенность в

## Актуальные направления современной науки, образования и технологий

себе, заинтересованность и внутреннюю ценность образования, которая способствует вовлечению в обучение и уменьшает отрицательные эмоции. Кроме того, преподаватели могут способствовать достижению образовательных целей, связанных с эмоциями, помогая эмоционально и рационально организовать учебный процесс, целенаправленно вызывая нужные эмоции и побуждая к познавательной деятельности.

### СПИСОК ЛИТЕРАТУРЫ

1. Pekrun R. *International handbook of emotions in education*. – New York: Taylor. 2014.
2. Pessoa, L. (2008). *On the relationship between emotion and cognition // Nature Reviews Neuroscience*. – 9(2). – 148-158.
3. Берман Н.Д. *Образование и эмоции: значение эмоций в нашей жизни и в обучении // Russian Journal of Education and Psychology*. – 2019. – Т. 10. – № 4.
4. Иванисова О.Ю., Морева Ю.В., Стрелкина Л.И. *Роль эмоций в педагогическом процессе // Современное общество: проблемы, идеи, инновации*. – 2016. – № 5. – С. 24–28.
5. Берман Н.Д. *Влияние эмоционального интеллекта на успеваемость студентов // В сборнике: Science innovations Сборник статей II Международной научно-практической конференции*. – 2020. – С. 72-74.
6. Kleinginna, P. R. Jr., and Kleinginna, A. M. (1981). *A categorized list of emotion definitions, with suggestions for a consensual definition. Motiv. Emot.* 5, 345–379.
7. Панксепп Дж. *Аффективная нейробиология: основы эмоций человека и животных*. – Оксфорд: Издательство Оксфордского университета, 1998.
8. *Функции эмоций [Электронный ресурс]*. – Режим доступа: <https://nobaproject.com/modules/functions-of-emotions#content>
9. Макарова Е.А., Федькина Л.И. *Эмоционально-волевой компонент образовательного процесса // Вестник Таганрогского института имени А.П. Чехова*. – 2017. №1.
10. Пекрун Р. и Стивенс Э.Дж. (2010). *Эмоции достижения: контрольно-ценностный подход. Soc. Личный. Psychol.* – Компас 4. – С. 238–255.
11. Берман Н.Д. *Потенциал использования мобильных и сетевых технологий как современных информационных средств обучения // ЦИТИСЭ*. – 2019. – № 1 (18).

**Актуальные направления современной науки,  
образования и технологий**

**Социологические науки**

**Лисина Ольга Васильевна,**

доцент кафедры государственного,  
муниципального управления и социологии,  
ФГБОУ ВО «КНИТУ»,  
г. Казань

**СПЕЦИФИКА РАЗВИТИЯ МАЛОГО МОЛОДЕЖНОГО  
ПРЕДПРИНИМАТЕЛЬСТВА В РЕСПУБЛИКЕ ТАТАРСТАН  
В УСЛОВИЯХ ПАНДЕМИИ**

**Аннотация:** Описаны сдерживающие факторы развития малого предпринимательства, проанализированы степень адаптации и риски малого молодежного предпринимательства в РТ. В статье представлены результаты социологического исследования предпринимательских практик молодежи города Казани и выводы о перспективах оптимизации малого предпринимательства РТ в условиях пандемии в 2020 году и в будущем.

**Ключевые слова:** малое предпринимательство, молодежное предпринимательство, малый бизнес, молодежь, риски, пандемия, предприниматель

В связи с развитием ситуации с Covid-19, следует отметить, что малый и средний бизнес в России сегодня оказался в очень непростой ситуации. Республику Татарстан пандемия тоже коснулась. Эксперты сходятся в одном: как бы не развивалась ситуация, ожидать быстрого восстановления экономики и потребительского спроса не приходится. В первую очередь, необходимо дождаться конкретных нормативных актов от Министерства финансов и Федеральной налоговой службы (ФНС), где

## **Актуальные направления современной науки, образования и технологий**

будут подробно расписаны меры по поддержке бизнеса, а также то, на кого они распространяются и как ими можно воспользоваться. Следующим шагом для бизнеса должно стать попадание в критерии малых и микропредприятий путем внутренней реорганизации. По возможности, предприниматели должны выделить направления бизнеса, которые могут быть признаны пострадавшими.

Малое предпринимательство – это существенная составляющая цивилизованного рыночного хозяйства, неотъемлемый элемент присущего ему конкурентного механизма. Во многих развитых странах на долю малого бизнеса приходится 60–70% ВВП. Этот предпринимательский уклад придает рыночной экономике должную гибкость, мобилизует крупные финансовые и производственные ресурсы населения, несет в себе мощный антимонопольный потенциал, служит серьезным фактором структурной перестройки и обеспечения прорывов по ряду направлений научно–технического прогресса, во многом решает проблему занятости и другие социальные проблемы рыночного хозяйства.

Значимость изучения проблематики малого предпринимательства усиливается тем, что именно малому бизнесу, пожалуй, менее всего повезло в отношении государственной и иной поддержки. Недооценка малого предпринимательства, игнорирование его экономических и социальных возможностей могут быть квалифицированы как крупный, стратегический просчет, чреватый многочисленными народнохозяйственными негативами, усугублением кризиса российской экономики в целом. Без поддержки государства и без собственного внутригруппового взаимодействия малый бизнес не всегда способен успешно противостоять в конкурентной борьбе крупному капиталу, отстаивать свои экономические, политические и социальные интересы.



## **Актуальные направления современной науки, образования и технологий**

Правительство Российской Федерации всячески старается выйти из сложившейся ситуации, предлагая некоторую помощь малому предпринимательству. Для оказания первоочередной поддержки бизнесу был выделен список сфер деятельности, которые наиболее пострадали в тяжелой эпидемиологической ситуации, – пока что это 9 сфер, которые охватывают 22 отрасли и 4 млн. работающих в них человек. Туда вошли организации, которые ведут деятельность в сфере культуры, спорта, дополнительного образования.

Ниже перечислены меры, предлагаемые правительством Российской Федерации в помощь малому предпринимательству во время пандемии COVID-19:

1. Вводится отсрочка по уплате всех налогов, кроме НДС и НДФЛ. Пока отсрочку дают не всем – ее могут получить только организации и ИП, работающие в наиболее пострадавших от коронавируса отраслях, которые зафиксированы в списке;

2. Кредитные каникулы. Данная мера также касается субъектов малого и среднего предпринимательства, которые входят в список наиболее пострадавших от коронавируса. Ее суть заключается в том, что предприниматели могут в течение шести месяцев не платить две трети процентов по уже выданным кредитам, а также получить отсрочку на уплату платежей по основному долгу. Оставшиеся 33% суммы процентов заемщик может погашать в соответствии с обычным графиком или включить в основной долг с выплатой после окончания периода отсрочки;

3. Приостанавливается прием заявлений о банкротстве должника со стороны кредиторов. Также суды приостанавливают и производства по принятым делам, по которым процедура банкротства еще не начата. С должника снимается обязанность обращаться в суд при наличии призна-

## **Актуальные направления современной науки, образования и технологий**

ков банкротства, но сохраняется право это сделать. Должник не сможет выплачивать дивиденды, производить зачет встречных требований, если это приведет к нарушению очередности удовлетворения требований кредиторов. А все сделки предприятия, не касающиеся его обычной хозяйственной деятельности, будут считаться ничтожными, если в течение 3 месяцев после окончания моратория процедура банкротства все-таки будет инициирована.

4. Малые и микропредприятия могут взять в банке беспроцентный кредит на шесть месяцев для выплаты зарплаты сотрудникам. Компания должна быть включена в реестр МСП, вести деятельность не менее 1 года. Необходимо, чтобы предприятие не находилось под процедурой банкротства, а его владельцы хотя бы раз уплачивали налоги. Обязательным условием является сохранение численности сотрудников на весь период кредитования или сокращение персонала не более чем на 10% в месяц. Максимальный размер кредита определяется как число сотрудников  $\times$  МРОТ  $\times$  6 месяцев.

Первыми такие кредиты начали выдавать «Сбербанк» и «ВТБ». С 8 апреля выдачу малому бизнесу кредитов на зарплаты под 0 % годовых начинают также «МСП Банк», «Промсвязьбанк», «Газпромбанк», «Альфа-Банк», «Открытие». В настоящее время Минэкономразвития проводит дополнительный отбор банков на получение субсидии. Деньги необходимо вернуть по окончании кредитного договора или с 1 октября 2020 года – в соответствии с графиком. Банки также могут предложить продлить срок кредитования – но уже под 4%. Это льготная ставка, которую Банк России предоставляет на эти цели коммерческим банкам. Общий объем этой программы – 150 млрд. рублей. Она рассчитана на охват 1,5 млн. занятых. Многие крупные компании взяли на себя помощь различным сферам предпринимательства. Например, «Mail.ru» создала оперативный штаб и выделила различные ресурсы на сумму 1 млрд. рублей.

## Актуальные направления современной науки, образования и технологий

Государство приняло Национальный проект «Малое и среднее предпринимательство и поддержка индивидуальной предпринимательской инициативы», по которому в 2019 году доля малого и среднего бизнеса в российской экономике должна составить 22,9%. В 2024 году число занятых в малом и среднем бизнесе (включая индивидуальных предпринимателей) до пандемии должно было составить 25 млн. человек, поднявшись со значения 19,2 млн. человек [1].

Республика Татарстан является одной из ведущих регионов в деле развития малого предпринимательства. В Республике рассматриваются и принимаются соответствующие нормативные акты, создаются фонды поддержки субъектов малого предпринимательства, открываются технопарки и другие структуры поддержки. Динамика количества зарегистрированных субъектов малого предпринимательства за период с 2017 г. – 9 мес. 2019 года отражена на диаграмме 1.

Диаграмма 1 – Динамика количества зарегистрированных субъектов малого предпринимательства в РТ [2, С. 2]

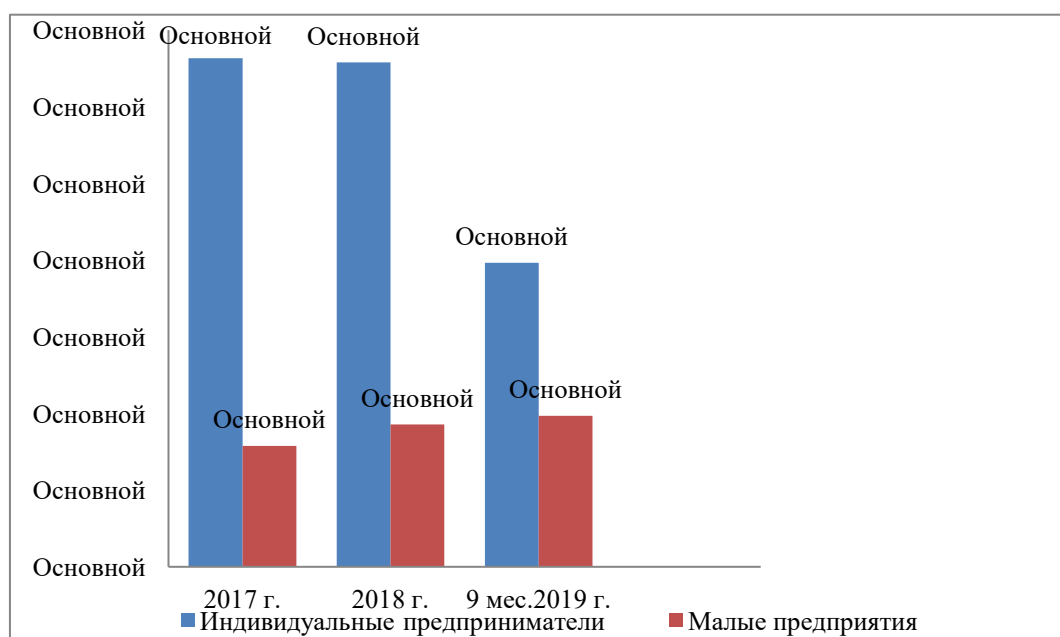

Количество зарегистрированных малых предпринимателей (МП) за 9 мес. 2019 г. по сравнению с 2017 годом увеличилось на 6% и составило

## Актуальные направления современной науки, образования и технологий

39340 единиц. Количество индивидуальных предпринимателей (ИП) за 9 месяцев 2019г. снизилось на 40% и составило 79 325 единиц. Значительное снижение количества ИП связано с тем, что более 50 тысяч ИП не прошли обязательную перерегистрацию. В то же время количество экономически активных МП за 9 месяцев 2019 года увеличилось на 10,5% по сравнению с 2018 годом и составило 25682 единиц.

По данным Территориального органа Федеральной службы государственной статистики по Республике Татарстан на диаграммах 2 и 3 представлено долевое распределение числа ИП и МП по отраслям экономики за 9 месяцев 2019 года.

Диаграмма 2 – Долевое распределение числа индивидуальных предпринимателей по отраслям экономики за 9 месяцев 2019 года [2]

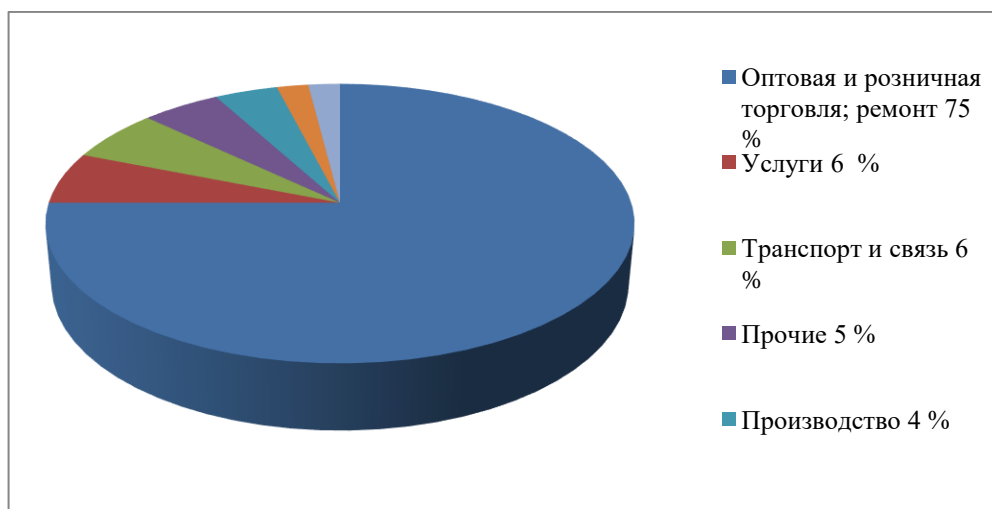

Долевое распределение числа ИП по отраслям экономики Республики Татарстан за 9 месяцев 2019 года отражает традиционно сложившуюся тенденцию значительного преобладания ИП в оптовой и розничной торговле, а так же ремонте – 75 % от общего числа зарегистрированных ИП.

## Актуальные направления современной науки, образования и технологий

Диаграмма 3 – Долевое распределение числа малых предприятий по отраслям экономики за 9 месяцев 2019 года [2]

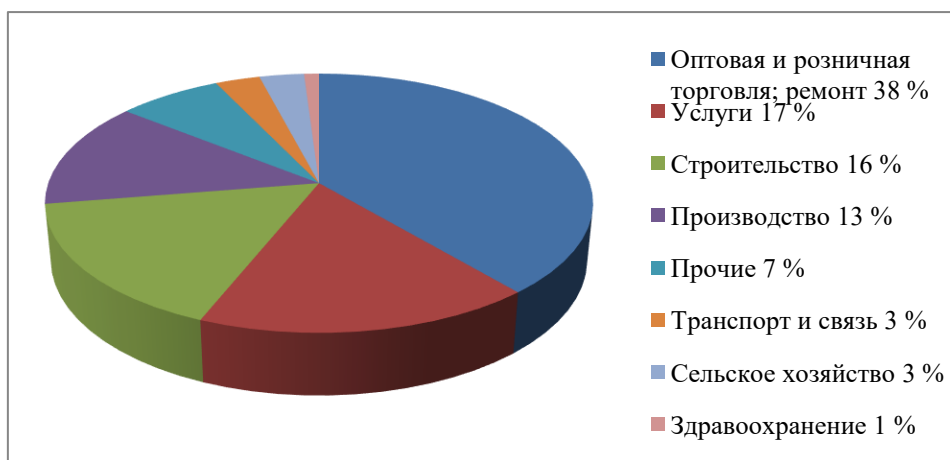

Долевое распределение числа МП по отраслям экономики Республики Татарстан за 9 месяцев 2019 года по сравнению с предыдущими периодами 2017–2018гг. фактически не изменилось. Наибольшее количество традиционно функционирует в торговле и общественном питании, услуги по ремонту. В то же время в 1,3 раза увеличилось количество предприятий в сельском хозяйстве, добыче полезных ископаемых, производстве. В остальных отраслях произошло незначительное увеличение числа малых предпринимателей.

К институциональным факторам развития предпринимательства можно отнести создание институтов поддержки развития предпринимательства и инновационной активности, в том числе различных Центров, Фондов поддержки предпринимательства и инноваций, СЭЗ и Территорий опережающего развития. Финансовая, имущественная и консультационная инфраструктура в РТ довольно развита. Сегодня в г.Казань большое внимание уделяется Центрам молодежного инновационного творчества, которые стимулируют интерес молодежи к высокотехнологичным решениям в сфере инновационного развития науки и техники, способствует выявлению талантливой молодежи, формирует

## **Актуальные направления современной науки, образования и технологий**

базу для будущих инженерно–технических кадров, создание которой определено Стратегией – 2030. Потенциал г.Казань крайне высок, так как продолжается работа по вовлечению недозагруженных производственных мощностей, неэффективно используемых производственных площадей в производственный процесс малых предприятий в рамках инновационно–активных образований, открытие бизнес – инкубаторов и развитие Программ поддержки малого и среднего предпринимательства.

В данном социологическом исследовании для определения сложностей и проблем создания и развития малого бизнеса в РТ мы проинтервьюировали студентов КНИТУ–КХТИ. Это особенно важно, поскольку «молодежь, особенно студенчество, являет собой специфический слой общества, выступает динамичной силой в развитии и продвижении новых идей, освоения новых видов профессиональной деятельности, социальных практик, демографического развития страны, обладает склонностью к максимализму в требованиях в стиле «здесь и сейчас» [3, С. 1]. В своих предыдущих статьях мы уже подчеркивали, что человеческий капитал молодежи способствует поддержке имиджа территории (РТ) и оценивали значимость человеческого интеллектуального капитала в формировании национального богатства РТ и РФ [4, С. 2]. По данным интервью, взятых у молодых предпринимателей в г.Казань (студентов КНИТУ), можно привести множество показательных примеров того, как те или иные проблемы доступа к рынку влияют на результаты деятельности малых компаний. Для совершенствования доступа к некоторым важным для промышленности ресурсам или оборудованию РТ или ассоциации фирм могут создавать собственных импортеров, которые будут препятствовать деятельности посредников–монополистов в от-

## **Актуальные направления современной науки, образования и технологий**

раслях. Дополнительной мерой развития внешней торговли является отмена пошлин на импорт оборудования, а в Республике Татарстан подобные компании могут обслуживать в том числе и торговые связи между разными регионами.

Согласно данным социологического исследования, для облегчения доступа малых и средних фирм города Казани к рынку сбыта своей продукции молодежь предлагает следующие рекомендации:

- реализовывать больше программ льготного кредитования МСП, в частности, в условиях пандемии разработать дополнительные программы;
- стимулировать создание отраслевых ассоциаций или агентств-импортеров и экспортеров продукции;
- совершенствовать национальную политику в области качества, совершенствовать правила маркировки и механизмы отбора продукции.

Отметим значимость для молодых предпринимателей программы льготного кредитования субъектов МСП, реализующих проекты в приоритетных отраслях экономики, которая начала работать в Республике Татарстан с 2006 года. Кредитование субъектов малого предпринимательства, осуществляющееся на льготных условиях с компенсацией соответствующей разницы кредитным организациям за счет средств фондов поддержки малого предпринимательства. Для ее реализации в городе Казань на начальном этапе был отобран «Ак Барс» Банк. Первоначально на эту программу было выделено 450 миллионов рублей, из которых 150 миллионов рублей – лимит ИВФ РТ, а 300 миллионов рублей – собственные ресурсы АО «Ак Барс» Банка. Если посмотреть статистику реализации данной программы по состоянию на 30 января 2018 года, то можно отметить, что в общей сложности поступило 336 заявок на общую

**Актуальные направления современной науки,  
образования и технологий**

сумму 743,5 млн. руб. Информация по данным заявкам и одобренным проектам по каждому банку представлены в таблице 1.

Таблица 1.

Одобрённые проекты по программе среднесрочного кредитования субъектов  
малого предпринимательства в г. Казань [5]

№ по п/п	Наименование банка	Поступило кредитных заявок	Отказ по кредитным заявкам	Одобрено кредитных заявок	Сумма одобренных кредитных заявок (тыс. рублей)
1	АКБ «Ак Барс» банк	222	26	196	442535
2	АО «Инвестиционный Кооперативный Банк»	10	–	10	20700
3	ООО «Камкомбанк»	7	–	7	14850
4	АО «Автоградбанк»	14	4	10	23200
5	АО АКИБ «Акибанк»	10	1	9	18420

В городе Казань уделяется большое внимание развитию малого предпринимательства. Одним из важнейших институтов поддержки и развития предпринимательства стало Агентство по развитию предпринимательства Республики Татарстан, созданное Указом Президента Республики Татарстан от 5 января 2002 г. и с 1 января 2008 г. преобразованное в Комитет по развитию малого и среднего предпринимательства Республики Татарстан. Создание технологического парка «Идея» помогло разместить в нем бизнес – инкубаторы для помощи и



## **Актуальные направления современной науки, образования и технологий**

развития идей, который в дальнейшем могут перерасти в малое предпринимательство.

Если создать соответствующие условия, обеспечивающие комплексную поддержку малому предпринимательству на общегосударственном и региональном уровнях, и возможности для его относительного безрискового финансирования (кредитования), извлечения нормальной нормы прибыли, то денежные средства инвесторов, в том числе и банковского сектора, неизбежно устремятся в малое предпринимательство, содействуя тем самым не только восстановлению последнего после пандемии, но и повышению на этой основе эффективности российской экономики в целом.

### *СПИСОК ЛИТЕРАТУРЫ*

- 1. Хандриков И. Итоги 2019 года для малого и среднего предпринимательства. – URL: <https://zen.yandex.ru/media/id/5bd7430532ca1533928ee0ad/itogi-2019-goda-dlia-malogo-i-srednego-predprinimatelstva-5e142d600be00a00afbc332> (дата обращения: 23.04.20)*
- 2. Динамика количества зарегистрированных субъектов малого предпринимательства в РТ // Основные показатели деятельности индивидуальных предпринимателей по видам экономической деятельности в 2018 году. – URL: [https://tatstat.gks.ru/small\\_and\\_medium\\_enterprises](https://tatstat.gks.ru/small_and_medium_enterprises) (дата обращения: 23.04.20)*
- 3. Тузиков А.Р., Зинурова Р. И. Национальная безопасность, высшее образование и идентичность молодежи // КПЖ. – 2017. – № 5(124). – URL: <https://cyberleninka.ru/article/n/natsionalnaya-bezopastnost-vysshee-obrazovanie-i-identichnost-molodezhi> (дата обращения: 24.04.2020).*
- 4. Lisina O., Garafieva G., Khvorova E. MODIFICATION OF CALCULATED INTANGIBLE VALUE MODEL TO EVALUATE THE USE OF COMPANIES' INTELLECTUAL CAPITAL // WSEAS Transactions on Business and Economics. – 2019. – Т. 16. – С. 500-507. – URL: <https://www.elibrary.ru/item.asp?id=41689776>*
- 5. Программы льготного кредитования субъектов МСП // Министерство экономики РТ: поддержка предпринимательства – URL: <http://mert.tatarstan.ru/rus/programmi-lgotnogo-kreditovaniya-subektov-msp.htm>*

**Актуальные направления современной науки,  
образования и технологий**

**Политические науки**

**Константинова Анастасия Андреевна,**

студентка 4 курса, кафедра сравнительной политологии  
факультета управления и политики,

Федеральное государственное автономное образовательное учреждение высшего  
образования «Московский государственный институт международных отношений  
(университет) Министерства иностранных дел Российской Федерации»

Научный руководитель **Антюхова Екатерина Андреевна,**

кандидат политических наук, старший преподаватель

**ОБРАЗОВАТЕЛЬНЫЕ ОБМЕННЫЕ ПРОГРАММЫ  
В ПУБЛИЧНОЙ ДИПЛОМАТИИ**

**Аннотация.** В рамках данного исследования автор анализирует международную культурно-политическую роль программ образовательного обмена в условиях актуализации проблематики публичной дипломатии и растущей политической роли образования в качестве инструмента "мягкой силы". Полученные теоретико-концептуальные выводы иллюстрируются на примере одной из программ, реализуемых в России.

**Ключевые слова:** "мягкая сила", публичная дипломатия, образование, образовательный обмен

В результате появления новых акторов на мировой политической арене и роста количества взаимосвязей и взаимозависимостей между ними природа международных отношений и глобальное мироустройство в целом претерпевают значительную трансформацию, которая, по мнению исследователей, «охватывает три уровня: 1) эрозия Вестфальской системы; 2) распад биполярной системы межгосударственных отноше-

## Актуальные направления современной науки, образования и технологий

ний; 3) изменение политических систем многих государств.»<sup>3</sup> Одновременное протекание всех трех процессов, их взаимное усиление и синергия определяют уникальность современной политической реорганизации мира, именно эти процессы образуют собой «идеальный шторм»<sup>4</sup>. Безусловно, такие глобальные трансформации не могли не оказать влияние на публичную дипломатию, которая определяется большинством исследователей и зарубежных организаций как «процесс коммуникации с иностранными аудиториями при поддержке правительства с целью продвижения идеалов, институтов и культуры, так же как политического воздействия».<sup>5</sup> Публичная дипломатия служит реализации «мягкой силы» - инструмента, который, согласно концепции Дж. Ная, направлен в первую очередь на создание привлекательности.<sup>6</sup> И одним из важных ресурсов использования «мягкой силы» становится образование, которое в современном мире наращивает свой потенциал как политикообразующий фактор.<sup>7</sup> Образование как инструмент публичной дипломатии может реализовываться в разных формах, в частности в форме международных образовательных обменных программ, которые будут рассмотрены в рамках данного исследования.

*Актуальность* темы исследовательской работы определяется актуализацией проблематики публичной дипломатии как среди исследователей в научных кругах, так и в среде практиков. Сегодня «завоевывание сердец и умов» по-прежнему представляется одной из важнейших задач

---

<sup>3</sup> Лебедева М.М. Публичная дипломатия: исчезновение или новые горизонты? // Публичная дипломатия: Теория и практика: Научное издание / Под ред. М. М. Лебедевой. — М.: Издательство «Аспект Пресс», 2017. с. 8

<sup>4</sup> Лебедева М.М. Система политической организации мира: "идеальный шторм" // Вестник МГИМО-Университета 2016, N 2 (47). с.125-133

<sup>5</sup> New Public Diplomacy: Soft Power in International Relations / Ed. by Jan Melissen. New York: Palgrave Macmillan, 2005. URL: [www.culturaldiplomacy.org/academy/pdf/research/books/soft\\_power/The\\_New\\_Public\\_Diplomacy.pdf](http://www.culturaldiplomacy.org/academy/pdf/research/books/soft_power/The_New_Public_Diplomacy.pdf) (дата обращения: 27.05.2019).

<sup>6</sup> Nye J. S. The Paradox of American Power: Why the World's Only Superpower Can't Go It Alone. Oxford University Press, 2002.

<sup>7</sup> Nye J. Soft power and higher education. 2006. URL: <https://library.educause.edu/~media/files/library/2005/1/ffp0502s-pdf.pdf> (дата обращения: 27.05.2019).

## **Актуальные направления современной науки, образования и технологий**

международного высшего образования.<sup>8</sup> Как отмечал бывший президент США Эйзенхауэр, «как война, так и мир начинается в умах людей».<sup>9</sup> А образовательный обмен относится к сфере «мягкой силы», т.к. взаимосвязи между образовательными институтами обладают стабилизирующим и цивилизующим воздействием.<sup>10</sup>

*Объектом исследования* выступают образовательные обменные программы. *Предметом исследования* выступает роль образовательных обменных программ в рамках реализации задач публичной дипломатии.

*Целью* данного исследования является анализ международной культурно-политической роли образовательных программ обмена на основании изучения одной из программ, реализуемых в России.

Опираясь на данную целевую установку, автор ставит перед собой следующие **задачи исследования**:

- Рассмотреть современные глобальные тренды, которые привели к наращиванию потенциала в целом высшего образования в качестве «политикообразующего» фактора, инструмента «мягкой силы»;
- Изучить формы реализации возможностей образования в рамках публичной дипломатии;
- Проанализировать роль образовательных обменных программ в качестве одного из средств публичной дипломатии;
- Рассмотреть пример образовательной программы обмена, реализуемой в рамках публичной дипломатии Российской Федерации.

### **1. Образование как инструмент публичной дипломатии**

#### **1.1. Влияние образования как инструмента «мягкой силы» в современном мире**

<sup>8</sup> Nye, J. 2004. Soft power: The means to success in world politics. New York: Public Affairs.

<sup>9</sup> Eisenhower, D. 1958. Remarks at ceremony marking the 10th anniversary of the SmithMundt Act. URL: <http://www.presidency.ucsb.edu/ws/index.php?pid=11196>. (дата обращения: 27.05.2019).

<sup>10</sup> Yang, Rui(2010) 'Soft power and higher education: an examination of China's Confucius Institutes', Globalisation, Societies and Education, 8: 2, 237

## **Актуальные направления современной науки, образования и технологий**

В условиях современного мира, ориентированного на новый формат экономики – «экономику знаний» и базирующуюся на современных научно-технических достижениях, роль образования значительно возрастает. Эффективность и конкурентоспособность национальных образовательных систем обладают потенциалом для того, чтобы обеспечить лидирующие позиции на международной арене. Являясь необходимым условием развития, образование не просто увеличивает свое влияние в цифровом мире, но и приобретает значение фактора политического развития.<sup>11</sup> «В этом смысле роль самого образования и предоставление образовательных услуг иностранным учащимся резко возрастает, становясь не только статьей доходов, средством поддержания имиджа страны за рубежом, но и фактором, определяющим тенденции развития мира и мировой политики. Подготовка студентов по тем направлениям, которые в будущем станут ведущими, означает во многом определение и лидирующих позиций этого государства в мире».<sup>12</sup>

Начиная с 80-90-х гг. XX в. усиливается тенденция интернационализации высшего образования, которая превращается в один из наиболее значимых факторов развития национальных систем образования и образовательных организаций в мире. Соответственно университеты все более интенсивно внедряют международное измерение в свои стратегии развития: «в качестве органической составляющей всех сфер университетской жизни, в формате отдельных принципов или как комплекс мер».<sup>13</sup>

В условиях того, что конкуренция в современном мире приобретает культурно-цивилизационное измерение, внешняя политика России бази-

---

<sup>11</sup> Лебедева М.М. Политикообразующая функция высшего образования в современном мире // МЭиМО. 2006. №10. С. 69—75.

<sup>12</sup> Лебедева М.М. Фор. Ж. Высшее образование как потенциал «мягкой силы» России // Вестник МГИМО-Университета. 2009. № (6)9. С. 203.

<sup>13</sup> Краснова Г. А. Интернационализация образования в России и в мире. Аккредитация в образовании. 2016;8(92):68–70.

## **Актуальные направления современной науки, образования и технологий**

руется на идее о том, что «между основными игроками на международной арене усиливается борьба за культурное влияние, причем в нее широко вовлекаются появляющиеся в мире новые центры силы»<sup>14</sup> и «для обретения лидирующих позиций критически важно опережающее развитие человеческого потенциала как основы формирования новой экономики знаний, информационного общества».<sup>15</sup> Исключительно развитая система образования, которая отвечала бы требованиям инновационной высокотехнологичной экономики и была бы органично интегрирована в международное научно-образовательное пространство, обладает достаточным потенциалом для обеспечения конкурентных преимуществ современной России в «мировой борьбе за умы». <sup>16</sup> Важно помнить о том, что оказание образовательных услуг иностранным студентам представляет собой один из наиболее эффективных инструментов «мягкой силы» государства, поскольку именно в студенческий период у молодых людей формируется мировоззрение, устанавливаются базовые жизненные ценности и взгляды. Изучая язык принимающей страны и узнавая больше о достижениях науки и культуры, иностранные студенты приобретают определенный социальный капитал, с помощью которого, вернувшись в свою родную страну, они могут стать проводниками языка и культуры той страны, где учились. «В итоге эффективность воздействия на внешний мир с помощью национального образования как инструмента «мягкой силы» оказывается в конечном счете гораздо выше, чем с помощью

---

<sup>14</sup> Приложение № 1 к Концепции внешней политики Российской Федерации. Основные направления политики Российской Федерации в сфере международного культурно-гуманитарного сотрудничества (2010 г.).

<sup>15</sup> Подберезкин А.И., Большова Н.Н., Подберезкина О.А. Современные университеты - кузница идей, технологий и креативного класса // Вестник МГИМО-Университета. 2012. № 2. С. 231.

<sup>16</sup> Торкунов Анатолий Васильевич Образование как инструмент «Мягкой силы» во внешней политике России // Вестник МГИМО. 2012. №4. URL: <https://cyberleninka.ru/article/n/obrazovanie-kak-instrument-myagkoy-sily-vo-vneshney-politike-rossii> (дата обращения: 27.05.2019).

## **Актуальные направления современной науки, образования и технологий**

военных или иных рычагов давления»<sup>17</sup>.

Международная мобильность студентов может реализовываться в различных формах: посредством как программ полного цикла обучения в зарубежных вузах, так и программ языковой практики. Благодаря деятельности специализированных служб содействия экспорту образовательных услуг и академическому обмену преподавателей и студентов, возрастает не только студенческая мобильность, но и международная академическая мобильность. За последние десятилетия, помимо международной студенческой и академической мобильности успели возникнуть и начать активное развитие новые формы интернационализации, которые характеризуются трансграничной мобильностью вузов или вузовских программ. «Программная мобильность, например, может включать в себя дистанционные курсы обучения, предлагаемые зарубежными вузами. Мобильность самих вузов предполагает открытие университетами зарубежных кампусов или учреждение совершенно нового вуза с привлечением капитала зарубежного университета».<sup>18</sup>

### **1.2. Культурно-политическое влияние образовательных программ обмена**

Несмотря на то, что термины «обменные программы» и «международные обмены» находятся в широком употреблении как в научных, так и в практико-экспертных кругах, четкого определения они так и не получили. Во многих исследованиях, посвященных вопросам международного сотрудничества в области высшего образования, термин «международная академическая мобильность» используется авторами в качестве синонима и может быть интерпретирован как «перемещение лиц из одной

---

<sup>17</sup> Лебедева М.М. Фор. Ж. Высшее образование как потенциал «мягкой силы» России // Вестник МГИМО-Университета. 2009. № (6)9. С. 201.

<sup>18</sup> Тремблэй К. Интернационализация: формирование стратегий в национальном контексте // Вестник международных организаций. 2010. № 3 (29). С. 116.

## Актуальные направления современной науки, образования и технологий

страны в другую с целью обучения, проведения исследований, научной стажировки и иной академической деятельности». Наряду с образовательными программами существуют и программы культурного обмена, молодежные программы сезонной занятости, волонтерское движение и др.<sup>19</sup>

В существующих исследованиях, посвященных проблематике обменных образовательных программ, отмечают четыре их основных эффекта в качестве инструмента «мягкой силы»: сигнализация, изменение отношения, формирование межкультурной компетенции, формирование сети взаимосвязей. Однако, как отмечается исследователями, потенциал данного воздействия на данный момент использован не в полной мере.<sup>20</sup> Помимо этого остается неизученным значительный пласт информации, в частности долгосрочное влияние международной студенческой мобильности на международные отношения. И изучение данного аспекта возможно позволило бы раскрыть возможности «обменных программ» в полной мере, тем самым убедив в необходимости более активного инвестирования в их развитие и распространение, нежели в наращивание военной мощи.

Одна из крупнейших европейских обменных программ в сфере высшего образования Erasmus изначально нацелена на прививание участникам европейской идентичности и гражданственности.<sup>21</sup> Интересно, что некоторые исследователи, анализируя эмпирические данные, отмечают, что студенты, получающие высшее образование, заведомо в большей степени демонстрируют европейскую идентичность, а студенты, вовле-

---

<sup>19</sup> Фоминых А. "Мягкая мощь" обменных программ // Международные процессы. 2008. Т. 6. № 16. С. 76-85.

<sup>20</sup> Wilson, I. (2015). 'Exchanges and Peacemaking: counterfactuals and unexplored possibilities' All Azimuth 4(2) 6 URL:<http://hdl.handle.net/1807/73698> (дата обращения: 27.05.2019).

<sup>21</sup> Papatsiba, Vassiliki. 2006. "Making Higher Education More European through Student Mobility? Revisiting EU Initiatives in the Context of the Bologna Process." Comparative Education 42 (1): 97



## **Актуальные направления современной науки, образования и технологий**

каемые в программы обмена, более склонны к тому, чтобы быть позитивно расположенными к Европе.<sup>22</sup>

Россия начинает усиливать свою вовлеченность в процессы международной мобильности, в частности участие России в Болонском процессе, направленном на сближение стандартов образования в странах-участницах, способно оказать благоприятный эффект на «мягкую силу» страны, в частности стимулировать увеличение потоков иностранных студентов и преподавателей, приезжающих в Россию, соответственно позволяя обеспечить формирование долгосрочных связей, которые бы способствовали распространению благоприятного имиджа страны.

### **2. Кейс-стади: МГИМО и CIEE**

Сотрудничество МГИМО и CIEE (Совета по международному образовательному обмену) - некоммерческой организации, содействующей международному образованию и обмену, началось с реализации летней образовательной программы для преподавателей из университетов США в 2014 году. За пять лет обучение на базе МГИМО прошли более 120 студентов и преподавателей ведущих американских вузов — University of Pennsylvania, Middlebury Institute of International Studies at Monterey, Georgetown University, Rhodes College, Howard University и др.<sup>23</sup>

Студенты, которые прошли предварительный отбор, получают возможность, принять участие в долгосрочной образовательной программе обмена в течение весеннего/осеннего семестра или в краткосрочной программе в течение одного месяца летом.<sup>24</sup> В рамках образовательной

---

<sup>22</sup> Christof Van Mol (2018) Becoming Europeans: the relationship between student exchanges in higher education, European citizenship and a sense of European identity, *Innovation: The European Journal of Social Science Research*, 31:4, 457, URL:<https://doi.org/10.1080/13511610.2018.1495064> (дата обращения: 27.05.2019).

<sup>23</sup> МГИМО и Совет по международным образовательным обменам США. Пять лет сотрудничества//Портал МГИМО. URL: <https://mgimo.ru/about/news/main/mgimo-i-sovet-po-mezhdunarodnym-obrazovatelnyim-obmenam-ssha/> (дата обращения: 27.05.2019).

<sup>24</sup> Study Abroad in Russia//CIEE website. URL: <https://www.ciee.org/go-abroad/college-study-abroad/locations/europe/russia> (дата обращения: 27.05.2019).

## **Актуальные направления современной науки, образования и технологий**

программы студенты изучают модуль «Бизнес и международные отношения», а также отдельно занимаются изучением русского языка. Особое внимание организаторами программы уделяется интеграции студентов в реалии жизни российского общества, знакомство с культурными и научными достижениями России. В частности, автор данного исследования был вовлечен принимающей стороной в качестве волонтера, главная задача которого – облегчить процесс адаптации и интеграции иностранного студента посредством как неформального общения, так и участия в социально-культурных мероприятиях – посещения театров, музеев, крупных российских и международных бизнес-организаций. По наблюдениям автора, сделанным за время участия в программе в течение июня 2018 года, многим студентам опыт международного образовательного обмена позволил сформировать личное представление о стране пребывания, которое не зависит от идей, транслируемых в СМИ и Интернете, установить личные контакты с российскими студентами, укрепить интерес к российскому культурно-научному наследию.

### **Заключение**

По мнению автора, образовательные обменные программы - ресурс, который обладает значительным потенциалом для реализации целей и задач публичной дипломатии. Развитие образования в целом как инструмента «мягкой силы» способно обеспечить конкурентные преимущества для страны в условиях трансформирующегося миропорядка. Инвестирование в образование, а в частности в развитие международного образовательного обмена, должно восприниматься государством как реальная альтернатива возрастающим военным расходам в силу их значительной политикообразующей роли. Для того, чтобы занимать лидирующие позиции на мировой арене в условиях цифрового мира, России

## Актуальные направления современной науки, образования и технологий

необходимо уделять больше внимания стратегическому развитию образовательного потенциала.

### СПИСОК ЛИТЕРАТУРЫ

1. Chantrain, Hilde. (2010). *Mobility of Students, Academic and Administrative Staff: A Basis for Establishing a European Higher Education Area (Berlin Communique 2003)*. *Folia phoniatrica et logopaedica: official organ of the International Association of Logopedics and Phoniatics (IALP)*. 62. 234-7. 10.1159/000314786.
2. Christof Van Mol (2018) *Becoming Europeans: the relationship between student exchanges in higher education, European citizenship and a sense of European identity*, *Innovation: The European Journal of Social Science Research*, 31:4, 457. – URL: <https://doi.org/10.1080/13511610.2018.1495064> (дата обращения: 27.05.2019).
3. Eisenhower, D. 1958. *Remarks at ceremony marking the 10th anniversary of the SmithMundt Act*. – URL: <http://www.presidency.ucsb.edu/ws/index.php?pid=11196>. (дата обращения: 27.05.2019).
4. *New Public Diplomacy: Soft Power in International Relations / Ed. by Jan Melissen*. New York: Palgrave Macmillan, 2005. – URL: [www.culturaldiplomacy.org/academy/pdf/research/books/soft\\_power/The\\_New\\_Public\\_Diplomacy.pdf](http://www.culturaldiplomacy.org/academy/pdf/research/books/soft_power/The_New_Public_Diplomacy.pdf) (дата обращения: 27.05.2019).
5. Nye, Joseph S. "Get Smart: Combining Hard and Soft Power." *Foreign Affairs* 88, no. 4 (2009): 160-63. – URL: <http://www.jstor.org/stable/20699631> (дата обращения: 27.05.2019).
6. Nye J. *Soft power and higher education*. 2006. – URL: <https://library.educase.edu/~media/files/library/2005/1/ffp0502s-pdf.pdf> (дата обращения: 27.05.2019).
7. Nye, J. 2004. *Soft power: The means to success in world politics*. – New York: Public Affairs.
8. Nye J. S. *The Paradox of American Power: Why the World's Only Superpower Can't Go It Alone*. – Oxford University Press, 2002.
9. Papatsiba, Vassiliki. 2006. "Making Higher Education More European through Student Mobility? Revisiting EU Initiatives in the Context of the Bologna Process." *Comparative Education* 42 (1): 93–111.

## Актуальные направления современной науки, образования и технологий

10. Scott-Smith Giles. *Exchange Programs and Corporate Public Diplomacy*. – NY: Routledge, 2009. – Pp. 50-56.
11. Snow N., Taylor Ph. M. (eds.). *Routledge Handbook of Public Diplomacy*. – NY.: Routledge, 2009. – URL: [https://www.researchgate.net/publication/233280724\\_Soft\\_Power\\_and\\_Higher\\_Education\\_An\\_Examination\\_of\\_China's\\_Confucius\\_Institutes](https://www.researchgate.net/publication/233280724_Soft_Power_and_Higher_Education_An_Examination_of_China's_Confucius_Institutes) (дата обращения: 27.05.2019).
12. Study Abroad in Russia//CIEE website. – URL: <https://www.ciee.org/go-abroad/college-study-abroad/locations/europe/russia> (дата обращения: 27.05.2019).
13. Wilson, I. (2015). 'Exchanges and Peacemaking: counterfactuals and unexplored possibilities' *All Azimuth* 4(2) 6. – URL: <http://hdl.handle.net/1807/73698> (дата обращения: 27.05.2019).
14. Wilson I, "Political Expectations," in *International Exchange Programs and Political Influence: Manufacturing Sympathy?* – New York: Palgrave Macmillan, 2014. – Pp. 9-19.
15. Yang, Rui(2010) 'Soft power and higher education: an examination of China's Confucius Institutes', *Globalisation, Societies and Education*, 8: 2, 235 — P. 245.
16. Краснова Г.А. Интернационализация образования в России и в мире // Аккредитация в образовании. – 2016. – 8(92). – Pp. 68–70.
17. Лебедева М.М. Политикообразующая функция высшего образования в современном мире // МЭМО. – 2006. – №10. – С. 69-75.
18. Лебедева М.М., Фор Ж. Высшее образование как потенциал "мягкой силы" России // Вестник МГИМО-Университета. – 2009. – № 6. – С. 200-205.
19. Лебедева М. М. Система политической организации мира: "идеальный шторм" // Вестник МГИМО-Университета. – 2016. – N 2 (47). – С. 125-133.
20. МГИМО и Совет по международным образовательным обменам США. Пять лет сотрудничества // Портал МГИМО. – URL: <https://mgimo.ru/about/news/main/mgimo-i-sovet-po-mezhdunarodnym-obrazovatelnyim-obmenam-ssha/> (дата обращения: 27.05.2019).
21. Панова Е.П. Высшее образование как потенциал "мягкой власти" государства // Вестник МГИМО-Университета. – 2011. – № 2 (15). – С. 157-161.
22. Подберезкин А.И., Большова Н.Н., Подберезкина О.А. Современные университеты - кузница идей, технологий и креативного класса // Вестник МГИМО-Университета. – 2012. – № 2. – С. 225-237.

## **Актуальные направления современной науки, образования и технологий**

23. Приложение № 1 к Концепции внешней политики Российской Федерации. Основные направления политики Российской Федерации в сфере международного культурно-гуманитарного сотрудничества (2010).
24. Публичная дипломатия: Теория и практика: Научное издание / Под ред. М. М. Лебедевой. – М.: Издательство «Аспект Пресс», 2017. — 272 с.
25. Торкунов А.В. Образование как инструмент «мягкой силы» во внешней политике России // Вестник МГИМО-Университета. — №4 (25). — 2012. — С.85-93. — URL: <https://cyberleninka.ru/article/n/obrazovanie-kak-instrument-myagkoy-sily-vo-vneshney-politike-rossii> (дата обращения: 27.05.2019).
26. Тремблэй К. Интернационализация: формирование стратегий в национальном контексте // Вестник международных организаций. – 2010. – № 3 (29)
27. Фоминых А. «Мягкая мощь» обменных программ // Международные процессы. – 2008. – № 6 (16). – С. 7685. – URL: [www.intertrends.ru/sixteenth/008.htm](http://www.intertrends.ru/sixteenth/008.htm) (дата обращения: 27.05.2019).

Научно-практическое издание

**АКТУАЛЬНЫЕ НАПРАВЛЕНИЯ  
СОВРЕМЕННОЙ НАУКИ,  
ОБРАЗОВАНИЯ И ТЕХНОЛОГИЙ**

материалы Всероссийской  
научно-практической конференции

***Главный редактор – М.П. Нечаев***  
***Редакторы – Т.Г. Николаева, С.Р. Константинова***

*Материалы представлены в авторской редакции*