

СЛАГАЕМЫЕ ПЕДАГОГИЧЕСКОЙ ПРАКТИКИ: опыт, традиции, инновации

Носова Ирина Викторовна,

преподаватель,

ОГБПОУ «Томский аграрный колледж»,

г. Томск, Россия

РАЗВИТИЕ ФУНКЦИОНАЛЬНОЙ ГРАМОТНОСТИ НА УРОКАХ ИСТОРИИ

Аннотация. В данной статье рассматривается развитие функциональной грамотности в среднем профессиональном образовании Томской области, на примере ОГБПОУ «Томский аграрный колледж».

Ключевые слова: среднее профессиональное образование, функциональная грамотность, Чемпионат по функциональной грамотности.

*«Нельзя человека научить на всю жизнь,
его надо научить учиться всю жизнь!»*

К.Д. Ушинский.

В современном обществе и отраслях экономики востребован грамотный человек, умеющий получать, систематизировать и эффективно использовать информацию для достижения поставленных задач и максимальной самореализации. Это означает, что перед системой профессионального образования, в целом, и педагогом, в частности, стоит задача: подготовить специалиста, способного осваивать новые трудовые функции и социальные роли, быть конкурентоспособным[1].

В сегодняшнее время общество и экономика делают ставку на специалистов, которые хотят и могут осваивать новые знания и умения, применять их к новым обстоятельствам и решать поставленные задачи, а также, которые хотят и могут генерировать новые знания.

СЛАГАЕМЫЕ ПЕДАГОГИЧЕСКОЙ ПРАКТИКИ: опыт, традиции, инновации

«Профессионализм» обеспечивается за счет системности образования, реальной грамотности людей и обширности их знаний о мире, что помогает мыслить самостоятельно, независимо от массовой культуры.

Обновления программно-методического обеспечения общеобразовательной дисциплины «История», четко прописанные результаты обучения, требуют изменения подходов, форм и средств преподавания. Специфика дисциплины «История» в том, что она использует большое количество теоретической информации, наполненной датами и персоналиями. В преподавании истории освоение огромного объема исторических данных и воспроизводство фактического материала является одной из основных учебных задач, что делает дисциплину сложной для освоения обучающимися.

Новое поколение отдает предпочтение цифровым динамичным средствам визуализации, чем изучению традиционных текстов, следовательно, необходимо менять подходы, средства и методы обучения, а также учитывать все тонкости «подросткового» мышления, создавать условия, при которых интеграция имеющихся знаний позволяет сделать «открытие» и применить их в повседневной жизни или профессиональной деятельности [2].

Участия в Чемпионате по функциональной грамотности, позволило осознать, насколько используемые подходы при организации пространства, грамотный подбор заданий и способов действий, которые требуют применение имеющихся знаний в реальных ситуациях.

Главная задача Чемпионата заключалась в разработке учебных задач, связанных одной сюжетной линией и направленных на развитие одной или нескольких грамотностей. Командная работа перевернула педагогическое представление о том, как можно связать между собой разные предметные области и использовать их при достижении образовательных результатов.

Тема учебного занятия	«Вклад работников сельского хозяйства в Победу над
-----------------------	--

СЛАГАЕМЫЕ ПЕДАГОГИЧЕСКОЙ ПРАКТИКИ: опыт, традиции, инновации

	фашизмом: трактористы в тылу и на фронте»
Функциональная грамотность	Читательская грамотность, глобальные компетенции, креативное мышление
Предметные области	История, география, экономика, инженерная графика
Формируемые предметные результаты	Умение интерпретировать информацию в контексте решаемой задачи, способность анализировать и критически оценивать полученную информацию

1. Сравните графические изображения и укажите наименование представленного транспортного средства и спецтехники.

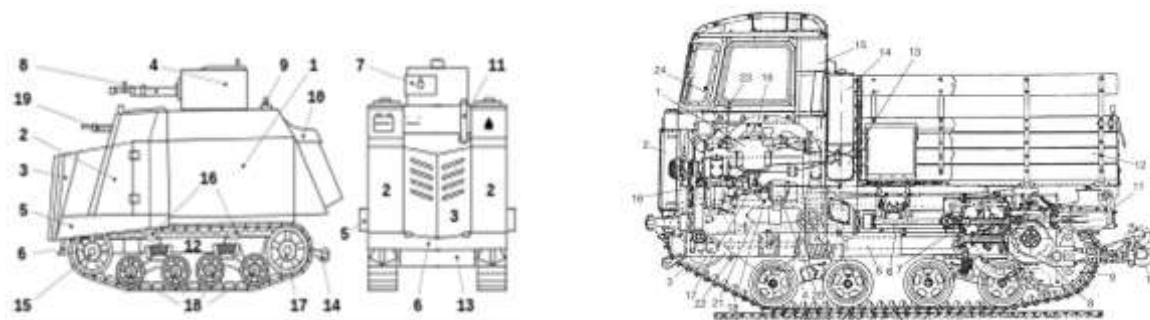

--	--

2. Отметьте черты сходства между собой инженерное транспортное средство и спецтехнику

	Инженерное транспортное средство	Специальная техника
Наименование техники		
Принципы управления	+	+
Гусеница	+	+
Экипаж(количество человек)	2(кабина)-8(кузов)	2-3
Внешнее строение	Кабина + кузов	Корпус+вращающаяся башня
Мощность двигателя	+	+
Броня	-	+
Вооружение	-	+

СЛАГАЕМЫЕ ПЕДАГОГИЧЕСКОЙ ПРАКТИКИ: опыт, традиции, инновации

Проходимость	+	+
Масса	5,1 тонн	7тонн
Скорость	До 14км/ч	20км/ч
Предназначение	Сельхоз. работы	Боевые действия

3. Обозначьте на контурной карте основные тракторные заводы и центры танкостроения в период Великой Отечественной Войны

4. Соотнесите изобретение Великой Отечественной Войны и его конструктора

ФИО конструктора(ов)	Изобретение
Н.А. Астров	Т-34-85
Ж.Я. Котин	СУ-152
А.Э. Атовмьян, М.И. Кошкин	ИС-2
П.К. Романов, И.А. Обедников	Т-70
Н.В. Курин, Г.Н. Рыбин, К.Н. Ильин	НИ-1

5. Прочтите текст 1 и 2 и выполните задание 5-7:

Текст 1. «Иван Иванович Красносельских»

«Когда началась война, Ивану Красносельских исполнилось 18 лет. В те годы выросли рано, и к 1941 году Иван стал опытным механиком, его ценили и доверяли ремонтировать сельскохозяйственную технику.

В армию Красносельских пошел по призыву за неделю до войны, и уже 27 июня был отправлен на Западный фронт. Под городом Великие Луки он был ранен, но вскоре вернулся в строй и прошел всю войну трактористом-механиком 142-го армейской пушечной артиллерийской бригады 33-й армии.

Во время наступательной операции в январе-феврале 1945 года, когда бригада за две недели совершила стремительный бросок дальностью свыше 400 км, одновременно ведя непрерывные бои, теряя людей и технику, тракторист-механик Иван Красносельских подобрал на поле сражения бесхозный трактор ЧТЗ С-65 «Сталинец» и продолжил на нем движение.

СЛАГАЕМЫЕ ПЕДАГОГИЧЕСКОЙ ПРАКТИКИ: опыт, традиции, инновации

Используя свободное время на привалах, Иван ремонтировал трактор, ведь «Сталинец» имел свои слабые места. Эта машина безупречно вела себя на грунтовых дорогах, но на асфальте и пересеченной местности ломались звенья гусениц, разбалтывались все крепления и срезались болты, текли сальники бортовых фрикционов. Однако Ивану удалось доехать на изношенной машине от Вислы до Одера через леса, овраги и заросли. Однажды он провозился с трактором двое суток без отдыха и сна, когда личный состав батареи отсыпался и приводил себя в порядок.

Благодаря самоотверженному труду Ивана Красносельских артиллерийское орудие с помощью отремонтированного трактора было своевременно доставлено на огневую позицию. За смекалку, трудолюбие и выполненные боевые задачи тракторист-механик был удостоен различных наград.

8 мая 1945 года Иван Иванович Красносельских встретил на Одере, а через полтора месяца отважный тракторист проехал на своем боевом «Сталинце» перед трибуной Мавзолея на Параде Победы».

Текст 2. «Василий Андреевич Низовин»

«Его взяли на фронт 23 июля 1941 года. Мирная профессия тракториста, землепашца пригодилась и на войне. Служил он в технических войсках на привычном стальном коне. Вот только задачи время ставило другие. Основная - обеспечивать продвижение наших войск в условиях российского бездорожья. Награжден медалью «За боевые заслуги». В наградном листе командир части писал о Василии Андреевиче Низовине: «Не считаясь со временем и погодой, сознавая свой долг максимальной помощи по разгрому немецких оккупантов, бессленно по 14-16 часов, а при болезни другого тракториста, не слезая с трактора 24 часа, обеспечивал укатку летного поля и содержание аэродрома в отличном состоянии для полетов всех типов самолетов. Не допустил ни одного дня перерыва работы

СЛАГАЕМЫЕ ПЕДАГОГИЧЕСКОЙ ПРАКТИКИ: опыт, традиции, инновации

на аэродроме летной части, за что имеет неоднократные поощрения от командования части и обслуживаемого авиаполка.

Любовным отношением к своей технике добился постоянной ее готовности и за два месяца сэкономил 500 килограммов горючего».

Задание 5. прочитайте тексты, выберите основные причины, которые подтолкнули трактористов на подвиг?

Причины	Иван Иванович Красносельских	Василий Андреевич Низовин
.....		

Задание 6. Выберите, какими общими чертами характера обладали эти люди?

1. Ответственное отношение к технике
2. Смелость
3. Внимательность
4. Бережливость
5. Скромность
6. Инициативность
7. Трудолюбие
8. Жизнерадостность
9. Предприимчивость
10. Целеустремленность
11. Компетентность
12. Честность

Задание 7. Запишите отличительных качеств героев, которые их отличают от остальных воинов РККА?

Отличительная черта 1	
-----------------------	--

СЛАГАЕМЫЕ ПЕДАГОГИЧЕСКОЙ ПРАКТИКИ: опыт, традиции, инновации

Отличительная черта 2	
Отличительная черта 3	

Применение учебных задач профессионально-ориентированного содержания, направленных на формирование функциональной грамотности позволяет сформировать устойчивую мотивацию обучающихся, оценить практические возможности, получаемой информации через анализ, оценку и возможности использования своих выводов в будущем.

Список литературы

- 1. Докука С.В. Клиповое мышление как феномен информационного общества// «Общественные науки и современность». – 2013. - № 2. – С.171-175.*
- 2. К.А.Нурмуртова Функциональная грамотность как основа развития гармоничной личности в современных условиях. // «Педагогическая наука и практика.. - 2022. - №3. - С. 12-18.*